

Wat er in de doos zit:

- (2) Voorste bar mounts met (2) 15 cm SeaSucker vacuüm bevestigingen.
- (2) Achterste bar mounts met (1) 15 cm SeaSucker vacuüm mounts bevestigd.
- (4) Cross bar klemmen en hardware
- (2) Aluminium dwarsliggers
- (1) 5g Lube Tube (voor vacuümpomp onderhoud)
- (1) reserve SeaSucker vacuümpomp (voor onderhoud)
- (1) 5/32" inbussleutel (voor montage)
- (1) 7/16" steeksleutel (voor montage)

Monkey Bars

2020 Versie

SX6150
6/20

Boutgat

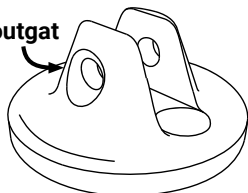

Monteer je Monkey Bars

De SeaSucker Monkey Bars vereisen eenvoudige montage om klaar te zijn voor gebruik. Idealiter monteert u uw rek in de buurt van uw voertuig zodat u het rek aan uw dak kunt aanpassen.

De dwarsbalkklemmen worden met een moer en een bout bevestigd aan de voorste en achterste stangbevestiging. Laat een klem in de scharniersleuf van een van de steunen vallen; richt de klem zo dat de bevestigingsbout van de klem in dezelfde richting wijst als het boutgat. Steek een bout in het boutgat, door de klem en uit het moergat. Zie het diagram links voor een grafische beschrijving van het verschil tussen het boutgat en het moergat. Draai de moer op het uiteinde van de moer zo strak mogelijk met de hand en druk en houd de moer tegen het moergat. Gebruik de 5/32" inbussleutel om de bout te draaien en de 7/16"

Moer gat

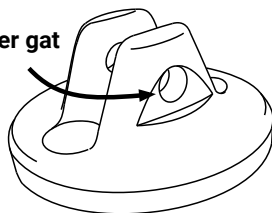

sleutel om de moer vast te houden, draai de bout vast totdat het uiteinde van de bout precies gelijk is met de buitenkant van het witte nylon borgplaatje aan de binnenkant van de moer. Als u de klem verder vastdraait, kan dit het vermogen van de klemmen om in de gleuf te draaien. Herhaal dit voor de andere drie steunen. Monteer nu de dwarsliggers. Verwijder eerst de plastic beschermkap op het uiteinde van de connector. Zoek het smeermiddel dat bij uw rek is geleverd en doe een paar druppels op uw vingertop. Smeer het glijmiddel op de blootliggende schroefdraad om een dunne laag glijmiddel te creëren. Dit voorkomt dat de schroefdraden in elkaar grijpen zodra ze zijn gemonteerd, zodat u de stangen kunt losschroeven om ze gemakkelijker op te bergen of te vervoeren.

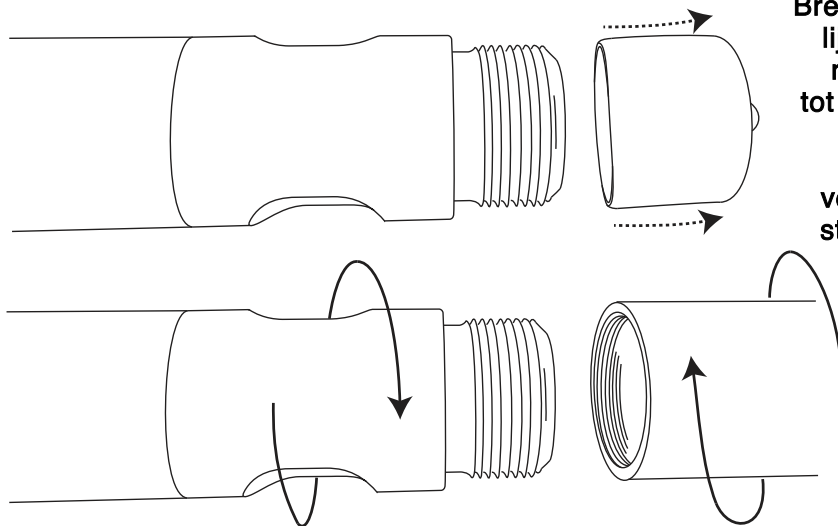

Breng nu de connector met schroefdraad in lijn met het open uiteinde van de staaf en rijg de twee stukken aan elkaar. Ga door tot de connector met schroefdraad volledig in de staaf zit (hij moet eruit zien als de andere kant die in de fabriek voorgemonteerd werd geleverd). Geef de staven een lichte draai om de montage te voltooien - er zou niet meer dan handkracht nodig moeten zijn om een veilige verbinding tot stand te brengen. Herhaal dit voor de tweede staaf.

SeaSucker®

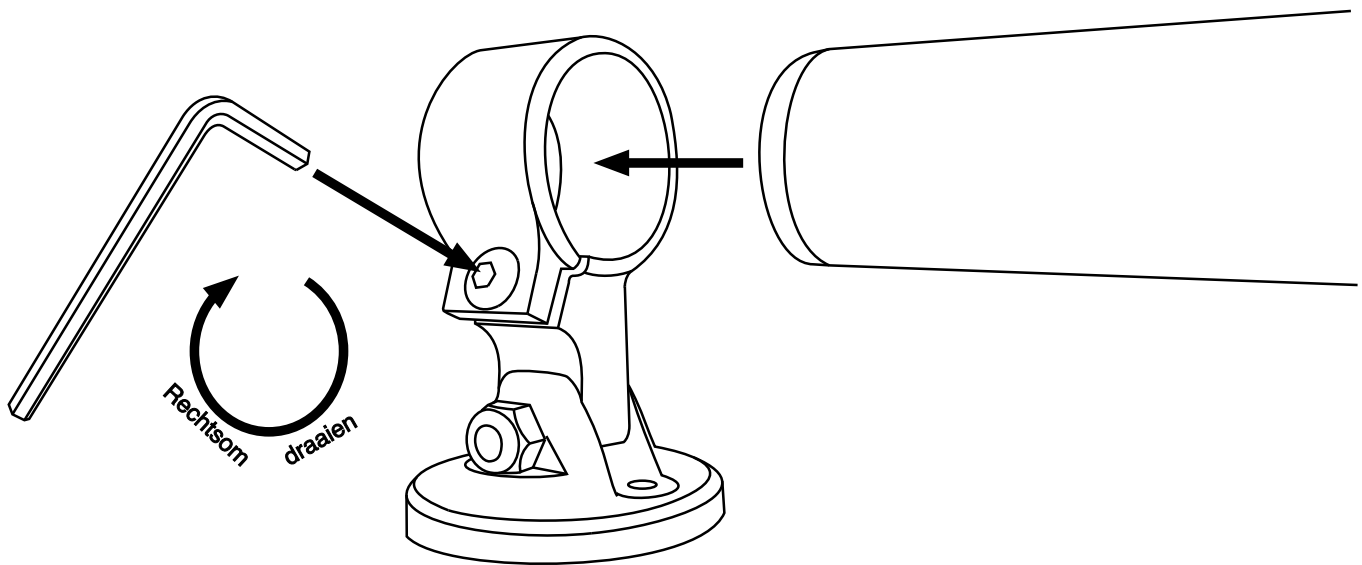

Schuif vervolgens een van de steunen van de voorste stang op een van de dwarsstangen. Schuif de andere voorste balkbevestiging op de andere kant van dezelfde balk; zorg ervoor dat de vacuümpompen op de steunen in dezelfde richting wijzen. Verwijder de beschermkappen van de steunen en plaats de bar en de steunen op het dak van uw voertuig, net achter de voorruit; de vacuümpompen moeten naar de achterkant van het voertuig wijzen. Plaats elk van de voorste beugels zo dicht mogelijk bij de voorste hoeken van het dak (zie "Waar te bevestigen" hieronder). Bevestig de vacuüm cups (zie "Uw rek bevestigen" hieronder) en centreer de dwarsbalk tussen de steunen van de voorste stang. Als u de opvouwbare stangen hebt gekocht, draai de stang dan zo dat de centrale ovale opening naar beneden gericht is naar het dak van het voertuig. Draai met de 5/16" inbussleutel de klembout op elke voorste stangbevestiging vast. Uw voorste dwarsbalk zou nu aangepast moeten zijn aan uw voertuig; u kunt hem gebruiken of uit de auto verwijderen (zie "Uw rek verwijderen" hieronder).

Herhaal dit proces voor de achterste stangsteunen en de dwarsbalk, en monteer ze vlak voor de achterraut.

Waar te bevestigen

Monkey Bars zijn speciaal ontworpen voor bevestiging op het dak van een auto. Idealiter worden de vacuüm cups op uw rek bevestigd in de voor- en achterhoeken van het dak van uw auto, waar het dak het stevigst is. Het metaal in het midden van sommige autodaken is misschien niet stevig genoeg om het gewicht van uw rek en wat u vervoert te dragen.

Elke vacuüm cup op uw SeaSucker-rek moet worden bevestigd op een schoon, onbelemmerd metalen of glazen oppervlak. De vacuümkussens worden niet bevestigd over een naad of andere onregelmatigheid van het oppervlak.

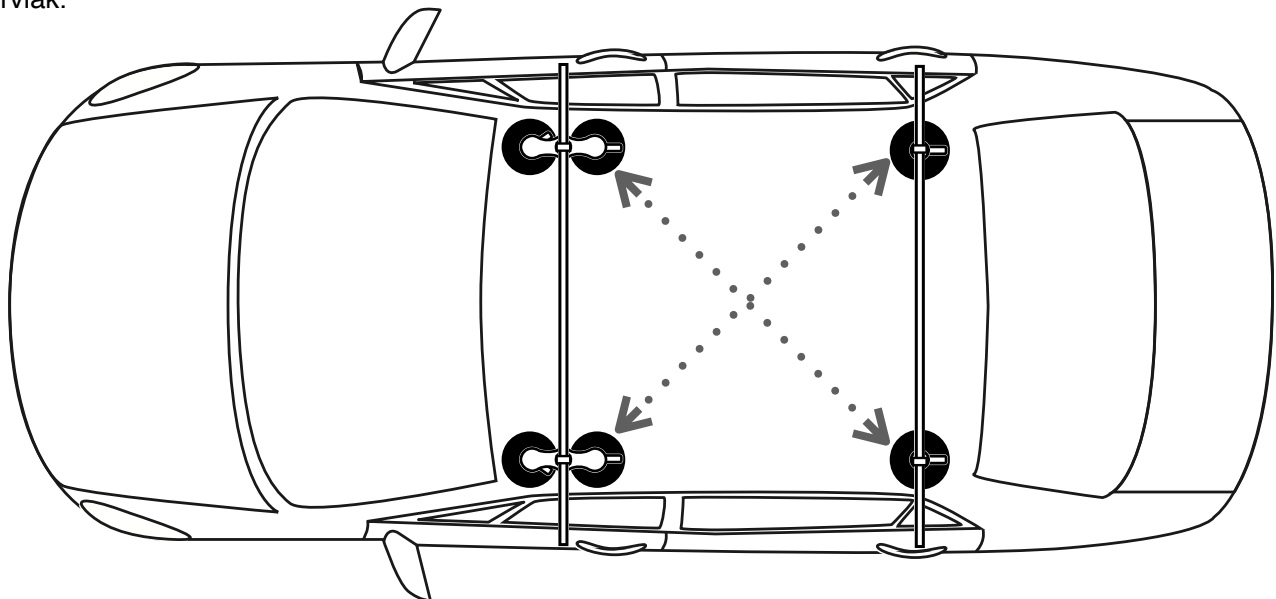

Uw rek bevestigen: reinigen en pompen

Reinig het oppervlak waarop u het rek gaat monteren. Stof en vuil beïnvloeden het vermogen van uw SeaSuckers om vacuüm te creëren en vast te houden. Verwijder de beschermhoes van elke SeaSucker en controleer het rubberen vacuümkussen op schade of vuil. Gebruik uw rek niet als er zichtbare schade is aan de vacuümmat. Als de vacuümmat vuil is, maak hem dan schoon met een milde zeep- en wateroplossing en een zachte doek of spons.

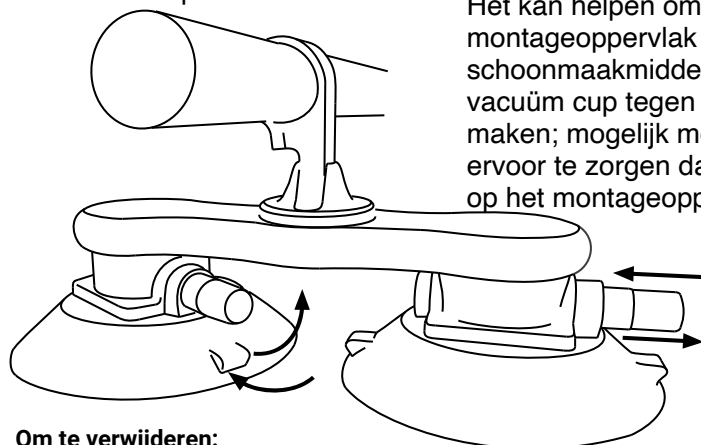

Het kan helpen om de onderkant van elk vacuüm cup of het montageoppervlak met water te bevochtigen - gebruik geen schoonmaakmiddelen, smeermiddelen of andere vloeistoffen. Druk de vacuüm cup tegen het montageoppervlak om een volledige afdichting te maken; mogelijk moet u firmig op de behuizing van het rek drukken om ervoor te zorgen dat de vacuüm cup tijdens het pompen volledig aansluit op het montageoppervlak.

Om te bevestigen:

1. Verwijder de Cupbeschermer.
2. Plaats SeaSucker op een schoon, glad oppervlak.
3. Druk herhaaldelijk op de pomp totdat de oranje indicatorband niet meer zichtbaar is.

Om te verwijderen:

1. Til de rand van het vacuüm cup op met behulp van een van beide rubberen lipjes.
2. Plaats de cupbeschermer op de vacuüm cup.

Pomp de SeaSucker herhaaldelijk totdat de plunjer niet meer terugveert en de indicatorband in de pompcilinder verborgen is. Herhaal dit voor alle SeaSuckers op het rek. Als de plunjer niet in de pompcilinder blijft zitten of direct na het pompen blijft uitsteken, moet u wellicht het montageoppervlak of het vacuümkussen of de pomp reinigen, basisonderhoud aan het vacuümkussen of de pomp uitvoeren, of het rek verplaatsen naar een geschiktere montagepositie. Gebruik uw rek niet zonder het probleem te verhelpen!

Uw rek verwijderen: Optillen en afdekken

Haal de lading uit het rek. Gebruik een van de lipjes van het SeaSucker vacuümkussen om de rand van het cup op te tillen van het montageoppervlak en de vacuümverbinding te verbreken.

Plaats de beschermhoezen altijd terug wanneer het rek niet aan uw auto is bevestigd om het rubber van de vacuümmat te beschermen. Zorg ervoor dat de pad volledig in de beschermhoes zit voordat u hem opbergt. De rand van de vacuümmat kan worden beschadigd of vervormd als de vacuümmat niet volledig in de beschermhoes zit.

Controleer de indicatorband tijdens gebruik

SeaSucker vacuümsteunen zijn niet bedoeld als permanente bevestigingen op uw auto - ze zullen na verloop van tijd vacuüm verliezen. Wanneer uw vacuümhouder vacuüm verliest, zal hij u waarschuwen door de zuiger van de pomp uit te schuiven, waardoor een oranje band zichtbaar wordt. U bent verplicht uw vacuümhouder tijdens het gebruik te controleren. Controleer bij het in- of uitstappen van uw auto of de indicatieband zichtbaar is op een van de vacuümhouders van het rek. Als u de band ziet, pomp dan gewoon de SeaSucker op zoals hierboven beschreven.

Als de indicatorband minder dan vier uur na het oppompen op volle sterkte verschijnt, kan reiniging, onderhoud of verplaatsing nodig zijn. Als uw rek is gemonteerd op een bekrast oppervlak, verplaats het rek dan naar een geschiktere positie. Als het montageoppervlak of de vacuümhouder vuil is, reinigt u deze. Als deze stappen niet voorkomen dat de vacuümhouder voortijdig vacuüm verliest, stop dan met het gebruik van de vacuümhouder totdat het probleem is opgelost. Vervang indien nodig de pomp van de verdachte vacuümhouder door het reserveonderdeel dat bij uw rek is geleverd - extra reserveonderdelen kunt u kopen in het gedeelte Vervangingsonderdelen van onze online winkel.

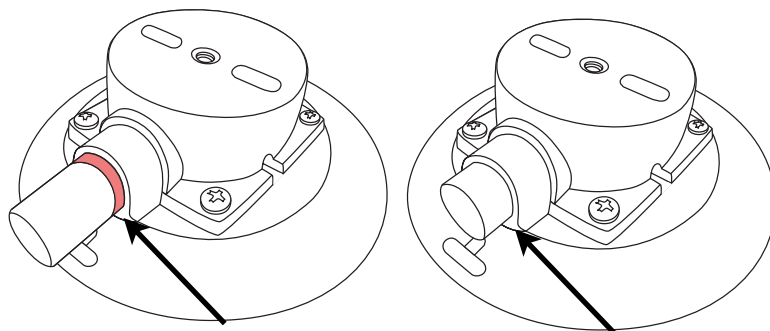

Indicator band bloot: tijd om opnieuw te pompen!

Volle kracht!

Vracht vastbinden aan je Monkey Bars

Een van de geweldige dingen van het bezitten van Monkey Bars is dat je bijna alles kunt dragen... kunt vastmaken aan de stangen. Om lading vast te zetten, zoals surfplanken, peddelplanken, ladders, hout, PVC pijpen, of taxidermied alligators, onthoud deze eenvoudige mantra: OVER de lading, ONDER de stangen.

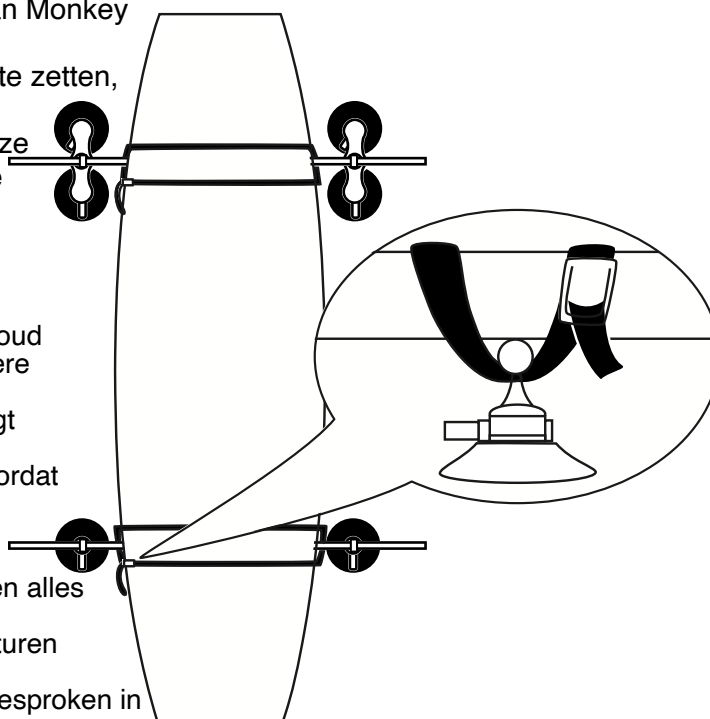

Weersomstandigheden

SeaSucker producten kunnen worden gebruikt bij koud weer. De vacuüm pads zullen verstijven bij koudere temperaturen. Omdat de vacuüm pads moeten aan het montageoppervlak wanneer u ze bevestigt ze bevestigt, is het sterk aanbevolen dat u uw rek op kamertemperatuur (16°C+) bewaart voordat u het gebruikt.

U kunt de vacuüm cups als ze te koud zijn. Montage oppervlakken moeten vrij zijn van ijs, sneeuw, vuil en alles dat de vacuüm cup kan verhinderen een volledige afdichting te maken. Bij vriestemperaturen adviseren wij de rand van uw vacuüm cups niet te bevochtigen met water zoals besproken in "Uw rek bevestigen" hierboven.

Regen en nat weer zouden de

prestaties van uw SeaSucker rek. Als er regen of water in een van uw vacuümpompen komt, trek dan de zuiger eruit en droog de binnenkant van de pompcilinder met een schone papieren handdoek. Smeer indien nodig de zuigerafdichting opnieuw en plaats de zuiger opnieuw in de pompcilinder. Schroeven of andere metalen onderdelen die tekenen van roest of corrosie vertonen moeten worden vervangen.

Onderhoud en verzorging

Om het meeste uit uw SeaSucker-rek te halen, moet u het regelmatig inspecteren en opbergen met de beschermhoezen van de vacuümhouders op. Controleer of alle schroeven goed vastzitten, inclusief de schroeven waarmee de vacuümkussens aan de SeaSucker-behuizing zijn bevestigd en de schroeven waarmee de SeaSuckers aan het rek zijn bevestigd.

Reinig de zuigpads voor elk gebruik met een spons of zachte doek, milde afwasmiddel en water. Gebruik geen agressieve oplosmiddelen of schurende reinigingspads. Zorg ervoor dat er geen vuil of afval op de afdichtingsrand (de onderste buitenrand) van de vacuüm mat zit. Controleer de sealrand op stijfheid, scheuren, ruwheid of sneden - door een snede kan er lucht onder de vacuüm mat lekken en kan uw SeaSucker het vacuüm niet vasthouden. Een beschadigde vacuüm mat moet worden vervangen.

De vacuümpomp moet regelmatig worden gereinigd. Om de pomp te reinigen trekt u de zuiger recht uit de pompcilinder. Maak de binnenkant van de cilinder schoon met afwasmiddel en een zachte doek of papieren handdoek. Zorg ervoor dat de cilinder droog is - water in de cilinder kan ervoor zorgen dat de pomp een knallend geluid maakt bij het pompen en kan de terugslagklepfunctie van de pomp verstoren.

De plunjer moet worden schoongeveegd en de zwarte rubberen afdichting aan het uiteinde van de plunjer moet opnieuw worden gesmeerd met een dun laagje glijmiddel op siliconenbasis, zoals de Lube Tube die bij uw rek is geleverd. Na het schoonmaken duwt u de plunjer terug in de cilinder en pompt u een paar keer om hem goed te laten zitten en het smeermiddel te verdelen.

Eén vervangende SeaSucker vacuümpomp wordt bij uw rek geleverd. Extra vervangende SeaSucker vacuüm steunen, vacuüm pads, vacuümpompen en extra tubes Lube Tube kunnen on-line op www.seasucker.eu in de sectie Vervangingsonderdelen van onze on-line winkel.

Het bij uw rek geleverde smeermiddel is alleen bedoeld voor het onderhoud van de vacuümpomp. breng GEEN smeermiddel aan op het vacuüm cups.

Garantie

SeaSucker biedt een levenslange, niet-overdraagbare garantie aan de oorspronkelijke koper die defecten in materialen en vakmanschap dekt. Defecte producten kunnen aan SeaSucker worden geretourneerd voor vervanging of reparatie (naar keuze van SeaSucker). Garantieclaims moeten vergezeld gaan van een verkoopbon of een ander aankoopbewijs. De kosten van vervoer naar en van SeaSucker voor de reparatie of vervanging van een defect onderdeel of accessoire vallen niet onder deze garantie en zijn voor rekening van de eigenaar.

Deze garantie is niet van toepassing op schade of defecten als gevolg van normale slijtage die bij normaal gebruik van dit product te verwachten is, noch op gebrekkig onderhoud, gebruikersfouten, wijziging of aanpassing van het product, ongelukken, verkeerd gebruik, misbruik of verwaarlozing.

Deze garantie komt in de plaats van alle andere schriftelijke of mondelinge garanties, uitdrukkelijk of impliciet, met inbegrip van maar niet beperkt tot impliciete garanties van verkoopbaarheid en geschiktheid voor een bepaald doel, en is beperkt tot de duur en de specificaties van deze garantie.

Het exclusieve rechtsmiddel van Koper onder deze garantie is de reparatie of vervanging van een defect product of, naar keuze van SeaSucker, de uitgifte van een terugbetaling of krediet voor de aankoopprijs van het product. De aansprakelijkheid van SeaSucker voor enige schade met betrekking tot een vermeend gebrekkig product, ongeacht of deze voortvloeit uit het gebruik of het niet kunnen gebruiken van het product en ongeacht of deze wordt geclaimd op grond van onrechtmatige daad, contract of enige andere wettelijke theorie, is beperkt tot de werkelijk voor het product betaalde prijs en omvat in geen geval verlies van gebruik, tijdverlies, incidentele, gevolg-, speciale of indirecte schade van welke aard dan ook, zelfs indien SeaSucker zich bewust is van de mogelijkheid van dergelijke schade, voor zover deze door de wet kan worden afgewezen.

Het is de verantwoordelijkheid van de gebruiker om ervoor te zorgen dat de toepasselijke lokale of nationale wetgeving het gebruik van dit product niet verbiedt.

Garantieclaims kunnen worden ingediend door:

Dit formulier indienen: <https://seasucker.eu/pages/support-rma-request>

Dit adres e-mailen: euodesk@seasucker.eu

Reparatie en vervanging

Producten met niet te repareren schade kunnen nog steeds op uw kosten worden gerepareerd of vervangen. Onderdelen met korting, waaronder vacuüm pads, pompen en hardware, zijn on-line te vinden in de Vervangingsonderdelen in de online winkel van SeaSucker op www.seasucker.eu.

Retourneren

Als u dit product rechtstreeks bij SeaSucker hebt gekocht en het nog niet hebt gebruikt, kunt u het binnen 30 dagen na aankoop retourneren voor omruiling of terugbetaling. Om een retourautorisatie aan te vragen voor een retour, omruiling of reparatie, gaat u naar <https://seasucker.eu/pages/support-rma-request>.

BELANGRIJKE WAARSCHUWINGEN

- Overschrijd de maximumsnelheid niet.
- Niet gebruiken als de indicatorband op een van uw SeaSucker-pompen blootligt.
- Niet gebruiken als alle bevestigingspunten van het rek niet minstens 4 uur lang een volledige vacuümafichting kunnen handhaven.
- Reinig het montageoppervlak voordat u het bevestigt.
- Reinig de SeaSuckers voordat u ze bevestigt.
- Reinig en smeer de SeaSuckers-pompen regelmatig.
- Controleer schroeven, moeren en bouten regelmatig en draai ze indien nodig opnieuw aan.
- Zorg ervoor dat de vacuüm pads volledig in de beschermkappen zitten als ze niet worden gebruikt.
- Probeer uw auto niet in een garage te parkeren met een lading op het dak zonder er zeker van te zijn dat u voldoende ruimte heeft.

Uw verantwoordelijkheden

U moet de instructies in deze gebruikershandleiding lezen en opvolgen. U moet het rek correct aan uw voertuig bevestigen, het voor elk gebruik controleren en eventueel onderhoud uitvoeren. De correcte bevestiging van het rek aan uw voertuig is van cruciaal belang en valt uitsluitend onder uw controle. U moet uw lading correct aan het rek bevestigen. De juiste bevestiging van de lading aan het rek is van cruciaal belang en valt onder uw exclusieve controle.

U moet de indicatorbanden op alle SeaSuckers controleren bij het in- en uitstappen. Een snelle blik vertelt u of het rek op volle kracht staat. Als de indicatorband zichtbaar is, moet u de SeaSucker opnieuw oppompen voordat het rek kan worden gebruikt.

Het is mogelijk dat u uw SeaSucker-vacuümhouders die het vacuüm niet ten minste 4 uur vasthouden, moet reinigen, repareren of vervangen. Uw rek wordt geleverd met een extra SeaSucker-vacuümpomp; bewaar deze bij uw rek voor het geval u er per ongeluk een beschadigt.

U moet zich houden aan alle aangegeven snelheidslimieten en verkeersomstandigheden; als er geen aangegeven snelheidslimiet is, raden wij u aan niet harder dan 85 mijl per uur te rijden. U moet uw rijstijl en snelheid aanpassen aan de wegomstandigheden, de weersomstandigheden en de lading van uw SeaSucker-rek.

	Probleem	Wat er mogelijk mis is	Hoe herstel je het
PROBLEEMOPLOSSINGSGIDS	Langzame lekkage	Droog montageoppervlak of droge cup	Bevochtig het montageoppervlak of de cup
		[Inkepingen of scheuren in de cup	Vervang de vacuüm cup.
		Vuil in de pomp	Reinig en smeer de pomp en de pompcilinder opnieuw
		Droge pomp	Smeer Lube Tube op de pomp.
		Vuil op de vacuüm cup	Maak de vacuüm cup schoon
		Vies of ongelijk monteeroppervlak	Maak het montageoppervlak schoon of verplaats het naar een beter montageoppervlak.
	Ernstige lekkage	Inkepingen of scheuren in de cup	Vervang de vacuüm cup
		Beschadigde pomp	Vervang de pomp
		Vies of ongelijk monteeroppervlak	Maak het montageoppervlak schoon of verplaats het naar een beter montageoppervlak.
	Vastgelopen of trage pomp	Droge pomp	Smeer Lube Tube op de pomp.
Belemmerde pomp		Verwijder de obstructie; reinig en smeer de pomp opnieuw.	
Vuil in de pomp		Reinig en smeer Lube Tube op de pomp en pompcilinder.	

SeaSucker®

SeaSucker, B.V.
Terneuzen, Nederland

www.SeaSucker.EU

