

Q-MATCH 4x1.5m

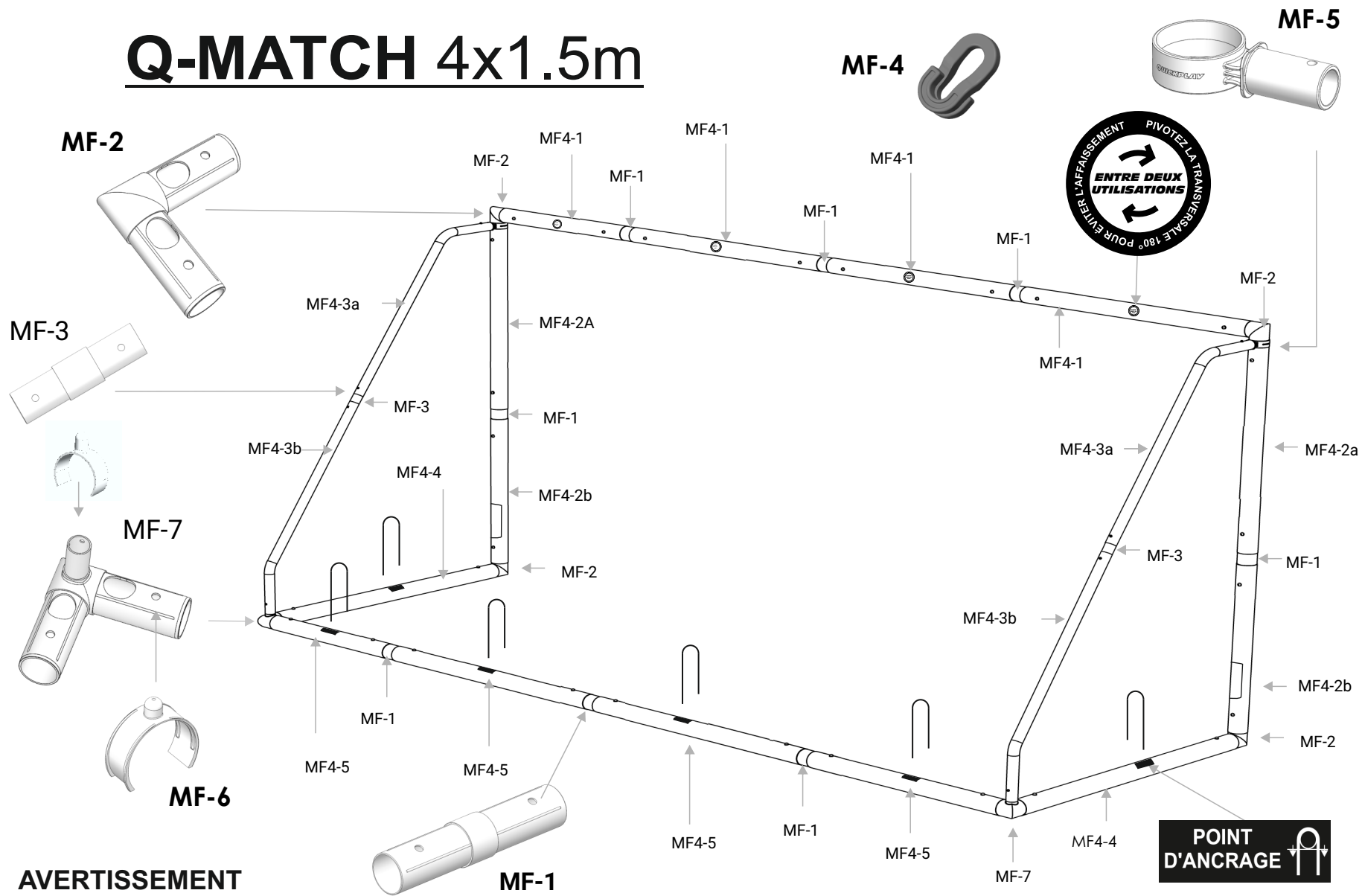

AVERTISSEMENT

1. Avant utilisation, assurez-vous que toutes les parties et fixations sont correctement configurées.
2. S'assurer que le but soit bien sécurisé à l'aide du système d'attache fourni aussi bien lorsqu'il est utilisé qu'en position rangée.
3. Ne modifier en aucun cas la structure du but qui mettrait en danger l'usage sécurisé du but.
4. Ne pas escalader, s'accrocher ou se balancer sur le but
5. Poids du but 15.3kg

Identification du produit

Fabriqué par Quick Play Sport Ltd en 2021 à BS EN 16579 Peut 2018. Il s'agit d'un but de 4x1,5m, destiné exclusivement à la pratique du football.

FR Il s'agit d'un produit transportable. Sa conception permet de le monter et de le démonter rapidement et facilement. Il doit être démonté après l'avoir utilisé et il doit être rangé et entreposé dans un endroit sec. **MISES EN GARDE** 1. Ce produit doit être monté par un adulte. 2. A utiliser sur une surface plane. 3. Vérifier que le montant est correctement fixé et monté en totalité avec le filet avant toute utilisation. 4. Vérifier que le montant est correctement fixé au sol avant toute utilisation. 5. Ne pas laisser cet équipement à l'extérieur lorsque que les conditions météorologiques ne sont pas bonnes. 6. Ne pas escalader ou se suspendre à la structure. 7. Vérifier régulièrement l'usure du produit. Cesser toute utilisation si une quelconque pièce se casse car cela pourrait entraîner des blessures. 8. Tenir à l'écart de toute source de chaleur. 9. Ce produit ne convient pas à des enfants de moins de 3 ans. 10. Ne pas utiliser ce produit en cas de fort vent. **MISE EN GARDE:** lorsque ce produit est monté, il est soumis à une forte tension. Faire preuve de la plus grande vigilance lors du montage ou du démontage du produit.



NUMÉRO D'ARTICLE	QUANTITÉ
MF4-1	4
MF4-2a	2
MF4-2b	2
MF4-3a	2
MF4-3b	2
MF4-4	2
MF4-5	4
NUMÉRO D'ARTICLE	QUANTITÉ
MF-1	8
MF-2	4
MF-3	2
MF-4	32
MF-5	2
MF-6	24
MF-7	2
PB-1	8
NET	1
	6

QUICKPLAY



7.

8.

1.

6.

2.

4.

5.

3.

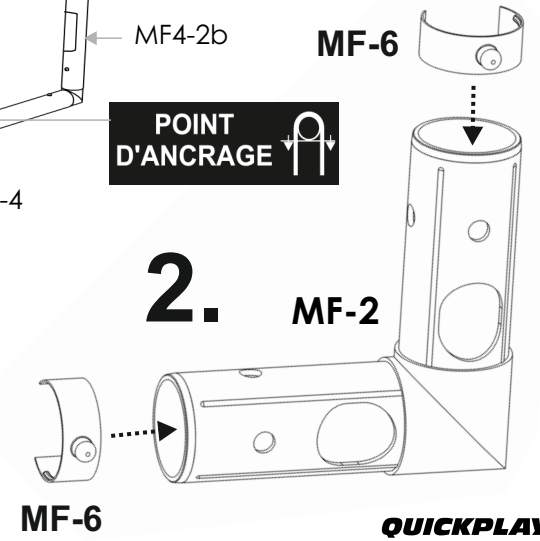
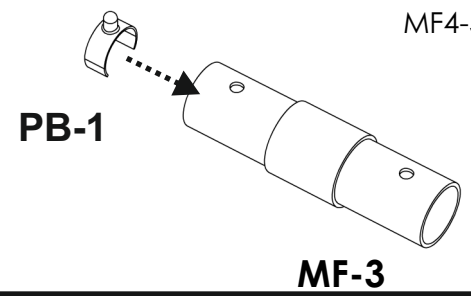
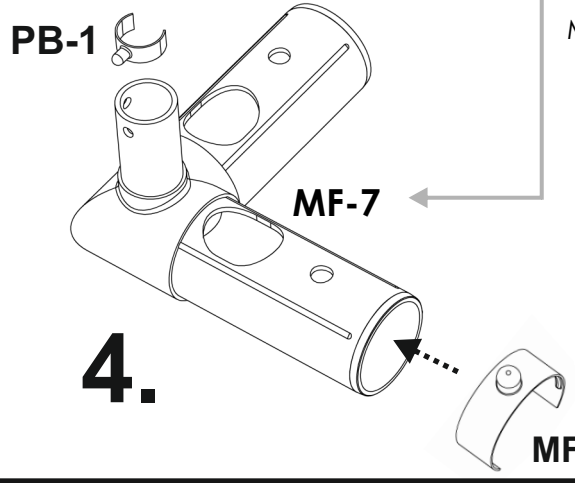
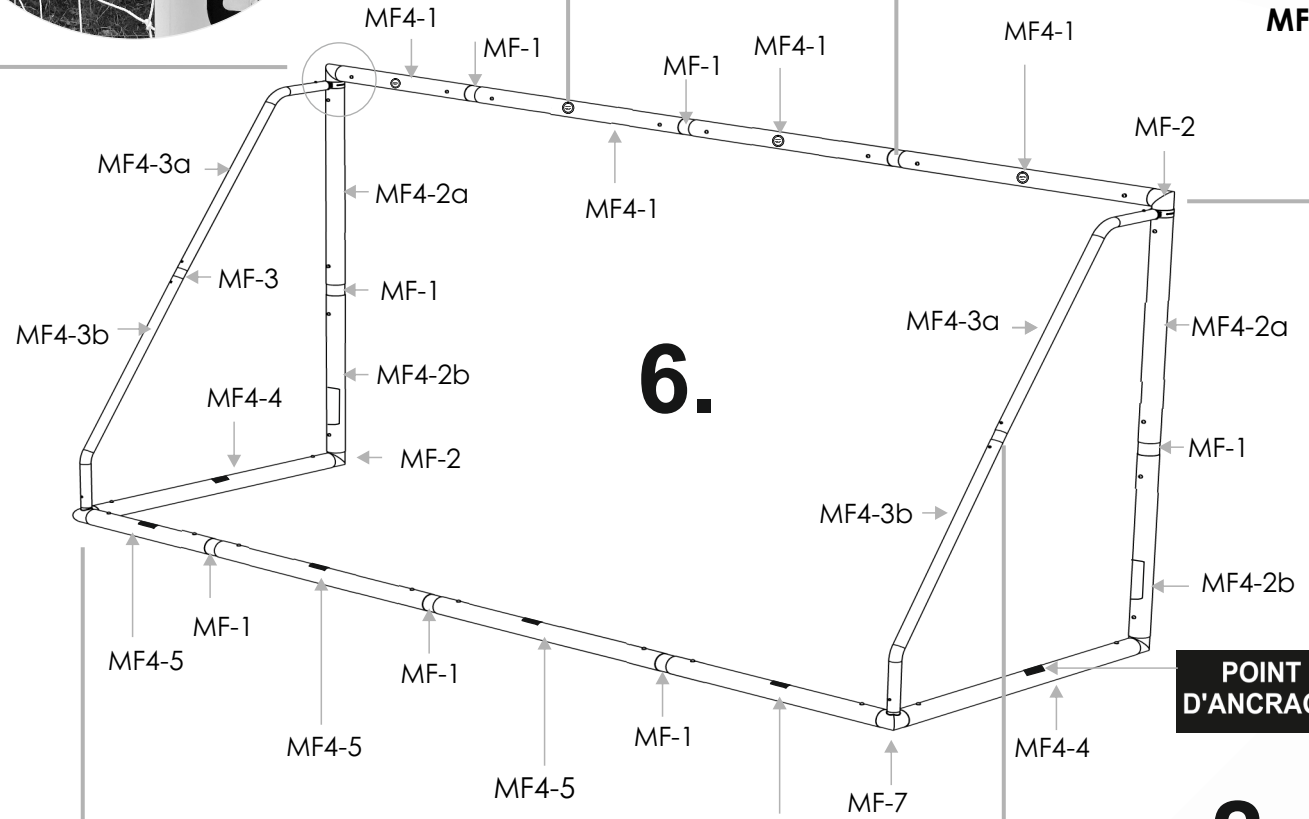
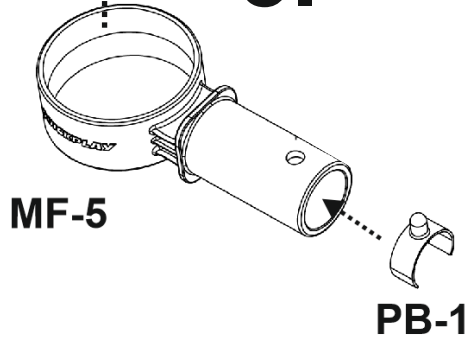
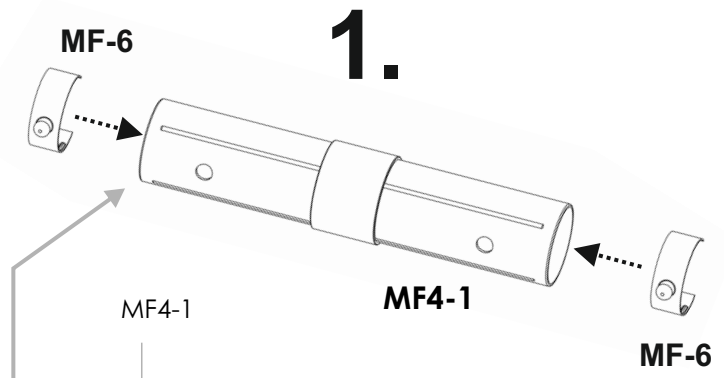
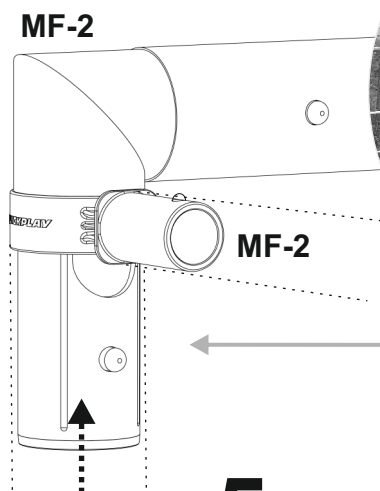

POINT D'ANCRAGE