



 **TECHWEISE®**



Techweise TS3 Edge stoomreiniger

GEBRUIKSAANWIJZING

Scan de QR-code voor handige instructievideo's!



v1.0



Bedankt voor het kiezen van Techweise!

Fijn dat je gekozen hebt voor Techweise. Vanaf nu gebruik je nog maar één apparaat om alles in huis schoon te maken.

Laten we kennis maken

Wij inspireren je om schoon te maken met krachtige, stijlvolle producten die je graag gebruikt en met schoonmaaktips waar je écht iets aan hebt.

Het product heb je nu in handen. De volgende stap is om alles uit je nieuwe schoonmaakroutine te halen. Download daarom onze gratis app, waarin je dagelijks nieuwe schoonmaaktips vindt van andere gebruikers! ✓ Bekijk handige tips, tricks en schoonmaak hacks ✓ Stel al je vragen over schoonmaken en huishouden ✓ Laat je inspireren door schoonmaak resultaten van anderen ✓ Doe mee met grote winacties ✓ Haal alles uit je Techweise artikel met handige instructievideo's



WAARSCHUWING: Lees de gebruikershandleiding goed door voordat je het apparaat gebruikt

We begrijpen dat je liever zelf achterkomt hoe deze stoomreiniger werkt. Toch willen we je vragen deze handleiding goed door te lezen. Als je de instructies in deze handleiding namelijk niet correct opvolgt, kan je het gevoel hebben dat het apparaat niet goed werkt, terwijl dit niet het geval is.

Contact opnemen

Heb je vragen of kom je ergens niet uit? Ons team van specialisten helpt je graag verder. Je kunt ons bereiken via support@techweise.com. Liever bellen? Dat kan via **+31853031472**. Wij zijn te bereiken van **maandag tot en met vrijdag van 09:00 tot 17:00**.



OPMERKING

Deze stoomreiniger is vooraf uitgebreid getest in de fabriek om optimale werking te garanderen. Hierdoor kan het voorkomen dat zich enkele waterdruppels in de watertank bevinden. Dit is normaal en betekent niet dat het apparaat eerder is gebruikt of geretourneerd.

Versienummer handleiding: V1
Datum van uitgave: 12-2025
Batchnummer: TS3-01 2025



Inhoudsopgave

1. Veiligheidswaarschuwingen
 - 1.1 Persoonlijke veiligheid
 - 1.2 Materiële Veiligheid
 - 1.3 Elektrische Veiligheid
2. Productoverzicht
3. De slang aansluiten en loskoppelen
4. De watertank vullen
5. De stoomreiniger In gebruik nemen
6. Waarom voelt de stoom niet heet genoeg aan?
7. Accessoires
 - 7.1 Uitleg over de accessoires
 - 7.2 De vloer stomen
 - 7.3 Welke vloeren kan Ik stomen?
 - 7.4 Instructies voor het bevestigen van de dweilpad
8. Advies voor gebruik van accessoires
9. Vervang accessoires bijbestellen
10. Instructies na ieder gebruik
11. Onderhoud
12. Probleemoplossingen
13. Veelgestelde vragen
14. Contact opnemen
15. Disclaimer

© 2025 Techweise B.V. Alle rechten voorbehouden.

Niets uit deze handleiding mag worden verveelvoudigd, opgeslagen in een geautomatiseerd gegevensbestand of openbaar gemaakt, in enige vorm of op enige wijze, hetzij elektronisch, mechanisch, door fotokopieën, opnamen of op andere wijze, zonder voorafgaande schriftelijke toestemming van Techweise B.V.













1. VEILIGHEIDSWAARSCHUWINGEN



Gebruik de Techweise TS3 Edge stoomreiniger **ALLEEN** voor het beoogde doel zoals omschreven in deze handleiding. Volg altijd onderstaande veiligheidsinstructies. Het niet naleven hiervan kan leiden tot oververhitting, elektrische schokken, brandwonden of materiële schade.

LEES DE GEHELE HANDLEIDING VOOR GEBRUIK

1.1 Persoonlijke veiligheid

1.  **WAARSCHUWING:** Zorg dat iedereen die dit gebruikt de handleiding door heeft gelezen en het product veilig kan gebruiken.
2.  **WAARSCHUWING:** Gevaar voor verbranding. 
3.  **WAARSCHUWING:** Laat het apparaat NIET onbeheerd achter terwijl het is aangesloten op het stopcontact. Nauwlettend toezicht is vereist als je de stoomreiniger in de buurt van kinderen, huisdieren of planten gebruikt.
4.  **WAARSCHUWING:** Gebruik het apparaat niet op trappen of oneffen oppervlakken zonder extra voorzichtigheid.
5.  **WAARSCHUWING:** Houd het apparaat buiten het bereik van kinderen wanneer het onder spanning staat of afkoelt.
6.  **WAARSCHUWING:** Gebruik het apparaat niet in de buurt van spuitbussen of waar zuurstof wordt toegediend.
7.  **WAARSCHUWING:** Pas op met het stomen van glas. Raadpleeg altijd de handleiding van het te reinigen oppervlak voordat je begint met stomen. Factoren die kunnen bijdragen aan een gebarsten spiegel bij gebruik van een stoomreiniger: Thermische schok: Spiegels, vooral oudere, kunnen gevoelig zijn voor plotselinge temperatuurveranderingen. De hete stoom van de stoomreiniger kan een thermische schok veroorzaken, waardoor het glas uitzet en barst. Als er al kleine beschadigingen in de spiegel zitten, dan kan de hitte van de stoom het glas dusdanig doen uitzetten dat er een barst ontstaat.
8.  **WAARSCHUWING:** Voeg geen schoonmaakmiddelen, chemicaliën of geurproducten toe aan de watertank.
9.  **WAARSCHUWING:** Raak het mondstuk, het stoempistool of de onderzijde van de accessoires niet aan tijdens gebruik om brandwonden te voorkomen.
10.  **WAARSCHUWING:** Let tijdens het gebruik op om te voorkomen dat stoom in contact komt met de huid, wat brandwonden kan veroorzaken.



11. ⚠ **WAARSCHUWING:** Laat kinderen of anderen die niet bekend zijn met het gebruik van het apparaat het niet bedienen om brandwonden te voorkomen.
12. ⚠ **WAARSCHUWING:** Bewaar dit apparaat binnenshuis en stel het niet bloot aan regen of wind.
13. ⚠ **WAARSCHUWING:** Explosiegevaar - Spuit niet richting ontvlambare vloeistoffen.
14. ⚠ **WAARSCHUWING:** Gebruik altijd de hittebestendige handschoen bij het bedienen van het stoompistool.
15. ⚠ **WAARSCHUWING:** Laat het apparaat minimaal 5 minuten afkoelen voordat je het opbergt.

1.2 Materiële veiligheid

1. ⚠ **WAARSCHUWING:** Wanneer je een oppervlak voor het eerst stoomt, controleer dan de richtlijnen van de fabrikant van het materiaal of test het product op een onopvallende plek om te kijken of het geschikt is voor stoom.
2. ⚠ **WAARSCHUWING:** Controleer goed welke vloeren geschikt zijn voor stoomreiniging. Raadpleeg hiervoor hoofdstuk 7.2 "De Vloer Stomen". Techweise kan niet garanderen of jouw type vloer geschikt is voor stoomreiniging. Bestaande beschadigingen, zoals scheurtjes of ruimtes tussen vloerplanken, kunnen vocht doorlaten. Hierdoor kan de vloer beschadigd raken tijdens het gebruik van een stoomreiniger. De eindverantwoordelijkheid voor het gebruik van de stoomreiniger op de vloer ligt bij de gebruiker.
3. ⚠ **WAARSCHUWING:** De vloeistof of stoom mag niet worden gericht op de elektrische componenten van apparatuur, zoals bij de binnenkant van ovens of magnetron.
4. ⚠ **WAARSCHUWING:** Gebruik alleen originele accessoires van Techweise. Het gebruik van andere soorten hulpstukken kan schade aan het apparaat of letsel veroorzaken.
5. ⚠ **WAARSCHUWING:** Gebruik alleen water om de boiler te vullen; andere reinigingsmiddelen kunnen het apparaat beschadigen of letsel veroorzaken. Gedestilleerd of gedemineraliseerd water wordt sterk aanbevolen om ophoping van kalk te minimaliseren. Vul de boiler met niet meer dan 2500 ml water.
6. ⚠ **WAARSCHUWING:** Probeer het apparaat niet zelf te demonteren/opnieuw in elkaar te zetten, maar neem contact met Techweise op.
7. ⚠ **WAARSCHUWING:** Gebruik het apparaat niet met een beschadigd snoer of als het apparaat is gevallen of beschadigd. Laat reparaties uitvoeren door Techweise zelf.
8. ⚠ **WAARSCHUWING:** Koppel het apparaat los na gebruik en voordat je het schoonmaakt of onderhoud uitvoert.
9. ⚠ **WAARSCHUWING:** Haal bij het schoonmaken van apparaten ALTIJD de stekker uit het stopcontact.
10. ⚠ **WAARSCHUWING:** Bewaar het apparaat nooit met een natte microvezeldoek of pad eraan bevestigd.



1.3 Elektrische veiligheid

1. ⚠ **WAARSCHUWING:** De stekker moet uit het stopcontact van het apparaat worden gehaald na gebruik en daarnaast afgekoeld zijn voordat er gebruikersonderhoud aan het apparaat wordt uitgevoerd.
2. ⚠ **WAARSCHUWING:** Controleer of alle elektrische informatie op het rating label overeenkomt met je stroomvoorziening voordat je de stekker in het stopcontact steekt.
3. ⚠ **WAARSCHUWING:** Gebruik geen ander apparaat met een hoog wattage in hetzelfde circuit als dit apparaat om overbelasting van de stroomkring te voorkomen.
4. ⚠ **WAARSCHUWING:** Raak het netsnoer niet aan met natte handen of tijdens gebruik.
5. ⚠ **WAARSCHUWING:** Dompel het apparaat niet onder in water of andere vloeistoffen om het risico op elektrische schokken te vermijden. Gebruik het snoer niet als handvat, laat het niet over randen hangen of bekneld raken in deuren.
6. ⚠ **WAARSCHUWING:** Trek nooit aan het snoer om de stekker uit het stopcontact te halen; trek altijd aan de stekker zelf.
7. ⚠ **WAARSCHUWING:** Gebruik het apparaat niet zonder voldoende water in de tank.
8. ⚠ **WAARSCHUWING:** Een losse aansluiting tussen de stekker en het stopcontact kan oververhitting en vervorming van de stekker veroorzaken. Stop met het gebruik van het apparaat in dit stopcontact en laat het vervangen door een gekwalificeerd elektricien.
9. ⚠ **WAARSCHUWING:** Ontoereikende verlengsnoeren kunnen gevaarlijk zijn. Als er een verlengsnoer wordt gebruikt, zorg er dan voor dat deze geschikt is voor gebruik buitenshuis en dat de verbinding droog en van de grond wordt gehouden. Het wordt aanbevolen om dit te doen door middel van een snoerhaspel die de aansluiting ten minste 60 mm boven de grond houdt. LET OP: De elektrische aansluiting moet worden gemaakt door een gekwalificeerd elektricien en voldoen aan IEC 60364-1. Het wordt aanbevolen dat de elektrische voeding naar deze machine een aardlekschakelaar bevat die de toevoer onderbreekt als de lekstroom naar de aarde gedurende 30 ms hoger is dan 30 mA, of een apparaat dat het aardcircuit bewijst.
10. ⚠ **WAARSCHUWING:** Zorg ervoor dat je het apparaat uitschakelt en de stekker uit het stopcontact haalt voordat je de boiler met water vult.
11. ⚠ **WAARSCHUWING:** Zorg ervoor dat het netsnoer ver van hete oppervlakken wordt gehouden.
12. ⚠ **WAARSCHUWING:** Houd het apparaat uit de buurt van water of andere vloeistoffen. PLAATS HET NIET op een plek waar het kan vallen of in een gootsteen/badkuip kan vallen.
13. ⚠ **WAARSCHUWING:** Deze machine is niet bedoeld voor gebruik door personen (inclusief kinderen) met verminderde fysieke, zintuiglijke of mentale vermogens, of gebrek aan ervaring en kennis.



2. PRODUCTOVERZICHT

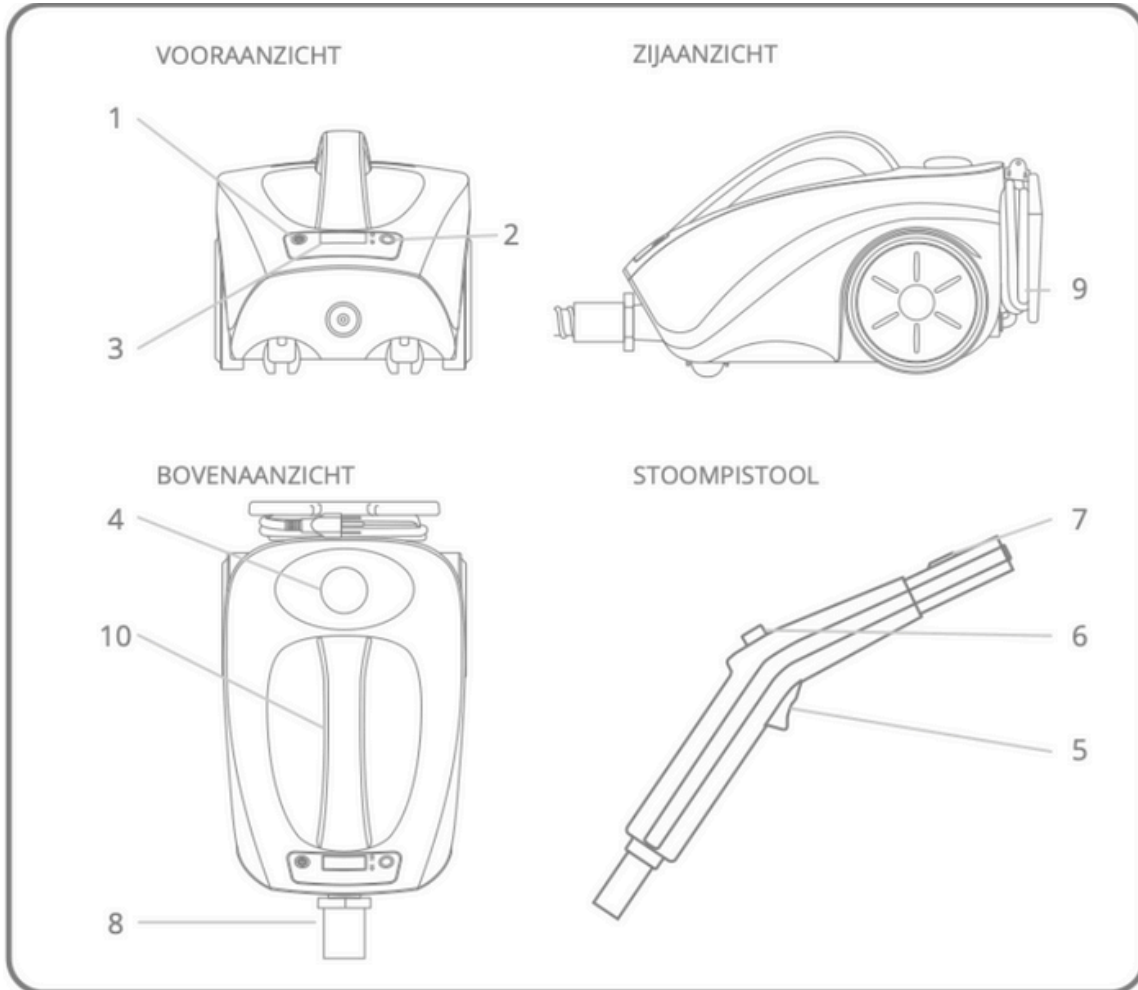

Onderdelen:

1. Aan/uitknop
2. Modusknop (nat/droog)
3. Temperatuurweergave
4. Tankdop
5. Trekker van het stoompistool
6. Knopvergrendeling
7. Koppelingsknop
8. Koppelings slang
9. Snoer
10. Hendel

Modelnummer: TS3 Edge

Productafmeting: 38 x 22 x 22 cm

Lengte verlengstuk: 133,5 cm

Nominale spanning: 220-240V ~ 50/60Hz

Vermogen: 2600W

Watertank inhoud: 2500 ml

Opwarmtijd: ± 1 minuut

Continue stoom tijd: 40 min

Stoomvermogen: 62 g/min

Lengte snoer: 5 meter

Werkdruk: 4,2 Bar

Gewicht: 3,2 kg

Geluidsniveau: 78 db bij gebruik jet nozzle



3. DE SLANG AANSLUITEN EN LOSKOPPELEN

⚠ **WAARSCHUWING:** Sluit de stekker NIET aan voordat de slang is aangesloten! Hete stoom kan brandwonden aan de handen veroorzaken of ander letsel.

De koppelingsslang aansluiten

1. Zorg dat het apparaat is **uitgeschakeld** en niet is aangesloten op het stopcontact.
2. Koppel de **slang aansluiting** in de daarvoor bestemde opening aan de voorkant van het apparaat.
3. Draai de **vergrendelknop met de klok mee** tot de slang stevig vastzit.
4. Controleer of de verbinding stabiel is voordat je de stekker in het stopcontact steekt.



WAARSCHUWING:

Koppel de slang **NIET** los tijdens gebruik! Hete stoom kan brandwonden of letsel veroorzaken!

Koppelingsslang loskoppelen

1. Schakel het apparaat uit en haal de stekker uit het stopcontact.
2. Houd het stoompistool boven een gootsteen en druk kort op de trekker om resterende stoom te laten ontsnappen.
3. Draag de hittebestendige handschoen.
4. Draai de vergrendelknop tegen de klok in en trek de slang voorzichtig los.

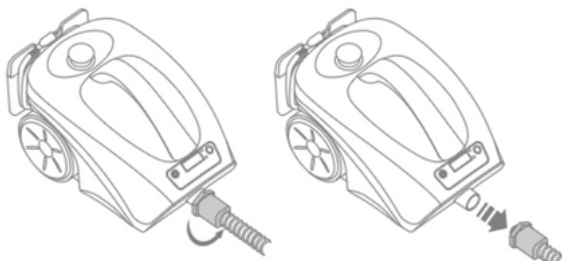

WAARSCHUWING:

Trek of sleep de stoomslang nooit over een ruwe ondergrond. Dit kan scheuren of beschadiging van de slang veroorzaken.



4. DE WATERTANK VULLEN

1. Plaats de stoomreiniger op een vlakke, stabiele ondergrond.
2. Zorg ervoor dat het apparaat **UITGESCHAKELD** is en dat de stekker uit het stopcontact is.
3. Draai de dop van de watertank los en giet eventueel overgebleven water in de boiler in een gootsteen of bad.



LET OP:

De boiler moet na elk gebruik worden gelegegd om ophoping van kalk te minimaliseren.

- 4 Vul de tank daarna met maximaal **2500 ml (2,5 liter)** schoon water.
 - a. Gebruik bij voorkeur **gedestilleerd of gedemineraliseerd water** om kalkaanslag te voorkomen.
 - b. Voeg **geen reinigingsmiddelen, geuren of chemicaliën** toe.
5. Plaats de dop terug en draai deze stevig aan.
6. Controleer of de tankdop correct gesloten is voordat je het apparaat aanzet.



5. DE STOOMREINIGER IN GEBRUIK NEMEN

1. Vul de tank zoals hierboven beschreven, sluit de slang aan en bevestig daarna de stekker in het stopcontact.
2. Bevestig het gewenste accessoire aan de koppelingsknop (7).
3. Klik op de aan/uit knop. Het lampje gaat nu branden. 
4. Wacht ongeveer **1 minuut** totdat de temperatuur heet genoeg is. Wanneer de temperatuur minimaal 100 °C is, kun je beginnen met stomen. Het is mogelijk de dop te openen om water bij te vullen wanneer de tank leeg is. Er is geen afkoeling en wachttijd nodig.
5. **Richt het stoompistool altijd eerst naar een gootsteen en druk kort op de trekker om overtollig condenswater te verwijderen. Hiermee voorkom je natte oppervlakken.**
6. Begin daarna met stomen.
7. Vergrendel de stoomknop met de knopvergrendeling (6) om continu te kunnen stomen zonder de knop zelf ingedrukt te houden.



UITLEG OVER DE “HOLD” INDICATIE

Wanneer je de trekker (5) niet meer indrukt, verschijnt op het display ‘HOLD’, wat betekent dat de verwarmingselementen tijdelijk zijn uitgeschakeld om schade door oververhitting te voorkomen. Druk op de trekker om weer door te gaan met stomen, waarna de temperatuur weer wordt weergegeven.

Gebruik van de stoomstand

Gebruik de stoom selectieknop om te schakelen tussen natte en droge modus:

- a. **Natte modus** – meer vocht, voor grondige reiniging zoals vervuilde voegen.
- b. **Droge modus** – hogere temperatuur, minder vocht, voor desinfectie van vloeren of kwetsbare oppervlakken. Of voor het matras en de bank.



BELANGRIJK OM VOCHT TE VOORKOMEN:

Wanneer het apparaat even niet gebruikt is, spuit éénmalig in de gootsteen om overtollig water af te voeren. Wanneer je met de witte microvezeldoek of de dweeldoek werkt, is dit cruciaal om een te natte doek te voorkomen.



6. WAAROM VOELT DE STOOM NIET HEET GENOEG AAN?

1. De temperatuur van stoom hangt samen met de druk: hoe hoger de druk, hoe heter de stoom. Wanneer de stoom uit het mondstuk komt, verliest het apparaat druk.
2. Dit is vergelijkbaar met kokend water: stoom is het heetst bij de bron, maar verliest druk en temperatuur zodra je verder van de uitgang af beweegt.
3. Houd de accessoires daarom tijdens het reinigen zo dicht mogelijk bij het oppervlak dat je wilt schoonmaken, om het beste resultaat te behalen.

Werkingsprincipe Van De Stoomtemperatuur:

Bacteriën worden gedood in de “zeer hete” zone

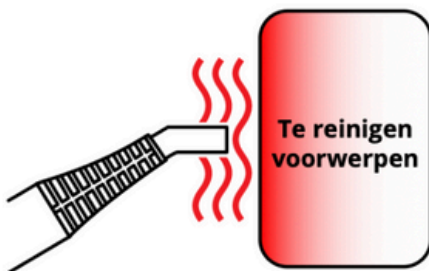
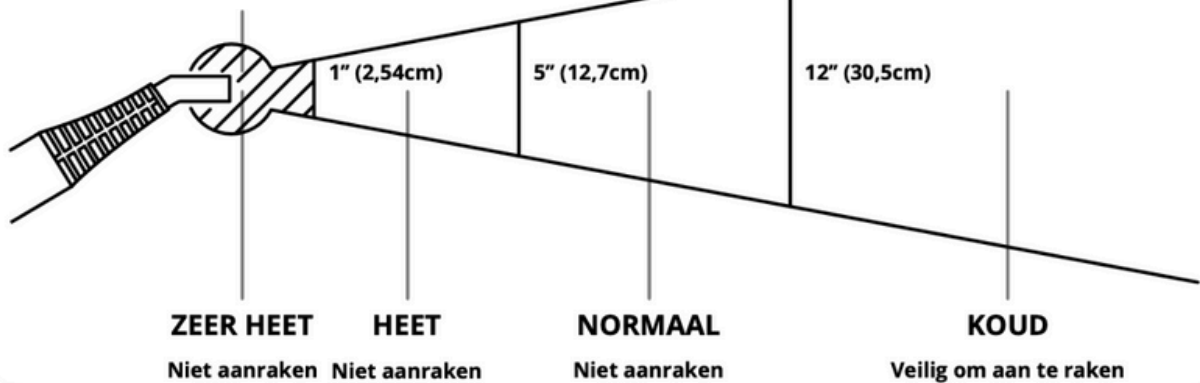

✓ **Dichtbij**

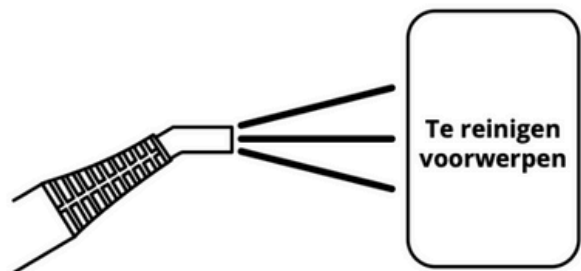

✗ **op afstand**



7. ACCESSOIRES

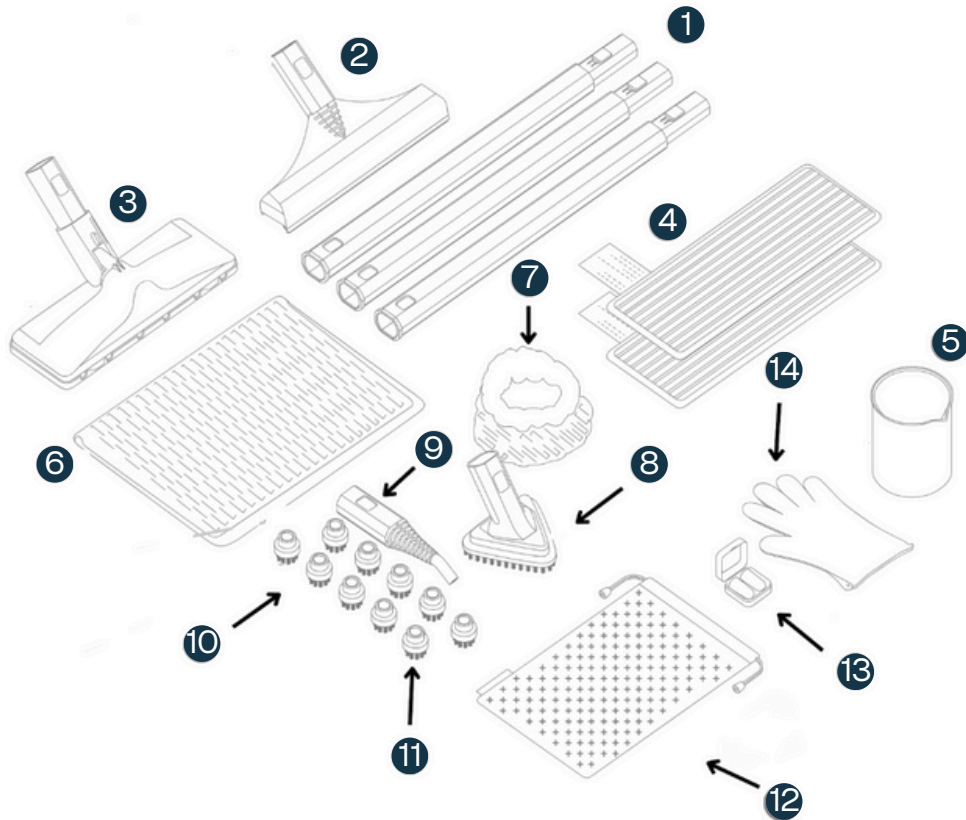

Overzicht van accessoires

- | | |
|-----------------------------|-----------------------------------|
| 1. Verlengpalen | 7. Witte microvezeldoek |
| 2. Raamwischer | 8. Driehoeksborstel |
| 3. Dweilmondstuk | 9. Jet-nozzle |
| 4. Dweilpads | 10. Nylon borstels |
| 5. Maatbeker | 11. Stalen borstel |
| 6. Extra
dweil/droogdoek | 12. Opbergzak |
| | 13. Oordoppen |
| | 14. Hittebestendige
handschoen |

**LET OP:**

Gebruik de stoomreiniger nooit zonder accessoire. Hierdoor valt de druk weg waardoor stomen ineffectief wordt.

Accessoires/stang bevestigen

Verbind het pen- en het gatdeel met elkaar; de koppelingsknop valt in het inzetstuk van de opening, waardoor de onderdelen stevig vastklikken. De borstels bevestig je op de jet-nozzle.

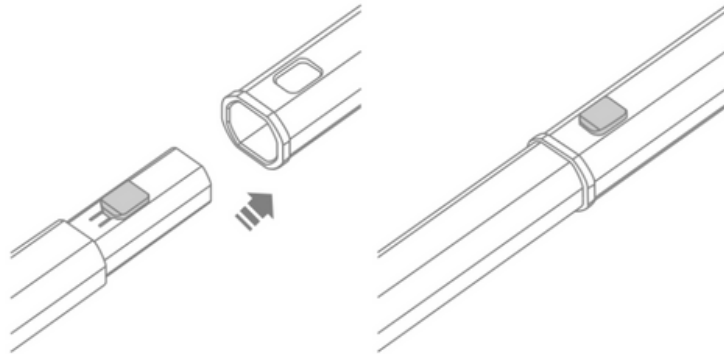
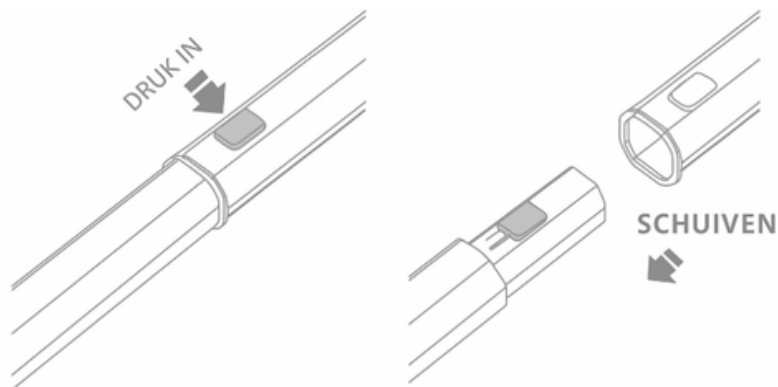
**Accessoires ontkoppelen**

Houd de koppelingsknop ingedrukt en schuif vervolgens de twee accessoires uit elkaar om ze te ontkoppelen.

**WAARSCHUWING:**

Raak het stoompistool NIET aan en sluit geen hulpstukken aan terwijl het apparaat in werking is. Dit kan letsel veroorzaken door stoom onder hoge druk of heet water.



7.1 Uitleg over de accessoires

De jet-nozzle

Dit mondstuk wordt gebruikt om vuil tussen kleine kieren te verwijderen. Denk aan vuil tussen deuren, achter de toiletbril en alle oppervlakken waar een spons niet bijkomt. De jet-nozzle wordt ook gebruikt in combinatie met de kleine borsteltjes. De borstels worden met enige vorm van kracht op de jet-nozzle bevestigd.

De nylon borstels

De nylon borstels worden altijd aangesloten op de Jet-nozzle, druk de borstel stevig op de punt van de Jet-nozzle. Druk deze zo ver mogelijk op om stoomlekkage te voorkomen. Om de borstels te verwijderen, grijp je deze stevig vast en trek je deze van de Jet-nozzle af.

Gebruik deze borstels om vuil en aanslag te verwijderen, zoals op tegels en voegen. Om voegen schoon te maken, is wat kracht gewenst. **Let op:** Gebruik na het stomen de droogdoek van Techweise om overtollig water weg te vegen.

BEKIJK DE INSTRUCTIEVIDEO VOOR HET STOMEN VAN DE VOEGEN:



SCAN HERE

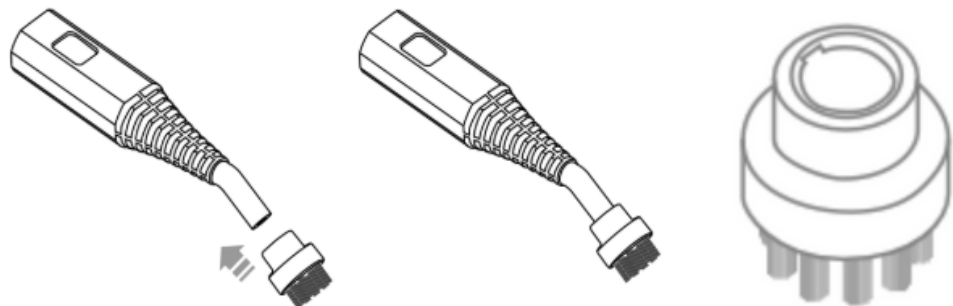



De stalen-messing-borstel

De messing borstel wordt altijd aangesloten op de Jet-nozzle, druk de borstel stevig op de punt van de Jet-nozzle. Druk deze zo ver mogelijk op om stoomlekkage te voorkomen. Om de borstel te verwijderen, grijp je deze stevig vast en trek je deze van de Jet-nozzle af.

Beoordeel zorgvuldig welk oppervlak je met de messing borstel wilt reinigen. Sommige krasgevoelige oppervlakken, zoals roestvrij staal, kunnen worden bekrast of beschadigd door de messing borstelharen. Als je niet zeker weet of een oppervlak wordt beschadigd, wordt aanbevolen om eerst een onopvallende plek te testen voordat je verder gaat.

Gebruik voor oppervlakken die krasbestendig zijn, zoals de BBQ, grillplaten, ovenrooster enzovoort.

De driehoeksborstel



De driehoeksborstel kan met of zonder de witte microvezeldoek gebruikt worden om vlakke en gladde oppervlakken te reinigen, zoals tegels.



WAARSCHUWING

Bevestig/verwijder de witte microvezeldoek niet met blote handen tijdens het stomen.

Witte microvezeldoek

De witte microvezeldoek houdt warmte lang vast, waardoor dit accessoire ideaal is om te desinfecteren. Gebruik de witte microvezeldoek op het matras, bed, bank en alle oppervlakken die krasgevoelig zijn, zoals de afzuigkap en de inductieplaat.



LET OP:

Test altijd eerst op een klein deel en controleer of het te reinigen oppervlak geschikt is voor stoomreiniging. Stoom nooit direct het gehele oppervlak. Raadpleeg altijd de handleiding van de te reinigen bank of stof of stomen mogelijk is. Techweise is niet aansprakelijk voor schade veroorzaakt door verkeerd gebruik of toepassing op ongeschikte materialen.

De raamwisser

Scan de QR-code met je telefoon om de instructievideo te bekijken voordat je begint met het stomen van de ramen. Ramen stome vraagt namelijk om een bepaalde techniek.

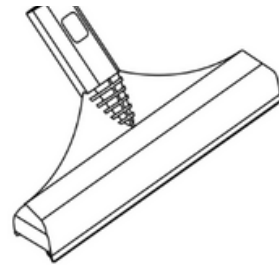

SCAN HERE

Bekijk de instructievideo voor het stomen van ramen:



WAARSCHUWING

Let op bij het stomen van ramen en spiegels! Verwarm het oppervlak geleidelijk door eerst op circa 20-30 cm afstand te stomen en langzaam dichterbij te komen. Zo voorkom je thermische schokken die kunnen leiden tot barsten. Gebruik de stoom nooit op glas dat al beschadigd is of haarscheurtjes bevat. Wees voorzichtig met koud glas in bijvoorbeeld de winter.



7.2 De vloer stomen



WAARSCHUWING

Wij spannen ons in om correcte informatie te verstrekken over het gebruik van stoomreinigers op verschillende soorten vloeren, maar kunnen niet garanderen dat iedere vloer of vloerafwerking geschikt is voor stoomreiniging. Bestaande beschadigingen zoals scheurtjes, naden of open ruimtes tussen planken kunnen vocht doorlaten, wat kan leiden tot schade aan de vloer. Controleer de vloer goed voorafgaand het stomen.

Wees voorzichtig bij het stomen van gesealde houten vloeren, aangezien langdurige blootstelling aan stoom op één plek schade en verkleuring kan veroorzaken. Om dit te voorkomen, houd je de dweilmop in constante beweging op deze oppervlakken.

1. Stoom kan de glans verwijderen van sommige vloeren die zijn behandeld met was. Zeer ruwe, getextureerde vloeren kunnen de microvezelpads scheuren of beschadigen.
2. Raadpleeg altijd de handleiding van de vloer voordat je begint met stomen. Controleer of jouw vloer geschikt is voor stoom.

Wordt de vloer te nat?

Voer dan de volgende stappen uit:

1. Voordat je gaat dweilen, spuit overtollig water leeg in de gootsteen om het condenswater dat in de slang is opgeslagen, te verwijderen.
2. Bevestig vervolgens het dweil mondstuk of andere hulpstukken. Zo voorkom je dat een doek op oppervlak te nat wordt.



7.3 Welke vloeren kan ik stomen?

WEL:

(⚠ controleer de handleiding van de vloer)

1. Parket
2. Laminaat
3. Linoleum
4. Natuursteen (alleen als het goed is afgedicht)
5. Geëmailleerde tegelvloeren
6. Gietvloeren
7. Keramische tegels (alleen als het behandeld is met een waterbestendige laag en heel voorzichtig)
8. Epoxy gietvloer (indien deze behandeld is)
9. Outdoor keramiektegels, keramiektegels
10. Ongeglazuurde tegels (met zorg, kan vocht opnemen)
11. Porseleinen tegels – vergelijkbaar met keramiek, heel sterk
12. Geglazuurde tegels – beschermlaag tegen vocht
13. Cementtegels (afgewerkt/sealed) – alleen als ze goed geïmpregneerd zijn
14. Outdoor terracotta tegels (geglazuurd) – prima bestand

NIET:

1. Houten vloer
2. Vinyl
3. PVC
4. PU gietvloer (te zacht materiaal)
5. Beton
6. Marmoleum – natuurlijke olie en hars, gevoelig voor hitte/vocht
7. Kurk – poreus, zuigt vocht op en zet uit
8. Massief hout
9. Travertin – zachte natuursteen, gevoelig voor zuren en stoom
10. Marmer (ongeïmpregneerd) – kan dof en poreus worden
11. Leisteen (ongeïmpregneerd) – poreus, neemt vocht op
12. Graniet (ongeïmpregneerd) – soms gevoelig, beter eerst impregneren
13. een stoomreiniger is niet geschikt voor: onverzegelde hardhouten, ongeglazuurde oppervlakken of oppervlakken die behandeld zijn met wax zoals pvc.

Dit is geen garantie, maar een advies. Dit is afhankelijk van de staat van de vloer. Controleer de vloer-handleiding en de vloer zorgvuldig voordat je begint met stomen.



7.4 Instructies voor het bevestigen van de dweilpad

Instructies voor het bevestigen van de dweilpad

1. Vouw de dweilpad met de witte kant naar boven op een vlakke ondergrond.
2. Plaats het dweilmondstuk in het midden van de pad en druk het stevig aan.

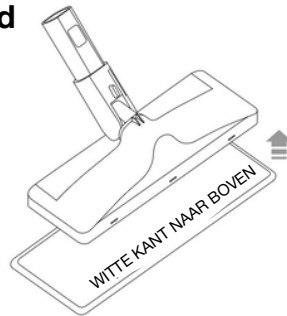

Instructies voor het bevestigen van het tapijt mondstuk

1. Plaats het dweilmondstuk in het midden van het tapijt mondstuk en druk deze stevig aan tot dat je een klik hoort.
2. Plaats de dweilpad **NIET** tussen het dweilmondstuk en het tapijt mondstuk.
3. Let op: het tapijt mondstuk is gemaakt om te desinfecteren, niet om vuil op te nemen.



Wasinstructies

1. Dweilpads kunnen in de wasmachine worden gewassen op 60 graden.
2. Wassen: Afzonderlijk wassen om pluisvorming te voorkomen.
3. Wasmiddel: Gebruik vloeibaar wasmiddel en liever geen wasverzachter of bleekmiddel.
4. Drogen: Aan de lucht laten drogen of drogen op lage temperatuur in de droger.

De mop beschikt over een soepel mechanisme waardoor hij eenvoudig in lastige hoekjes kan worden gebruikt. Hierdoor maak je moeiteloos schoon in lage en krappe ruimtes, zoals onder bedden en banken. Wilt je tijdens het schoonmaken een pauze nemen, dan is het mogelijk de mop eenvoudig rechtop tegen een muur te plaatsen.

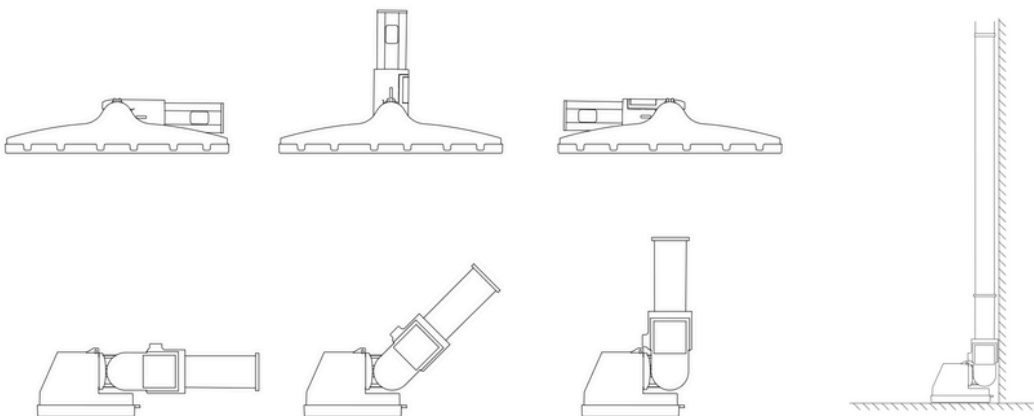

⚠ **LET OP:** Houd het dweilmondstuk niet te lang op één plek op de vloer, dit kan namelijk overmatig vocht achterlaten!

⚠ **LET OP:** Bevestig of verwijder dweildoeken **NIET** met blote handen **tijdens het stomen!**

⚠ **LET OP:** Trek **NIET** aan het onderdeel van het dweilmondstuk waar de accessoires aan vastzitten tijdens het stomen!



8. ADVIES VOOR GEBRUIK VAN ACCESSOIRES

Kleine borstels

Ideaal voor het schoonmaken van voegen of tegels. En voor ovens, magnetrons, het toilet, deurknoppen. Alle oppervlakken waarvoor wat kracht nodig is.

Jet-nozzle

Verwijderen van vuil, vet en viezigheid uit moeilijk bereikbare plekken zoals kieren, spleten, plinten enzovoort.

Dweildoeken

Geschikt voor het dweilen van bepaalde soorten vloeren. Zie hoofdstuk 7.3 voor een overzicht van welke vloeren je kunt stomen. Raadpleeg bij twijfel de vloerfabrikant.

Ramenwisser

Bekijk eerst de instructievideo. ⚠ **Let op** bij het stomen van ramen en spiegels! Verwarm het oppervlak geleidelijk door eerst op circa 20-30 cm afstand te stomen en langzaam dichterbij te komen. Zo voorkom je thermische schokken die kunnen leiden tot barsten. Gebruik nooit de stoom op glas dat al beschadigd is of haarscheurtjes bevat.

Driehoeksborstel

Voor gladde of ruwe oppervlakken. Denk aan tegels of steen.

Witte microvezeldoek

Ideaal voor stoffering, bank, matras en kwetsbare oppervlakken. Maar ook ideaal om te desinfecteren van bepaalde oppervlakken.



SCAN HERE



LET OP:

Op ons help center vind je handige instructievideo's waarin je leert hoe je o.a de badkamer, vloeren of het matras kunt stomen. Scan de QR-code om instructievideo's te bekijken.



9. VERVANG-ACCESSOIRES BIJBESTELLEN

Na een aantal keer gebruik moeten accessoires vervangen worden om effectief te kunnen blijven stomen. Via www.techweise.com kun je alle accessoires opnieuw bestellen.

Tip:

Om kosten hiervoor te besparen, hebben we bundels samengesteld. Deze vind je in de webshop → accessoires → bundel

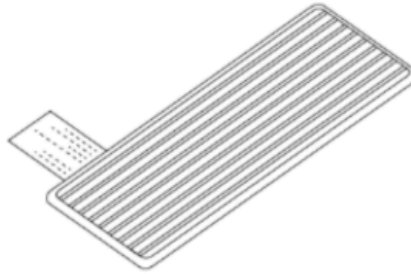
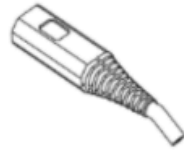
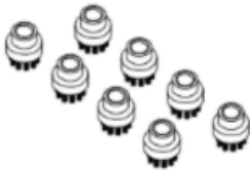

SCAN HERE



10. INSTRUCTIES NA IEDER GEBRUIK



WAARSCHUWING

Na ieder gebruik moet het resterende water verwijderd worden. Ga als volgt te werk:

1. Koppel de stekker los en zorg ervoor dat er geen stroomtoevoer naar het apparaat is.

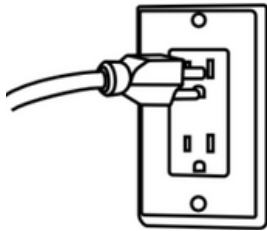

2. Richt de stoomuitlaat van het stoompistool om het stoom te verwijderen in de gootsteen of een badkuip. Druk op de stoomknop totdat er geen stoom meer wordt geproduceerd. De tank is nu leeg.

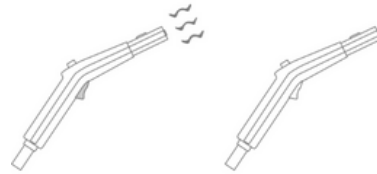

3. Verwijder de tankdop en giet het grootste deel van het water wat is overgebleven uit de tank.

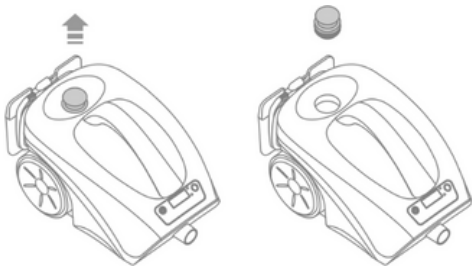

4. Laat het apparaat even luchten/drogen.

5. Draai nadat de stoomreiniger droog is de tankdop terug op het apparaat. Bewaar je apparaat en accessoires daarna op een plek waar ze droog staan.

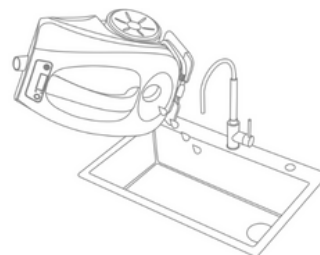



LET OP:

1. Stilstaand water gaat ruiken. Leeg daarom altijd de watertank na ieder gebruik. Ook wordt hierdoor kalkaanslag voorkomen wat de levensduur verlengt.
2. Bewaar het apparaat en accessoires op een droge plek om schimmelvorming te voorkomen.
3. Als je de stoomreiniger met je meedraagt of verhuist, zorg dan dat u schokken voorkomt en het product niet laat vallen. Stapel geen zware dozen of artikelen op het product. Bewaar dit product op een temperatuur tussen 18 en 40 graden en houd weg van direct zonlicht.



11. ONDERHOUD

De stoomreiniger ontkalken

Om de levensduur van je stoomreiniger te verlengen en een constante stoomopbrengst te behouden, is het belangrijk om het apparaat éénmalig per maand te ontkalken. Gebruik hiervoor uitsluitend het Techweise ontkalkingsmiddel, speciaal ontwikkeld voor stoomreinigers en andere huishoudelijke apparaten.

Ontkalkingsprocedure

1. Zorg ervoor dat het apparaat is uitgeschakeld en volledig is afgekoeld.
2. Open de tankdop en voeg één volledig zakje Techweise ontkalkingsmiddel toe aan de watertank.
3. Vul de tank vervolgens met water tot het maximale vulniveau.
4. Laat de oplossing twee uur weken zonder het apparaat in te schakelen. Dit zorgt ervoor dat kalkaanslag en mineraal resten volledig oplossen.
5. Na twee uur giet je de tank volledig leeg en spoel je deze goed om met schoon water.
6. Herhaal het spoelen eventueel één keer om alle resten te verwijderen.



LET OP:

Gebruik uitsluitend het officiële Techweise ontkalkingsmiddel. Andere middelen kunnen de interne onderdelen van het apparaat aantasten of de garantie ongeldig maken.

Je kunt het Techweise ontkalkingsmiddel eenvoudig bestellen via de volgende QR-code of via de webshop.



SCAN HERE



12. PROBLEEMOPLOSSINGEN

Probleem	Uitleg	Oplossing
De led-indicator licht niet op / apparaat warmt niet op nadat het apparaat is aangesloten.	Het netsnoer is niet aangesloten.	Steek de stekker van het netsnoer in een stopcontact.
	Er is een elektronisch probleem.	Neem contact op via support@techweise.com
Het apparaat produceert geen stoom terwijl de trekker van het stoompistool wordt ingedrukt.	Het apparaat is defect of moet worden gerepareerd.	Neem contact op via support@techweise.com
	Er zit geen of te weinig water in de tank.	Vul de stoomreiniger met minstens 2500 ml water.
	Het apparaat is defect of moet worden gerepareerd.	Neem contact op via support@techweise.com
De stoomopbrengst is zwak of onderbroken.	De watertank is (bijna) leeg.	Raadpleeg hoofdstuk 4 "De watertank vullen".
	Het apparaat is defect of moet worden gerepareerd.	Neem contact op via support@techweise.com
	De interne leiding vertoont kalkaanslag.	Ontkalk het apparaat onmiddellijk met Techweise ontkalkingsmiddel.



De stoom bevat te veel water. (Let op: het is normaal dat stoom wat gecondenseerd water bevat.)

Er zit te veel water in de slang. Onthoud: voor ieder gebruik moet er éénmalig overtollig water gespoten worden in de wasbak.

Laat de stoomuitlaat naar een geschikte plek wijzen om het vocht af te voeren. Druk op knop **(5)** totdat het water is afgevoerd. De interne onderdelen worden warm om het condenswater te verwijderen.

De stoomknop staat op "Natte stoom" oftewel Wet.

Druk op de knop "Droge stoom" oftewel Dry.

Te temperatuur van de stoomreiniger is onder de 100 °C.

Wacht tot de statusindicator aangeeft dat de temperatuur > 100 °C is.

De vloer ziet er wazig uit of er blijven strepen achter na het moppen.

De dweilpad moet worden gereinigd.

Vervang deze voor een andere schone dweilpad.

Je bent gaan dweilen met condenswater.

Spuit voor gebruik overtollig water in de wasbak.

Het gebruikte water bevat te veel kalk.

Gebruik gedestilleerd of gedemineraliseerd water als je dweilt.

De stoomknop staat op "Natte stoom" oftewel Wet.

Druk op de knop "Droge stoom" oftewel Dry.



13. VEELGESTELDE VRAGEN

V: Wat moet ik doen als de stoomuitvoer onstabiel is?

A: A: Dit komt door kalkaanslag. Zie hoofdstuk 11 onderhoud en volg de stappen om je stoomreiniger te ontkalken.

V: De stoom blijft vochtig, zelfs in de droge stand.

A: Laat het apparaat ± 40 seconden stabiliseren. Gebruik een mondstuk dat verdamping bevordert. Bij gebruik van de driehoekige borstel met de witte microvezeldoek is meer vocht normaal. Het textiel vertraagt verdamping maar helpt stof opnemen.

V: Mijn voegen worden niet schoon.

A: Controleer eerst of je de kleine zwarte borstels gebruikt. Zo ja, dan is de voeg zo vervuild dat de aanslag in de voeg getrokken is. Mix wat bleekmiddel en water in een spray en spuit de voeg goed in. Laat 30 minuten intrekken en stoom vervolgens af.

V: Mijn ramen worden niet streeploos schoon. Wat doe ik fout?

A: Raadpleeg hoofdstuk 7.1 De raamwisser en bekijk de instructievideo's. Je kunt ook altijd contact opnemen voor persoonlijk advies via support@techweise.com.

V: Op het display van de stoomreiniger staat een temperatuur vermeld die hoger is dan 165 °C. Is dit schadelijk?

A: De temperatuur van de stoom tijdens gebruik is over het algemeen tussen de 130 - 165 °C wanneer het normaal functioneert. Wanneer de watertank bijna leeg raakt, kan de temperatuur tijdelijk oplopen tot ongeveer **220 °C** omdat er minder water aanwezig is om te verdampen. Dit is geen gevaar: het apparaat is beveiligd en schakelt **automatisch uit na 50 seconden zonder activiteit**, waardoor oververhitting wordt voorkomen.



14. CONTACT OPNEMEN

Heb je nog vragen of advies nodig?

We helpen je graag. Mail naar support@techweise.com en we beantwoorden je bericht binnen een werkdag. Liever bellen? Dat kan via +31853031472. Wij zijn telefonisch bereikbaar van ma t/m vrij van 09:00 t/m 17:00.

Hoofdkantoor (**Geen bezoek of retouradres**)

Techweise B.V.
Stationsplein 45
3013 AK Rotterdam
Nederland

Land van herkomst: ontworpen in Nederland, geproduceerd in P.R.C.

Afval

Houd er rekening mee dat elektrische afvalproducten niet met huishoudelijk afval mogen worden weggegooid. Recycle waar faciliteiten bestaan. In diverse elektronica winkels zijn locaties met een inzamelpunt, breng dit apparaat aan het einde van zijn levensduur naar een van deze punten of naar de milieustraat van uw plaatselijke gemeente.





15. DISCLAIMER

Techweise B.V. is niet verantwoordelijk voor de volgende omstandigheden:

- A)** Schade als gevolg van het niet naleven van deze handleiding, incidenten, verkeerd gebruik, extreme omgevingstemperatuur, fysieke impact, wijzigingen of niet-toegestaan gebruik zoals vermeld in deze handleiding.
- B)** Montage, demontage, wijzigingen, reparaties of ingrepen uitgevoerd door niet-erkende personen.
- C)** Gebruik van andere vloeistoffen dan water in de tank.
- D)** Schade aan objecten door onjuiste bediening.
- E)** Verwaarlozing van onderhoud door de klant.
- F)** Schade aan vloeren of ramen of stoffen.



WAARSCHUWINGEN

Gebruik op eigen risico

Gebruik van dit apparaat geschiedt volledig op eigen risico van de gebruiker.

Techweise B.V., haar distributeurs en leveranciers aanvaarden geen enkele aansprakelijkheid voor directe of indirecte schade, persoonlijk letsel, eigendomsschade of gevolgschade die voortvloeit uit:

Beperkingen van garantie en verantwoordelijkheid

De garantie vervalt onmiddellijk indien het apparaat:

1. . Gedemonteerd, gewijzigd of aangepast wordt door een derde partij zonder schriftelijke
 - . toestemming van Techweise B.V.;
 - . Is gebruikt met niet-originele onderdelen of accessoires;
 - . Is blootgesteld aan omstandigheden die buiten normaal huishoudelijk gebruik vallen (zoals
 - . Industriële reiniging, commercieel gebruik of extreme vochtigheid).



2. Techweise B.V. is niet verantwoordelijk voor schade veroorzaakt door externe factoren zoals stroompieken, vorst, brand, waterschade, of chemicaliën die niet in de handleiding zijn goedgekeurd.
3. De gebruiker is te allen tijde verantwoordelijk voor het naleven van de nationale veiligheidsvoorschriften en elektrische normen van het land waarin het apparaat wordt gebruikt.

Veiligheids- en gebruiksbependingen

Dit product is uitsluitend bedoeld voor huishoudelijk gebruik binnenhuis. Gebruik in commerciële of industriële omgevingen valt buiten de garantie. Het apparaat mag niet worden gebruikt in de nabijheid van brandbare gassen of dampen. In geval van lekkage, abnormaal geluid, rookontwikkeling of geur van verbranding moet het apparaat onmiddellijk worden uitgeschakeld en van de stroom worden gehaald.

Productwijzigingen en technische informatie

Techweise B.V. behoudt zich het recht voor om zonder voorafgaande kennisgeving technische specificaties, onderdelen, verpakkingen of ontwerpkenmerken te wijzigen. Deze wijzigingen geven de gebruiker geen recht op vergoeding, vervanging of herstel van eerder gekochte producten.

Vloeren stomen

1. ⚠️ Let op: Techweise B.V. spant zich in om correcte informatie te verstrekken over het gebruik van stoomreinigers, maar kan niet garanderen dat iedere vloer of vloerafwerking geschikt is voor stoomreiniging.
2. Bestaande beschadigingen zoals scheurtjes, naden of open ruimtes tussen planken kunnen vocht doorlaten, wat kan leiden tot schade aan de vloer.
3. Raadpleeg altijd de onderhouds- of garantie richtlijnen van de vloerenfabrikant voordat je een stoomreiniger gebruikt.
4. Gebruik van de stoomreiniger geschiedt volledig op eigen risico; Techweise aanvaardt geen aansprakelijkheid voor schade die voortvloeit uit onjuist of ongeschikt gebruik.



 **TECHWEISE®**



Techweise TS3 Edge Steam Cleaner

USER MANUAL

Scan the QR code for helpful instruction videos!



v1.0



Thank you for choosing Techweise!

We are pleased that you have chosen Techweise. From now on you will use just one device to clean everything in your home.

Let's get acquainted

We inspire you to clean with powerful, stylish products you love to use, and with cleaning tips that really help.

WARNING: Read the user manual before using the device

We understand you'd prefer to figure out how this steam cleaner works on your own. However, we ask you to read this manual carefully. If you don't follow the instructions in this manual correctly, you may feel that the device isn't working properly, when in fact it is.

Contact us

Do you have questions or need help? Our team of specialists is happy to assist you. You can reach us at support@techweise.com. Prefer to call? That's possible at +31853031472. We're available Monday through Friday from 09:00 to 17:00.



NOTE

This steam cleaner has been extensively tested at the factory beforehand to guarantee optimal operation. As a result, there may be a few drops of water in the water tank. This is normal and does not mean the device has been used or returned previously.

Version number of manual: V1

Date of release: 12-2025

Serial number: TS3-01 2025



Table of contents

1. Safety warnings
 - 1.1 Personal safety
 - 1.2 Material safety
 - 1.3 Electrical safety
2. Product overview
3. Connecting and disconnecting the hose
4. Filling the water tank
5. Using the steam cleaner
6. Why doesn't the steam feel hot enough?
7. Accessoires
 - 7.1 Explanation of the accessories
 - 7.2 Steam mopping
 - 7.3 Which floors can I steam?
 - 7.4 Instructions for attaching the mop pad
8. Accessory usage advice
9. Ordering replacement accessories
10. Instructions after each use
11. Maintenance
12. Troubleshooting
13. Frequently asked questions
14. Contact us
15. Disclaimer

© 2025 Techweise B.V.. All rights reserved.

No part of this manual may be reproduced, stored in a retrieval system, or transmitted in any form or by any means – electronic, mechanical, photocopying, recording, or otherwise – without prior written permission from Techweise B.V.



1. SAFETY WARNINGS



Use the Techweise TS3 Edge steam cleaner only for its intended purpose as described in this manual. Always follow the safety instructions below. Failure to comply may lead to overheating, electric shocks, burns, or material damage.

⚠ READ THE ENTIRE MANUAL BEFORE USE

1.1 Personal Safety

1. **⚠ WARNING:** Ensure that everyone who uses this device has read the manual and can use the product safely.
2. **⚠ WARNING:** Risk of burns.
3. **⚠ WARNING:** Do NOT leave the device unattended while it is plugged into an outlet. Close supervision is required when using the steam cleaner near children, pets, or plants.
4. **⚠ WARNING:** Do not use the device on stairs or uneven surfaces without extra caution.
5. **⚠ WARNING:** Keep the device out of reach of children when it is powered or cooling down.
6. **⚠ WARNING:** Do not use the device near aerosol cans or where oxygen is being administered.
7. **⚠ WARNING:** Be careful when steaming glass. Always consult the manual of the surface to be cleaned before steaming. Factors that can contribute to a cracked mirror when using a steam cleaner: Thermal shock: Mirrors, especially older ones, can be sensitive to sudden temperature changes. The hot steam from the steam cleaner can cause thermal shock, causing the glass to expand and crack. If there are already small hairline cracks in the mirror, the heat from the steam can cause the glass to expand to such an extent that it may break.
8. **⚠ WARNING:** Do not add cleaning products, chemicals, or fragrance products to the water tank.
9. **⚠ WARNING:** Do not touch the nozzle, steam gun, or underside of accessories during use to prevent burns.
10. **⚠ WARNING:** Be careful during use to prevent steam from coming into contact with skin, which can cause burns.



-
11. ⚠ **WARNING:** To prevent burns, do not allow children or others unfamiliar with the use of the device operate it.
 12. ⚠ **WARNING:** Store this device indoors and do not expose it to rain or wind.
 13. ⚠ **WARNING:** Explosion hazard - Do not spray toward flammable liquids.
 14. ⚠ **WARNING:** Always use the heat-resistant glove while using the steam gun.
 15. ⚠ **WARNING:** Allow the device to cool for at least 5 minutes before storing.

1.2 Material Safety

1. ⚠ **WARNING:** When steaming a surface for the first time, check the manufacturer's guidelines for the material or test the product on an inconspicuous spot to see if it's suitable for steam.
2. ⚠ **WARNING:** Carefully check which floors are suitable for steam cleaning. Refer to chapter 7.2 "Steaming Floors" for this. Techweise can never fully guarantee whether your type of floor is suitable for steam cleaning. Existing damage, such as cracks or spaces between floorboards, can allow moisture to penetrate. This can damage the floor during use of a steam cleaner. The final responsibility for using the steam cleaner on the floor always lies with the user.
3. ⚠ **WARNING:** The liquid or steam must not be directed at electrical components of equipment, such as the inside of ovens or microwaves.
4. ⚠ **WARNING:** Use only original Techweise accessories. The use of other types of attachments may cause damage to the device or injury.
5. ⚠ **WARNING:** Use only water to fill the boiler; other cleaning products can damage the device or cause injury. Distilled or demineralized water is strongly recommended to minimize limescale buildup. Fill the boiler with no more than 2500 ml of water.
6. ⚠ **WARNING:** Do not attempt to disassemble/reassemble the device yourself, but contact Techweise.
7. ⚠ **WARNING:** Do not use the device with a damaged cord or if the device has been dropped or damaged. Have repairs performed by Techweise itself.
8. ⚠ **WARNING:** Disconnect the device after use and before cleaning or performing maintenance.
9. ⚠ **WARNING:** ALWAYS unplug when cleaning appliances.
10. ⚠ **WARNING:** Never store the device with a wet microfiber cloth or pad attached to it.



1.3 Electrical Safety

1. ⚠ **WARNING:** The plug must be removed from the device's outlet after use and must also be cooled down before user maintenance is performed on the device.
2. ⚠ **WARNING:** Check that all electrical information on the rating label matches your power supply before inserting the plug into the outlet.
3. ⚠ **WARNING:** Do not use another high-wattage device in the same circuit as this device to prevent circuit overload.
4. ⚠ **WARNING:** Do not touch the power cord with wet hands or during use.
5. ⚠ **WARNING:** Do not immerse the device in water or other liquids to avoid the risk of electric shock. Do not use the cord as a handle, do not let it hang over edges or get trapped in doors.
6. ⚠ **WARNING:** Never pull on the cord to remove the plug from the outlet; always pull on the plug itself.
7. ⚠ **WARNING:** Do not use the device without sufficient water in the tank.
8. ⚠ **WARNING:** A loose connection between the plug and outlet can cause overheating and deformation of the plug. Stop using the device in this outlet and have it replaced by a qualified electrician.
9. ⚠ **WARNING:** Inadequate extension cords can be dangerous. If an extension cord is used, ensure it is suitable for outdoor use and that the connection is dry and kept off the ground. It is recommended to do this by means of a cord reel that keeps the connection at least 60 mm above the ground. NOTE: The electrical connection must be made by a qualified electrician and comply with IEC 60364-1. It is recommended that the electrical supply to this machine includes a residual current device that interrupts the supply if the leakage current to earth exceeds 30 mA for 30 ms, or a device that proves the earth circuit.
10. ⚠ **WARNING:** Ensure you turn off the device and unplug it before filling the boiler with water.
11. ⚠ **WARNING:** Ensure the power cord is kept away from hot surfaces.
12. ⚠ **WARNING:** Keep the device away from water or other liquids. DO NOT PLACE it where it can fall or fall in a sink.
13. ⚠ **WARNING:** This machine is not intended for use by persons (including children) with reduced physical, sensory or mental capabilities, or lack of experience and knowledge.



2. PRODUCT OVERVIEW

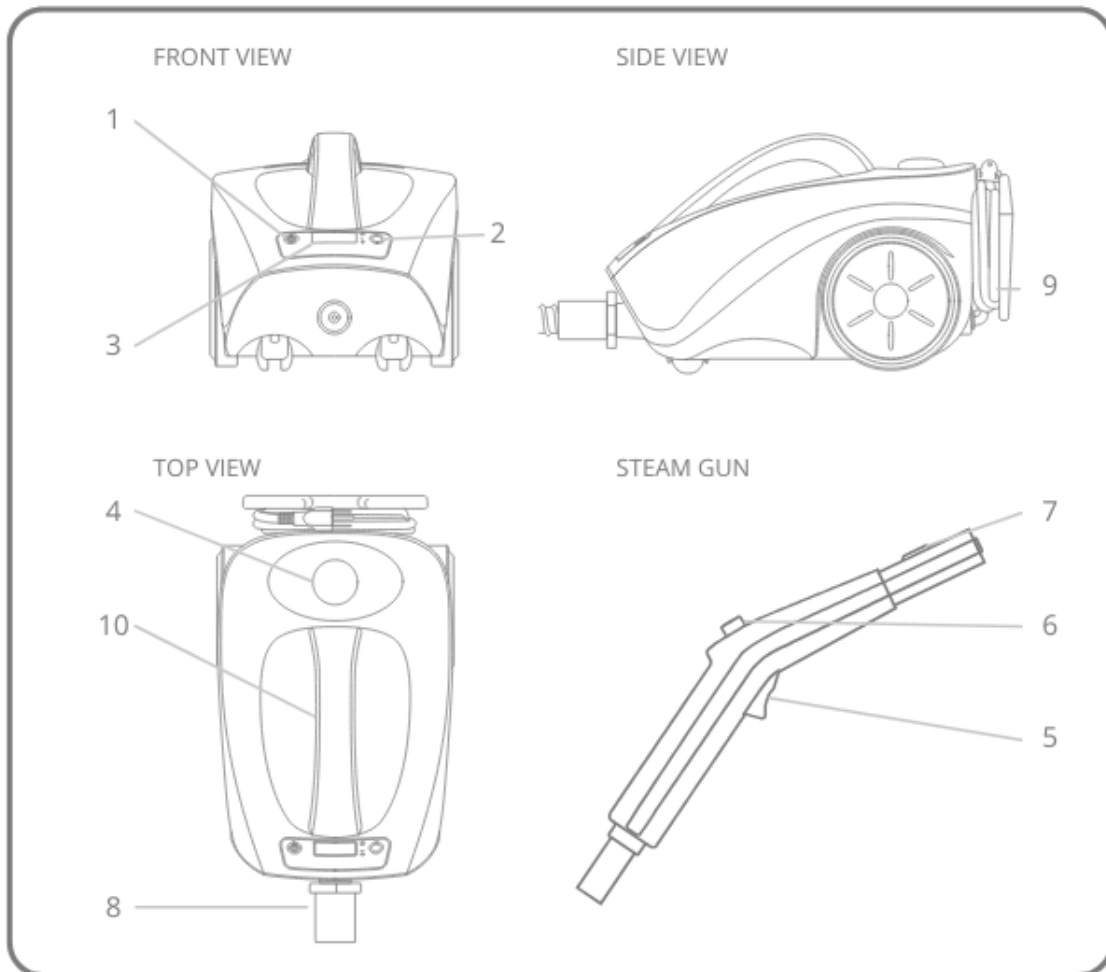

Components:

1. Power button
2. Switch button (Wet/Dry)
3. Temperature Monitor
4. Tank Cap
5. Trigger of steam gun
6. Trigger lock
7. Attachment button
8. Hose connector
9. Electrical Cord
10. Handle

Model number: TS3 Edge

Product dimensions: 38 x 22 x 22 cm

Extension length: 133.5 cm

Rated voltage: 220-240V ~ 50/60Hz

Power: 2600W

Water tank capacity: 2500 ml

Heating time: ± 1 minute

Continuous steam time: 40 min

Steam output: 62 g/min

Cord length: 5 meters

Working pressure: 4.2 Bar

Weight: 3.2 kg

Noise level: 78 db when using jet nozzle



3. CONNECTING AND DISCONNECTING THE HOSE

⚠ **WARNING:** Do NOT plug in the power cord before the hose is connected! Hot steam will cause burns to your hands or other injuries!

Connecting the hose

1. Ensure the device is **turned off** and not connected to the power outlet.
2. Insert the **hose connection** into the designated opening at the front of the device.
3. Turn the locking knob **clockwise** until the hose is securely attached.
4. Check that the connection is stable before plugging the device into the power outlet.

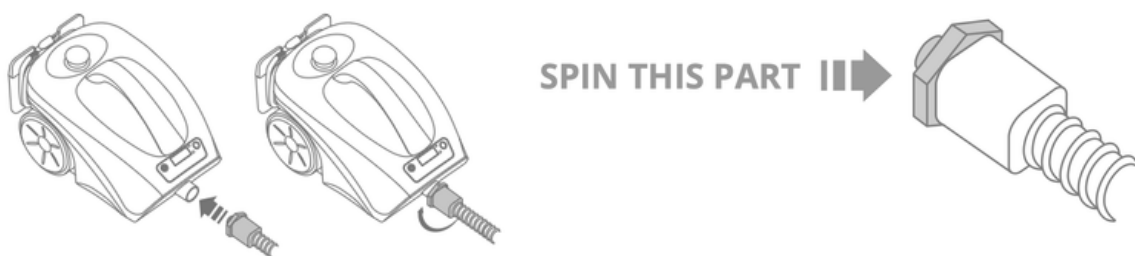

WARNING

Do NOT disconnect the hose during use! Hot steam will cause burns to your hands or other injuries!

Disconnecting the hose

1. Turn off the device and **unplug it from the power outlet**.
2. Hold the steam gun over a sink and **briefly press the trigger** to release any remaining steam.
3. Wear the **heat-resistant glove**.
4. Turn the locking knob **counterclockwise** and carefully pull the hose loose.

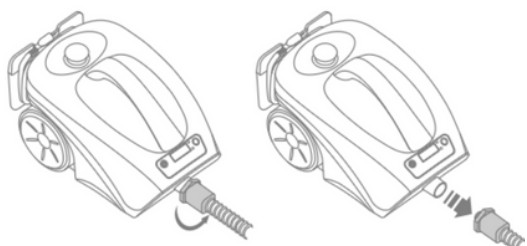

WARNING:

Never pull or drag the steam hose over a rough surface. This can cause tears or damage to the hose.



4. FILLING THE WATER TANK

1. Place the steam cleaner on a flat, stable surface.
2. Ensure the appliance is switched OFF and unplugged from the power outlet.
3. Unscrew the water tank cap and pour any remaining water from the boiler into a sink or bathtub.



WARNING:

The boiler must be emptied after each use to minimize limescale buildup.

4. Then fill the tank with a maximum of 2500 ml (2.5 liters) of clean water.
 - a. Preferably use distilled or demineralized water to prevent limescale deposits.
 - b. Do not add any cleaning agents, fragrances, or chemicals.
5. Replace the cap and tighten it securely.

Check if the tank cap is properly closed before switching on the appliance.



5. USING THE STEAM CLEANER

1. Fill the tank as described above, connect the hose, and then plug the power cord into the power socket.
2. Attach the desired accessory to the attachment button (7).
3. Press the on/off button. The indicator light will turn on. 
4. Wait approximately **1 minute** until the temperature is hot enough. When the temperature reaches at least 100°C, you can start steaming. It is possible to open the cap to refill water when necessary, no cooling down or waiting time required.
5. **First point the steam gun toward a sink and briefly press the trigger to remove excess condensation water to avoid wet surfaces.**
6. Then begin steaming.
7. Lock the steam button using the trigger lock (6) to steam continuously without having to keep the button pressed.



WARNING

When you release the trigger (5), "HOLD" will appear on the display, indicating that the heating has been switched off to prevent damage from overheating. Press the trigger to continue cleaning, after which the temperature will be displayed again.

Using the Steam Control

Use the steam selection button to switch between wet and dry modes:

- a. **Wet mode** – more moisture, for thorough cleaning such as dirty grout.
- b. **Dry mode** – higher temperature, less moisture, for disinfection of floors or delicate surfaces.



IMPORTANT TO PREVENT EXCESS MOISTURE:

When the appliance has not been used for a moment, spray once into the sink to drain excess water. When working with the white microfiber cloth or mop pad, this is crucial to prevent an overly wet cloth.



6. WHY DOESN'T THE STEAM FEEL HOT ENOUGH?

1. The temperature of steam is related to pressure: the higher the pressure, the hotter the steam. When steam comes out of the nozzle, it loses pressure.
2. This is comparable to boiling water: steam is hottest at the source, but loses pressure and temperature as you move further away from the outlet.
3. Therefore, keep the accessories as close as possible to the surface you want to clean while cleaning to achieve the best result.

Operating Principle of Steam Temperature:

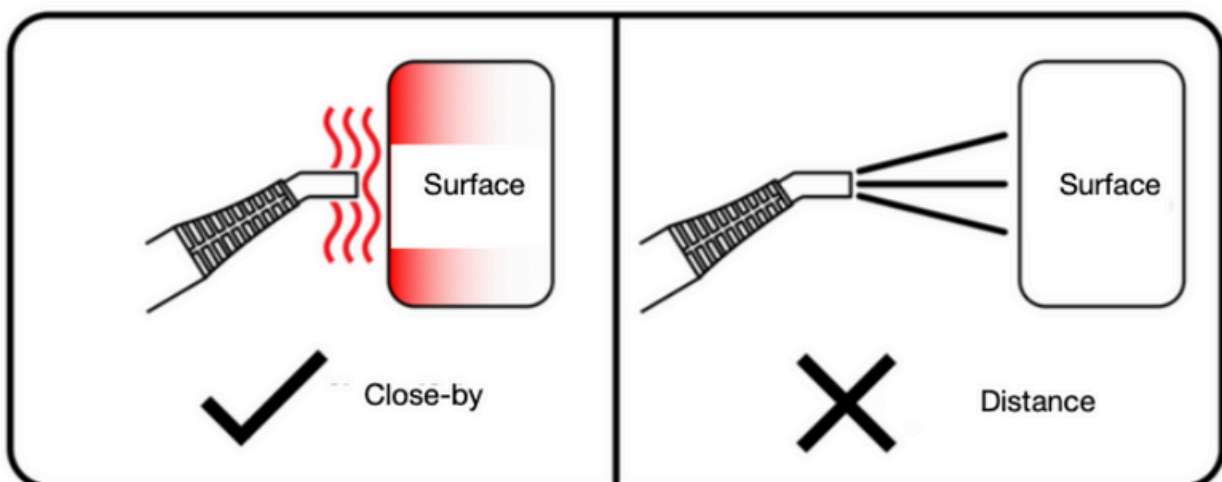
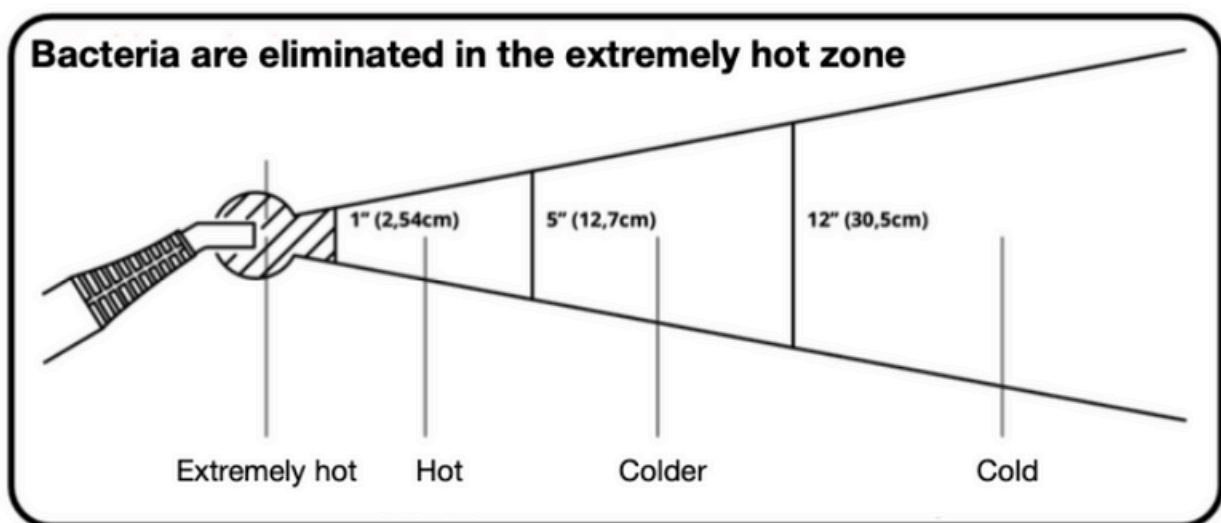



7. ACCESSORIES

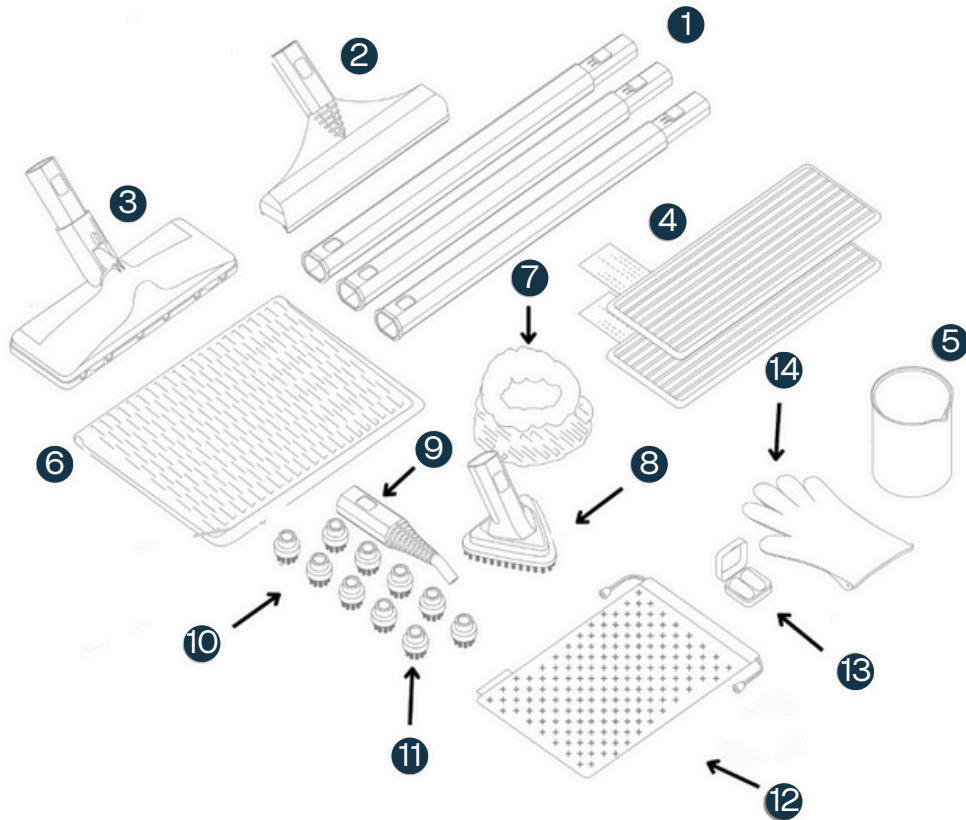

Accessory overview

- | | |
|------------------------|---------------------------|
| 1. Extension poles | 7. White microfiber cloth |
| 2. Window squeegee | 8. Triangle brush |
| 3. Mop head | 9. Jet nozzle |
| 4. Mop pads | 10. Nylon brushes |
| 5. Measuring cup | 11. Brass brush |
| 6. Mop cloth/dry cloth | 12. Storage bag |
| | 13. Earplugs |
| | 14. Heat resistance glove |



WARNING

Never use the steam cleaner without an accessory. This will cause a loss of pressure, making steaming ineffective.

Attaching Accessories

Connect the pin and socket parts together; the coupling button will fall into the insert of the opening, causing the parts to click firmly into place.

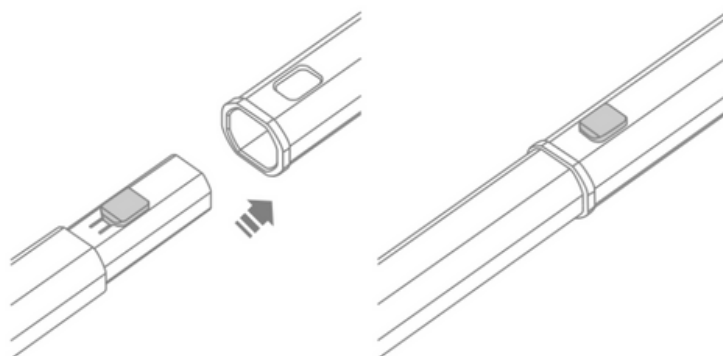

Removing Accessories

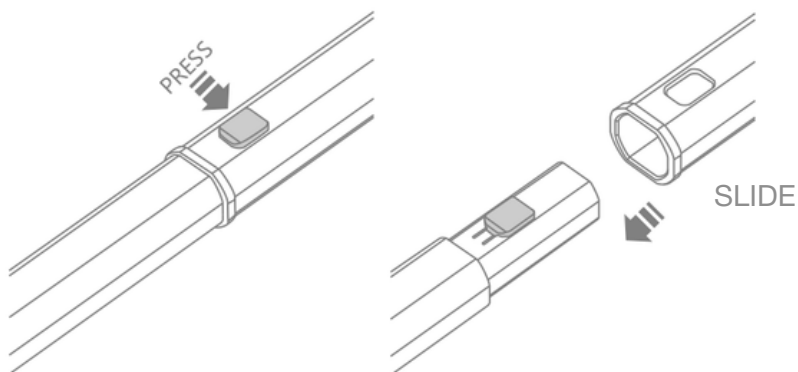

Press and hold the attachment button, then slide the two accessories apart to disconnect them.



WARNING

DO NOT touch the steam gun or connect any attachments while the device is in operation. This could cause injuries due to high-pressure steam or hot water.



7.1 Explanation of the accessories

Jet nozzle

This nozzle is used to remove dirt from small crevices. Think of dirt between doors, behind the toilet seat, and all surfaces where a sponge cannot reach. The jet nozzle is also used in combination with the small brushes. The brushes are attached to the jet nozzle with some force.

The nylon brushes

The nylon brushes are connected to the Jet nozzle. Press the brush firmly onto the tip of the Jet nozzle. Press it on as far as possible to prevent steam leakage. To remove the brushes, grasp them firmly and pull them off the Jet nozzle.

Use these brushes to remove dirt and deposits, such as on tiles and joints. Some force is required to clean joints. Please note: After steaming, use the Techweise white cloth to wipe away excess water & dirt.

WATCH THE INSTRUCTION-VIDEO TO LEARN HOW TO STEAM TILES AND GROUTS



SCAN HERE

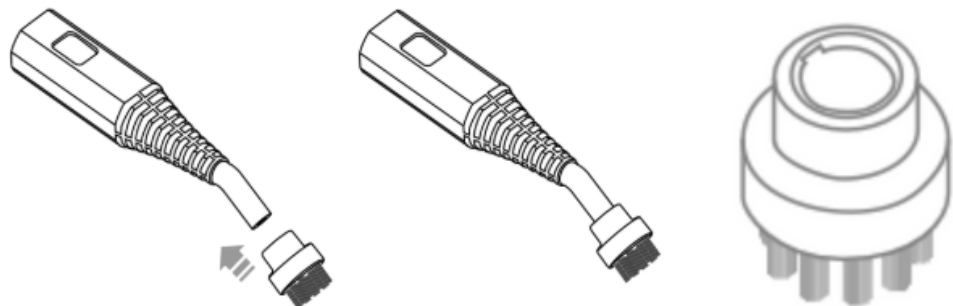



The steel-brass brushes

The brass brushes are connected to the Jet nozzle, press the brush firmly onto the tip of the Jet nozzle. Press it on as far as possible to prevent steam leakage. To remove the brushes, grasp them firmly and pull them off the Jet nozzle.

Carefully assess the surface you want to clean with the brass brush. Some scratch-sensitive surfaces, such as stainless steel, can be scratched or damaged by the brass brushes. If you are unsure whether a surface will be damaged, it is recommended that you test an inconspicuous area first before proceeding.

Use on scratch-resistant surfaces such as BBQs, grill plates, oven racks, etc.

The Triangle Brush



The triangle brush can be used with or without the white microfiber cloth to clean flat and smooth surfaces, such as tiles.



WARNING

Do not attach/remove the white microfiber cloth with bare hands while steaming to avoid wounds.

White Microfiber Cloth

The white microfiber cloth retains heat for a long time, which makes this accessory ideal for disinfecting. Use the white microfiber cloth on the mattress, bed, sofa, and all surfaces that are scratch-sensitive, such as the extractor hood and the induction hob.



WARNING

Always test on a small, inconspicuous area first to ensure the surface is suitable for steam cleaning. Never apply steam directly to the entire surface at once. Always refer to the care instructions of the sofa or fabric to confirm whether steaming is permitted. Techweise is not liable for any damage resulting from improper use or application on unsuitable materials.

Window Cleaner

Watch the following instruction video before you start steaming the windows. Cleaning windows with steam requires a specific technique.

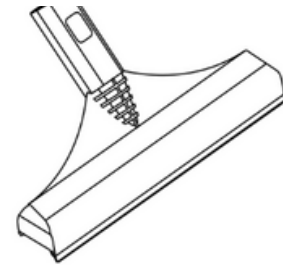

Watch the instructional video for steam cleaning windows:



SCAN HERE



WARNING:

Be careful when steaming windows and mirrors! Gradually warm the surface by first steaming at approximately 20-30 cm distance and slowly moving closer. This prevents thermal shock that could lead to cracking. Never use steam on glass that is already damaged or has hairline cracks.



7.2 Steam mopping



WARNING:

We strive to provide accurate information about the use of steam cleaners on different types of floors, but cannot guarantee that every floor is suitable for steam cleaning. Existing damage such as cracks, seams, or gaps between planks can allow moisture to penetrate, which can damage the floor.

Check the floor thoroughly before steam cleaning. Be careful when steaming sealed wooden floors, as prolonged exposure to steam in one spot can cause damage and discoloration. To prevent this, keep the mop in constant motion on these surfaces.

1. Steam can remove the shine from some floors that have been treated with wax. Very rough, textured floors can tear or damage the microfiber pads.
2. Always consult the manual of your floor before you start steam cleaning. Check whether your floor is suitable for steam cleaning.

Is the floor getting too wet?

Then perform the following steps:

1. Before mopping, spray any excess water into the sink to remove the condensation that has been collected in the tank.
2. Then attach the mop head or other attachments. This will prevent the pads from becoming too wet on the surface.



7.3 Which floors can I steam?

YES:

(⚠ check the floor manual)

1. Parquet
2. Laminate
3. Linoleum
4. Natural stone (only if properly sealed)
5. Enameled tile floors
6. Poured floors
7. Ceramic tiles (only if treated with a waterproof coating and very carefully)
8. Epoxy poured floor (if treated)
9. Outdoor ceramic tiles, ceramic tiles
10. Unglazed tiles (with care, can absorb moisture)
11. Porcelain tiles – comparable to ceramic, very strong
12. Glazed tiles – protective coating against moisture
13. Cement tiles (finished/sealed) – only if well impregnated
14. Outdoor terracotta tiles (glazed) – excellent resistance

DON'T:

1. Wooden floor
2. Vinyl
3. PVC
4. PU poured floor (too soft material)
5. Concrete (in unique cases the floor is waterproofed, then it might work but still carries risk as steam can lift that layer, so better not)
6. Marmoleum – natural oil and resin, sensitive to heat/moisture
7. Cork – porous, absorbs moisture and swells
8. Solid wood
9. Travertine – soft natural stone, sensitive to acids and steam
10. Marble (unimpregnated) – can become dull and porous
11. Slate (unimpregnated) – porous, absorbs moisture
12. Granite (unimpregnated) – sometimes sensitive, better to impregnate first
13. Carpet/floor rugs – except with special carpet steam cleaner
14. A steam cleaner is not suitable for: unsealed hardwoods, unglazed surfaces, or surfaces treated with wax such as PVC.

This is not a guarantee, but a recommendation. It depends on the condition of the floor. Check the floor manual and the floor carefully before you start steam cleaning.



7.4 Instructions for attaching the mop pad

Instructions for attaching the mop pad

1. Fold the mop pad with the white side facing up on a flat surface.
2. Place the mop head in the center of the pad and press it firmly.

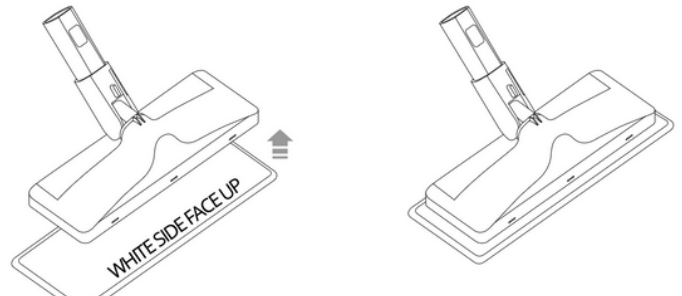

Instructions for attaching the carpet glider attachment

1. Place the mop head in the center of the carpet glider attachment and press it firmly until you hear a click.
2. Please **DO NOT** place the mop pad between the mop head and the carpet glide attachment.
3. Please note: the carpet glider is designed to disinfect, not to pick up dirt.

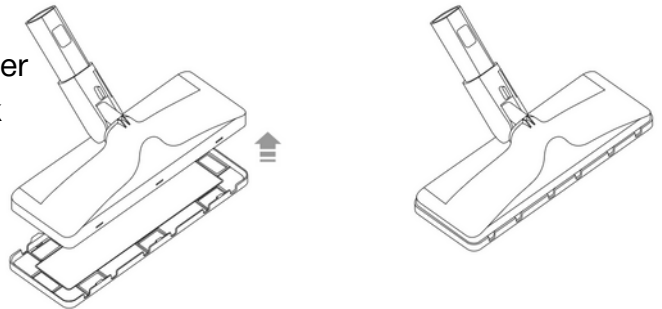

Washing instructions

1. Mop pads can be washed in the washing machine at 60 degrees.
2. Washing: Wash separately to prevent pilling.
3. Detergent: Use liquid detergent and preferably no fabric softener or bleach.
4. Drying: Air dry or dry on low temperature in the dryer.

The mop features a multi-axis connection design, allowing you to use it at multiple angles. Effortlessly tackle cleaning in low, tight spaces like under beds and sofas.

If you need to pause during cleaning, simply stand the mop upright against a wall.

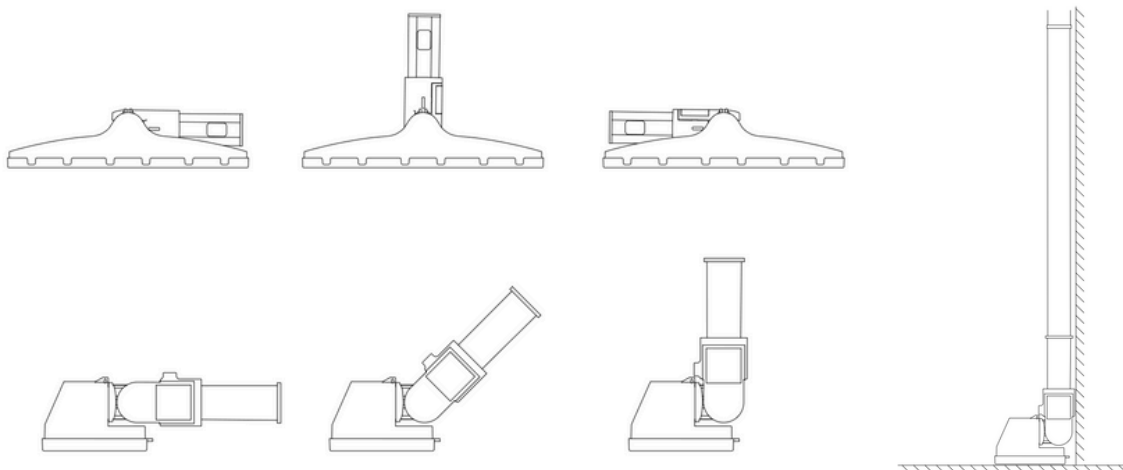

⚠ IMPORTANT: Please avoid holding the mop head in one spot on the floor for too long, as this may leave excessive moisture!

⚠ IMPORTANT: Do NOT attach or remove mop cloths with **bare hands while steaming!**

⚠ IMPORTANT: Do NOT pull on the part of the mop head where the accessories are attached while steaming!



8. ACCESSORY USAGE ADVICE

Small Brushes

Ideal for cleaning grout. And for ovens, the sink, toilets, tiles and more. All surfaces hat needs a bit of force.

Jet Nozzle

Removing dirt, grease, and grime from hard-to-reach places such as cracks, crevices, skirting boards, and so on.

Mop pads

Suitable for mopping certain types of floors. See Chapter 7.3 for an overview of which floors you can steam. When in doubt, consult the floor manufacturer.

Window Squeegee

Watch the instruction video first. ⚠ Be careful when steaming windows and mirrors! Gradually warm the surface by first steaming from approximately 20-30 cm distance and slowly moving closer. This prevents thermal shock that can lead to cracking. Never use steam on glass that is already damaged or contains hairline cracks.

Triangle Brush

For smooth or rough surfaces.

White Microfiber Cloth

Ideal for upholstery, couches, door handles, mattresses, and delicate surfaces. Always start on a small, inconspicuous area and check whether steaming is possible. Never steam the couch without checking the couch's manual for steam cleaning compatibility.



NOTE:

In our help center, you'll find useful instruction videos where you can learn how to steam the bathroom, floors, or mattress. Scan the QR code to watch the instruction videos.



SCAN HERE



9. ORDERING REPLACEMENT ACCESSORIES

After a number of uses, accessories must be replaced to continue steaming effectively. On our website you can reorder all accessories.

Tip:

To save costs on this, we have put together a bundle.

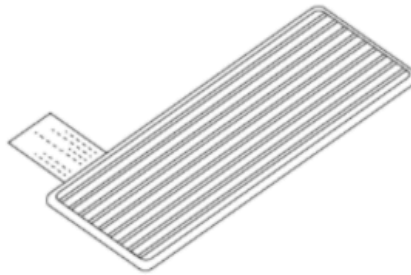
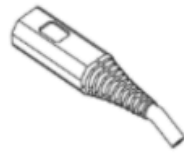
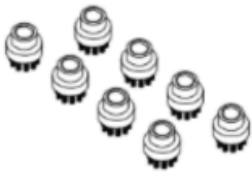

SCAN HERE



10. INSTRUCTIONS AFTER EACH USE



WARNING

After each cleaning session, all remaining steam must be removed. Proceed as follow:

1. Disconnect the plug and ensure there is no power supply to your appliance.

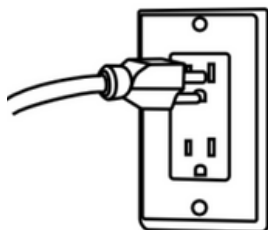

2. Point the steam outlet of the steam gun toward the sink or bathtub to remove the steam. Press the steam button until no more steam is produced. The tank is now empty.

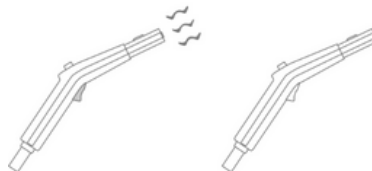

3. Remove the tank cap and pour out most of the water remaining in the tank.

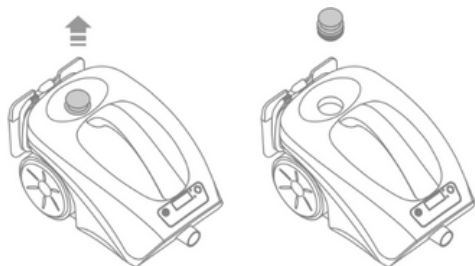

4. Allow the appliance to air/dry for a while.

5. After the steam cleaner is dry, screw the tank cap back onto the appliance. Then store your appliance and accessories in a place where they remain dry.

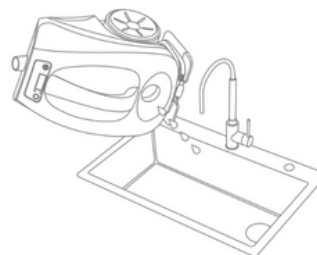



NOTE:

1. Stagnant water will start to smell. Therefore, always empty the water tank after each use. This also prevents limescale build-up, which extends the service life.
2. Store the device and accessories in a dry place to prevent mold growth.
3. When carrying the steam cleaner with you or moving it, make sure to avoid shocks and do not drop the product. Do not stack heavy boxes or items on top of the product. Store this product at a temperature between 18 and 40 degrees and keep it away from direct sunlight.



11. MAINTENANCE

Descaling the steam cleaner

To extend the lifespan of your steam cleaner and maintain consistent steam output, it is important to descale the appliance once per month. Use exclusively the Techweise descaling agent, specially developed for steam cleaners and other household appliances.

Descaling procedure

1. Ensure the appliance is switched off and has completely cooled down.
2. Open the tank cap and add one complete sachet of Techweise descaling agent to the water tank.
3. Then fill the tank with water up to the maximum fill level.
4. Let the solution soak for two hours without switching on the appliance. This ensures that limescale and mineral residues completely dissolve.
5. After two hours, empty the tank completely and rinse it thoroughly with clean water.
6. If necessary, repeat the rinsing once more to remove all residues.



NOTE:

Use exclusively the official Techweise descaling agent. Other products may damage the internal components of the appliance or void the warranty.

You can easily order the Techweise descaling agent via the following QR code or through the webshop.



SCAN HERE



12. TROUBLESHOOTING

Problem	Explanation	Solution
The LED indicator does not light up after the device is connected.	The power cord is not connected.	Plug the power cord into an outlet.
	There is an electronic problem.	Contact support@techweise.com
	The device is defective or needs to be repaired.	Contact support@techweise.com
The device does not produce steam while the trigger is pressed.	There is no or too little water in the tank.	Fill the steam cleaner with at least 2500 ml of water.
	The device is defective or needs to be repaired.	Contact support@techweise.com
	The water tank is (almost) empty.	See chapter 4 "Filling the Water Tank".
Steam output is weak or intermittent.	The device is defective or needs to be repaired.	Contact support@techweise.com
	The internal line shows limescale buildup.	Immediately descale the device with Techweise descaling agent.
	There is too much water in the tank. Remember: for each use, excess water must be sprayed once into the sink.	Point the steam outlet to a suitable place to expel the moisture. Press button (5) until the water is expelled. The internal parts will warm up to remove the condensation water.



	The steam button is on "Wet steam".	Press the button for "Dry steam".
	The temperature of the steam cleaner is below 100 °C.	Wait until the status indicator shows that the temperature is > 100 °C.
The floor looks hazy or streaks remain after mopping.	The mop pad needs to be cleaned.	Replace with another clean microfiber pad.
	The water tank contains too much limescale.	Immediately descale the device with Techweise descaling agent.
	No distilled or demineralised water is used.	Use distilled or demineralised water when mopping.
	The steam control button is on "Wet steam".	Press the button for "Dry steam".



13. FREQUENTLY ASKED QUESTIONS

Q: What should I do if the steam output is unstable?

A: This is caused by limescale buildup. Please refer to chapter 11 maintenance and follow the steps to descale the steam cleaner.

Q: The steam remains wet, even in dry mode.

A: Let the appliance stabilize for approximately \pm 40 seconds. Use a nozzle that promotes evaporation. When using the triangular brush with microfiber cloth, more moisture is normal. The textile slows evaporation but helps absorb dust.

Q: My grout is not getting clean.

A: First check if you are using the small black brushes. If so, the grout is so dirty that the buildup has been absorbed into the grout. Mix some bleach and water in a spray bottle and spray the grout thoroughly. Let it soak for 30 minutes and then steam clean.

Q: My windows are not streak-free. What am I doing wrong?

A: Refer to Chapter 7.1 The Window Squeegee and watch the instruction videos. If your hand can almost touch the window while pulling, you are using the wrong technique. Ensure the rubber is directly against the window.

Q: The steam cleaner display shows a temperature higher than 165°C. Is this harmful?

A: The steam temperature during use is generally between 130 - 165°C when functioning normally. When the water tank is almost empty, the temperature may temporarily rise to approximately **220°C** because there is less water available to evaporate. This is not a danger: the appliance is protected and automatically **shuts off after 50 seconds without activity**, preventing overheating.



14. CONTACT US

Still have questions or need advice?

Providing the best solution makes us who we are. Our team of specialists is ready to support you.

Email to support@techweise.com and we will reply to your message within one working day. Prefer to call? You can reach us at +31853031472. We are available by phone Monday through Friday from 9:00 a.m. to 5:00 p.m.

Headquarters (No visits or return address)

Techweise B.V.
Stationsplein 45
3013 AK Rotterdam
Nederland

Country of origin: Designed in The Netherlands, Produced in P.R.C.

Discard

Waste electrical products should not be disposed of with household waste. Recycle where facilities exist. Reference the website of your municipality to find more information.





15. DISCLAIMER

Techweise B.V. is not responsible for the following circumstances:

- A)** Damage resulting from failure to follow this manual, incidents, misuse, extreme ambient temperature, physical impact, modifications, or unauthorized use as stated in this manual.
- B)** Assembly, disassembly, modifications, repairs, or interventions performed by non-authorized persons.
- C)** Use of liquids other than water in the tank.
- D)** Damage to objects due to improper operation.
- E)** Neglect of maintenance by the customer.
- F)** Damage to floors, windows or fabrics.



WARNINGS:

Use at your own risk

Use of this device is entirely at the user's own risk.
The user is solely responsible for any damage caused by the use of this device.

Techweise B.V., its distributors, and suppliers accept no liability whatsoever for direct or indirect damage, personal injury, property damage, or consequential damage resulting from:

Limitation of Warranty and Liability

1. The warranty immediately voids if the device:
 - Is disassembled, modified, or adapted by a third party without written permission from Techweise B.V.;
 - Has been used with non-original parts or accessories;
 - Has been exposed to conditions outside normal household use (such as industrial cleaning, commercial use, or extreme humidity).



2. Techweise B.V. is not responsible for damage caused by external factors such as power surges, frost, fire, water damage, or chemicals not approved in this manual.

3. The user is at all times responsible for complying with national safety regulations and electrical standards of the country in which the device is used.

Safety and Usage Restrictions

This product is intended exclusively for household use indoors. Use in commercial or industrial environments is not covered by the warranty. The appliance must not be used near flammable gases or vapors. In case of leakage, abnormal noise, smoke development, or burning odor, the appliance must be switched off immediately and disconnected from the power supply.

Product Modifications and Technical Information

Techweise B.V. reserves the right to modify technical specifications, parts, packaging, or design features without prior notice. These changes do not entitle the user to compensation, replacement, or repair of previously purchased products.

Steaming Floors

1. ⚠️ Note: Techweise B.V. strives to provide correct information about the use of steam cleaners, but cannot guarantee that every floor or floor finish is suitable for steam cleaning.
2. Existing damage such as cracks, seams, or open spaces between boards can allow moisture to seep through, which can lead to floor damage.
3. Always consult the floor manufacturer's maintenance or warranty guidelines before using a steam cleaner.
4. Use of the steam cleaner is entirely at your own risk; Techweise accepts no liability for damage resulting from improper or unsuitable use.



TECHWEISE®



Techweise TS3 Edge Dampfreiniger

BEDIENUNGSANLEITUNG

Scannen Sie den QR-Code für hilfreiche Anleitungsvideos!



v1.0



Vielen Dank, dass Sie sich für Techweise entschieden haben!

Wir bedanken uns bei Ihnen, dass Sie sich für Techweise entschieden haben. Ab jetzt brauchen Sie nur noch ein Gerät, um Ihr ganzes Zuhause zu reinigen.

Lassen Sie uns einander kennenlernen

Wir inspirieren Sie, mit leistungsstarken, stilvollen Produkten zu reinigen, die Sie gerne verwenden, und mit Reinigungstipps, die wirklich nützlich sind. Unser Produkt halten Sie bereits in Ihren Händen.

WARNUNG: Lesen Sie die Bedienungsanleitung, bevor Sie das Gerät verwenden.

Wir verstehen, dass einige Menschen gerne direkt ausprobieren wollen, wie der Dampfreiniger funktioniert. Dennoch bitten wir Sie darum, diese Gebrauchsanweisung sorgfältig zu lesen. Wenn Sie die Anweisungen in dieser Gebrauchsanweisung nicht korrekt befolgen, könnte die Funktionsfähigkeit Ihres neuen Dampfreinigers stark eingeschränkt werden.

Kontaktieren Sie uns

Haben Sie Fragen oder verstehen Sie etwas nicht ganz? Unser Team hilft Ihnen gerne weiter. Sie erreichen uns unter support@techweise.com. Möchten Sie uns lieber anrufen? Sie erreichen uns **Montag bis Freitag zwischen 09:00 und 17:00 unter +31853031472.**



HINWEIS

Dieser Dampfreiniger wurde vor dem Verpacken in der Produktion ausführlich geprüft, damit er einwandfrei funktioniert. Deshalb kann es vorkommen, dass sich noch ein paar Wassertropfen im Tank befinden. Das ist völlig normal und kein Hinweis darauf, dass das Gerät bereits benutzt oder zurückgeschickt wurde.

Version des Handbuchs V1

Datum der Freigabe: 12-2025

Seriennummer TS3-01 2025



Inhaltsverzeichnis

1. Sicherheitshinweise
 - 1.1 Persönliche Sicherheit
 - 1.2 Schutz von Materialien und Oberflächen
 - 1.3 Elektrische Sicherheit
2. Produktübersicht
3. Anschluss und Abnahme des Schlauchs
4. Befüllen des Wassertanks
5. Inbetriebnahme des Dampfreinigers
6. Warum fühlt sich der Dampf nicht heiß genug an?
7. Zubehör
 - 7.1 Beschreibung des Zubehörs
 - 7.2 Dampfreinigung von Böden
 - 7.3 Welche Bodenarten eignen sich für die Dampfreinigung?
 - 7.4 Anleitung zum Befestigen des Mikrofasertuchs
8. Empfehlungen zur Verwendung des Zubehörs
9. Ersatzzubehör nachbestellen
10. Hinweise nach jedem Gebrauch
11. Pflege und Wartung
12. Fehlerbehebung
13. Häufig gestellte Fragen
14. Kontakt
15. Rechtliche Hinweise

© 2025 Techweise. Alle Rechte vorbehalten.

Kein Teil dieses Handbuchs darf ohne vorherige schriftliche Genehmigung von Techweise B.V. vervielfältigt, in einem elektronischen System gespeichert oder in irgendeiner Form oder auf irgendeine Weise – elektronisch, mechanisch, durch Fotokopie, Aufnahme oder auf andere Weise – weitergegeben oder veröffentlicht werden.



1. SICHERHEITSHINWEISE



Verwenden Sie den Techweise TS3 Edge Dampfreiniger ausschließlich für die in dieser Anleitung beschriebenen Anwendungen. Halten Sie sich stets an die folgenden Sicherheitshinweise. Werden diese missachtet, kann es zu Überhitzung, Stromschlägen, Verbrennungen oder Sachschäden kommen.

⚠ LESEN SIE DIE GESAMTE ANLEITUNG VOR DER ERSTEN INBETRIEBNAHME

1.1 Persönliche Sicherheit

1. **⚠ WARNUNG:** Alle Personen, die das Gerät benutzen, müssen die Anleitung gelesen haben und sicher mit dem Produkt umgehen können.
2. **⚠ WARNUNG:** Verbrennungsgefahr.
3. **⚠ WARNUNG:** Lassen Sie das Gerät NIEMALS unbeaufsichtigt, solange es am Netzstrom angeschlossen ist. Achten Sie besonders darauf, wenn Kinder, Haustiere oder Pflanzen in der Nähe sind.
4. **⚠ WARNUNG:** Benutzen Sie das Gerät nicht auf Treppen oder auf unebenen Flächen, ohne besondere Vorsicht walten zu lassen.
5. **⚠ WARNUNG:** Halten Sie das Gerät von Kindern fern, solange es in Betrieb ist, angeschlossen ist oder noch abkühlt.
6. **⚠ WARNUNG:** Verwenden Sie das Gerät nicht in der Nähe von Sprühdosen oder Bereichen, in denen Sauerstoff zugeführt wird.
7. **⚠ WARNUNG:** Beim Reinigen von Glasscheiben ist Vorsicht geboten. Prüfen Sie vorher die Hinweise des Herstellers des jeweiligen Materials. Ältere oder vorgeschädigte Spiegel oder Glasscheiben können durch den Temperaturwechsel reißen. Heißer Dampf kann einen thermischen Schock verursachen, wodurch sich das Glas ungleichmäßig ausdehnt oder Risse entstehen können.
8. **⚠ WARNUNG:** Geben Sie keine Reinigungsmittel, Chemikalien oder Duftstoffe in den Wassertank.
9. **⚠ WARNUNG:** Berühren Sie weder die Düse noch den Dampfauslass oder die Unterseite der Zubehörteile während des Betriebs. Verbrennungsgefahr.
10. **⚠ WARNUNG:** Achten Sie darauf, dass kein heißer Dampf mit der Haut in Kontakt kommt.
11. **⚠ WARNUNG:** Kinder oder Personen ohne Erfahrung im Umgang mit dem Gerät dürfen dieses nicht bedienen.



12. ⚠ **WARNUNG:** Lagern Sie das Gerät ausschließlich im Innenbereich und schützen Sie es vor Regen, Wind und Feuchtigkeit.
13. ⚠ **WARNUNG:** Explosionsgefahr – Sprühen Sie nicht in Richtung von brennbaren Flüssigkeiten.
14. ⚠ **WARNUNG:** Tragen Sie beim Arbeiten mit der Dampfpistole stets den hitzebeständigen Handschuh.
15. ⚠ **WARNUNG:** Lassen Sie das Gerät vor dem Verstauen mindestens 5 Minuten abkühlen.

1.2 Schutz von Materialien und Oberflächen

1. ⚠ **WARNUNG:** Testen Sie den Dampf auf neuen Oberflächen zunächst an einer unauffälligen Stelle oder prüfen Sie die Herstellerhinweise des Materials, um herauszufinden, ob es für die Dampfreinigung geeignet ist.
2. ⚠ **WARNUNG:** Prüfen Sie vor Gebrauch, welche Böden sich für die Dampfreinigung eignen. Siehe Kapitel 7.2.
Techweise kann keine Garantie für die Eignung Ihrer konkreten Bodenart übernehmen. Vorhandene Schäden wie Risse oder Spalten können Feuchtigkeit eindringen lassen und zu weiteren Schäden führen. Die Verantwortung liegt beim Anwender.
3. ⚠ **WARNUNG:** Richten Sie den Dampf niemals direkt auf elektrische Bauteile von Geräten, zum Beispiel im Inneren von Backöfen oder Mikrowellen.
4. ⚠ **WARNUNG:** Verwenden Sie ausschließlich Originalzubehör von Techweise. Fremdzubehör kann Schäden oder Verletzungen verursachen.
5. ⚠ **WARNUNG:** Füllen Sie ausschließlich Wasser in den Boiler. Andere Substanzen können das Gerät beschädigen oder zu Verletzungen führen.
Verwenden Sie bevorzugt destilliertes oder entmineralisiertes Wasser, um Kalkablagerungen zu reduzieren. Füllen Sie maximal 2500 ml ein.
6. ⚠ **WARNUNG:** Demontieren oder reparieren Sie das Gerät nicht selbst. Wenden Sie sich an Techweise.
7. ⚠ **WARNUNG:** Verwenden Sie das Gerät nicht, wenn das Kabel beschädigt ist oder das Gerät heruntergefallen ist.
8. ⚠ **WARNUNG:** Ziehen Sie den Stecker nach jedem Gebrauch und vor Wartung oder Reinigung.
9. ⚠ **WARNUNG:** Ziehen Sie bei der Reinigung des Geräts IMMER den Netzstecker aus der Steckdose.
10. ⚠ **WARNUNG:** Lagern Sie das Gerät nie mit Kontakt zu einem feuchten Mikrofasertuch oder -Pad.



1.3 Elektrische Sicherheit

1. ⚠ **WARNUNG:** Ziehen Sie immer den Stecker und lassen Sie das Gerät abkühlen, bevor Sie Wartungsarbeiten durchführen.
2. ⚠ **WARNUNG:** Stellen Sie sicher, dass die auf dem Typenschild angegebenen elektrischen Werte mit Ihrer Stromversorgung übereinstimmen, bevor Sie das Gerät einstecken.
3. ⚠ **WARNUNG:** Verwenden Sie kein anderes Gerät mit hohem Stromverbrauch im selben Stromkreis, um Überlastungen zu vermeiden.
4. ⚠ **WARNUNG:** Berühren Sie das Netzkabel nicht mit nassen Händen.
5. ⚠ **WARNUNG:** Tauchen Sie das Gerät niemals in Wasser ein. Nutzen Sie das Kabel nicht als Griff und sorgen Sie dafür, dass es nicht eingeklemmt wird, z. B. in einer Tür.
6. ⚠ **WARNUNG:** Ziehen Sie den Stecker nie am Kabel heraus, sondern immer direkt am Stecker.
7. ⚠ **WARNUNG:** Betreiben Sie das Gerät niemals ohne ausreichend Wasser im Tank.
8. ⚠ **WARNUNG:** Eine lockere Steckdose kann zur Überhitzung führen. Verwenden Sie diese Steckdose nicht weiter und lassen Sie sie von einem Elektriker austauschen.
9. ⚠ **WARNUNG:** Verwenden Sie nur Verlängerungskabel, die für den Einsatz im Freien geeignet und von ausreichender Qualität sind. Achten Sie darauf, dass die Steckverbindung trocken bleibt und vom Boden entfernt ist. Am besten verwenden Sie eine Kabeltrommel, die die Verbindung mindestens 60 mm über dem Boden hält. Die elektrische Installation darf nur von einer qualifizierten Elektrofachkraft durchgeführt werden und muss den Anforderungen der IEC 60364-1 entsprechen. Es wird empfohlen, dass die Stromversorgung über einen FI-/RCD-Schutzschalter verfügt, der die Stromzufuhr unterbricht, wenn innerhalb von 30 ms ein Fehlerstrom von mehr als 30 mA auftritt, oder über ein gleichwertiges Schutzsystem gegen Erdschluss.
10. ⚠ **WARNUNG:** Schalten Sie das Gerät aus und ziehen Sie den Stecker, bevor Sie Wasser nachfüllen.
11. ⚠ **WARNUNG:** Halten Sie das Netzkabel fern von heißen Oberflächen.
12. ⚠ **WARNUNG:** Halten Sie das Gerät stets von Wasser und anderen Flüssigkeiten fern. Stellen Sie es so auf, dass es nicht herunterfallen kann und nicht in ein Waschbecken oder eine Badewanne gelangen kann.
13. ⚠ **WARNUNG:** Das Gerät ist nicht für Personen geeignet, die aufgrund körperlicher, sensorischer oder geistiger Einschränkungen oder mangelnder Erfahrung das Gerät nicht sicher bedienen können (einschließlich Kinder).



2. PRODUKTÜBERSICHT

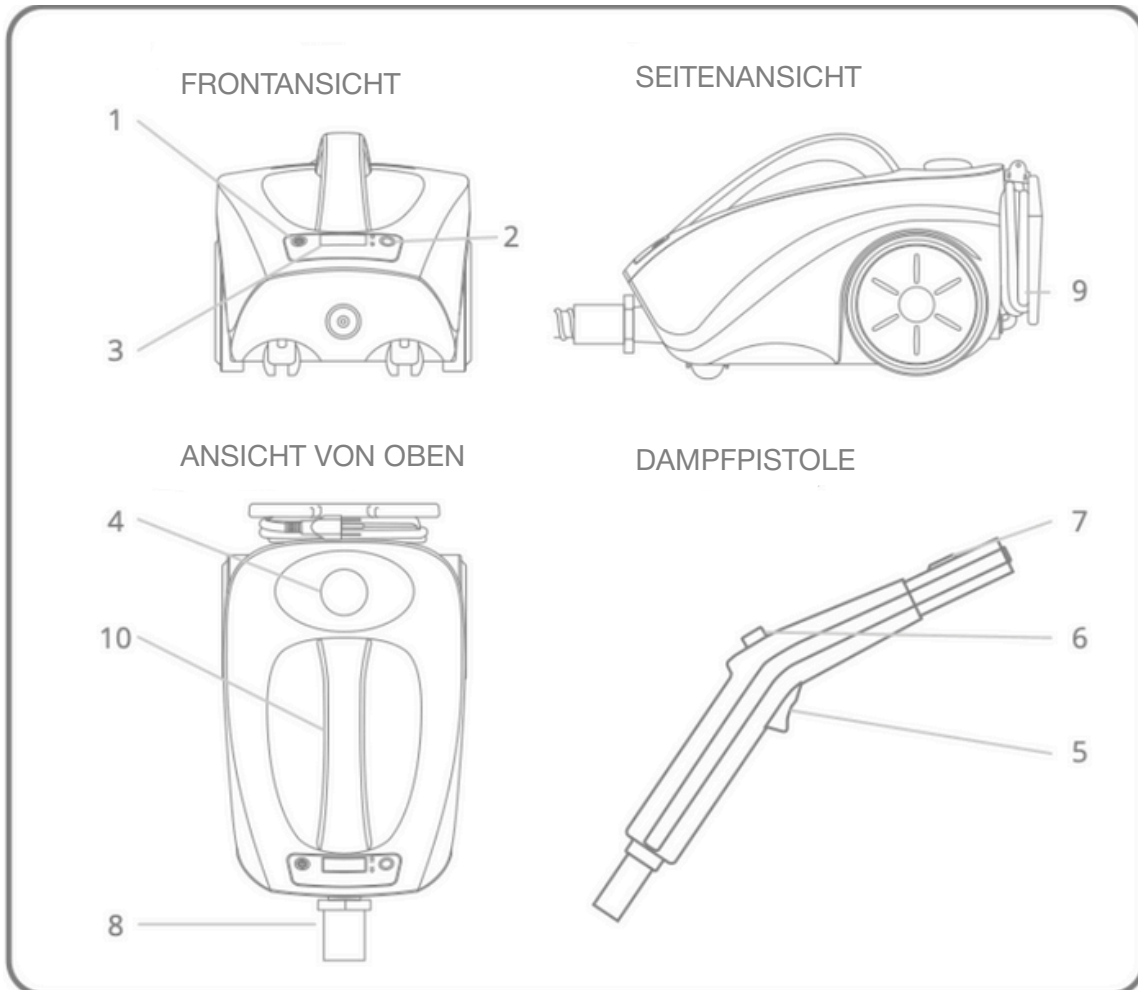

Komponenten:

1. Ein-/Aus-Schalter
2. Modus-Schalter (nass/trocken)
3. Temperaturanzeige
4. Tankdeckel
5. Abzug der Dampfpietole
6. Feststelltaste
7. Kupplungsschalter
8. Kupplungsschlauch
9. Kabel
10. Henkel

Modellnummer: TS3 Edge

Abmessungen des Produkts: 38 x 22 x 22 cm

Länge der Verlängerungsstange: 133,5 cm

Nennspannung: 220-240V ~ 50/60Hz

Leistung: 2600W

Wassertankkapazität: 2500 ml

Aufwärmzeit: ± 1 Minute

Kontinuierliche Dampfzeit: Ca. 40 min

Druck beim Dampfen: 62 g/min

Kabellänge: 5 Meter

Druck: 4,2 Bar

Gewicht: Ca. 3,2 kg

Geräuschpegel: 78 dB bei Verwendung der Dampfduse



3. ANSCHLIESSEN UND ABNEHMEN DES SCHLAUCHS

! WARNUNG: Stecken Sie den Netzstecker NICHT ein, bevor der Schlauch korrekt angeschlossen ist. Austretender heißer Dampf kann zu schweren Verbrennungen oder anderen Verletzungen führen.

Schlauch anschließen

1. Stellen Sie sicher, dass das Gerät **ausgeschaltet** ist und nicht am Stromnetz hängt.
2. Stecken Sie den **Schlauchanschluss** in die Öffnung an der Vorderseite des Geräts ein.
3. Drehen Sie den **Verriegelungsring im Uhrzeigersinn**, bis der Schlauch fest eingerastet ist.
4. Prüfen Sie, ob der Anschluss stabil sitzt, bevor Sie den Stecker in die Steckdose einstecken.



WARNUNG:

Lösen Sie den Schlauch **NIEMALS** während des Betriebs. Heißer Dampf kann Verbrennungen oder andere Verletzungen verursachen.

Schlauch abnehmen

1. Schalten Sie das Gerät aus und ziehen **Sie den Netzstecker**.
2. Halten Sie die Dampfpistole über ein Waschbecken und betätigen Sie **kurz den Abzug**, damit restlicher Dampf entweichen kann.
3. Ziehen Sie den **hitzebeständigen Handschuh** an.
4. Drehen Sie den Verriegelungsring **gegen den Uhrzeigersinn** und ziehen Sie den Schlauch vorsichtig ab.

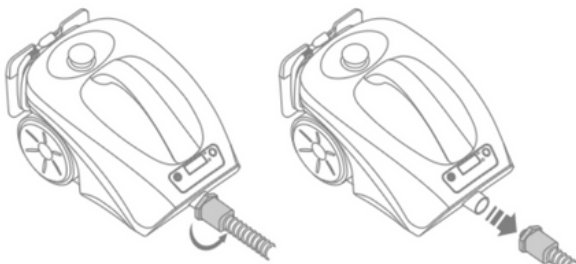

WARNUNG:

Ziehen oder schleifen Sie den Dampfschlauch niemals über raue Oberflächen. Dies kann zu Rissen oder Beschädigungen führen.



4. BEFÜLLEN DES WASSERTANKS

1. Stellen Sie den Dampfreiniger auf eine ebene und stabile Fläche.
2. Achten Sie darauf, dass das Gerät **AUSGESCHALTET** ist und der Stecker gezogen wurde.
3. Schrauben Sie den Tankdeckel ab und gießen Sie eventuell verbliebenes Wasser aus dem Boiler in ein Waschbecken oder in die Badewanne.



HINWEIS:

Der Boiler sollte nach jedem Gebrauch vollständig entleert werden, um Kalkablagerungen zu reduzieren.

- 4 Füllen Sie anschließend maximal **2500 ml (2,5 Liter)** frisches, sauberes Wasser ein.
 - a. Verwenden Sie nach Möglichkeit **destilliertes oder entmineralisiertes Wasser**, um Kalkbildung weitgehend zu vermeiden.
 - b. **Geben Sie keine Reinigungsmittel, Duftstoffe oder chemischen Zusätze** in das Wasser.
5. Setzen Sie den Deckel wieder auf und drehen Sie ihn fest zu.
6. Prüfen Sie, ob der Tankdeckel richtig verschlossen ist, bevor Sie das Gerät einschalten.



5. INBETRIEBNAHME DES DAMPFREINIGERS

1. Füllen Sie den Wassertank wie zuvor beschrieben, schließen Sie den Schlauch an und stecken Sie anschließend den Netzstecker ein.
2. Befestigen Sie das gewünschte Zubehörteil am Kupplungsschalter (7).
3. Drücken Sie den Ein-/Aus-Schalter. Die Kontrollleuchte geht an. → 
4. Warten Sie etwa **eine Minute**, bis das Gerät die notwendige Temperatur erreicht hat. Sobald mindestens 100 °C erreicht sind, können Sie mit dem Dampfen beginnen. Der Tank kann bei Bedarf nachgefüllt werden, ohne Abkühlen oder Wartezeit.
5. Richten Sie die Dampfpistole zunächst in ein Waschbecken und betätigen Sie den Abzug kurz, um Kondenswasser auszublasen.
6. Beginnen Sie anschließend mit der Reinigung.
7. Wenn Sie dauerhaft dampfen möchten, verriegeln Sie den Abzug über die Feststelltaste (6). So müssen Sie die Taste nicht ständig gedrückt halten.



HINWEIS

Wenn Sie den Abzug der Dampfpistole (5) loslassen, erscheint auf dem Display die Anzeige „HOLD“. Das bedeutet, dass die Heizung kurz deaktiviert wird, um eine Überhitzung zu verhindern. Drücken Sie den Abzug erneut, um weiterzuarbeiten. Die Temperatur wird dann wieder angezeigt.

Verwendung der Dampfmodi

Über die Modustaste können Sie zwischen zwei Einstellungen wählen:

a. Nassmodus / Wet – mehr Feuchtigkeit, geeignet für eine gründliche Reinigung wie zum Beispiel bei verschmutzten Fugen.

b. Trockendampfmodus / Dry – höhere Temperatur, weniger Feuchtigkeit, ideal zur Desinfektion von Böden oder empfindlichen Oberflächen.



WICHTIG, UM ÜBERSCHÜSSIGE FEUCHTIGKEIT ZU VERMEIDEN:

Wenn das Gerät kurz nicht benutzt wurde, sprühen Sie einmal in das Waschbecken, um Kondenswasser abzulassen. Besonders beim Arbeiten mit dem weißen Mikrofaser Tuch oder dem Bodenpad ist dies wichtig, damit der Stoff nicht zu nass wird.



6. WARUM FÜHLT SICH DER DAMPF NICHT HEISS GENUG AN?

1. Die Temperatur von Dampf ist mit dem Druck verbunden: Je höher der Druck, desto heißer der Dampf. Wenn Dampf aus der Düse austritt, verliert er an Druck.
2. Dies ist vergleichbar mit kochendem Wasser: Dampf ist an der Quelle am heißesten, verliert aber an Druck und Temperatur, je weiter er sich vom Ausgang entfernt.
3. Halten Sie daher das Zubehör während der Reinigung so nah wie möglich an die Oberfläche, die Sie reinigen möchten, um das beste Ergebnis zu erzielen.

Funktionsprinzip der Dampftemperatur:

Bakterien werden im Bereich „sehr heiß“ abgetötet.

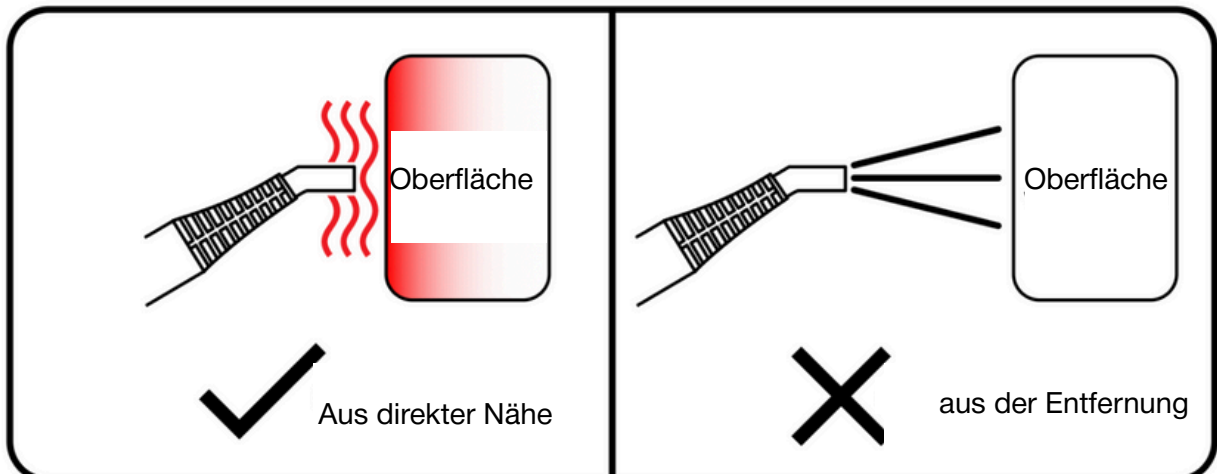
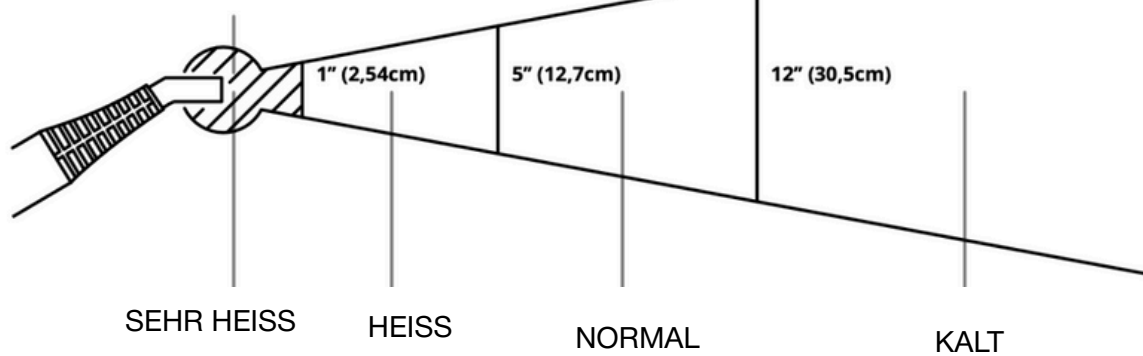



7. ZUBEHÖR

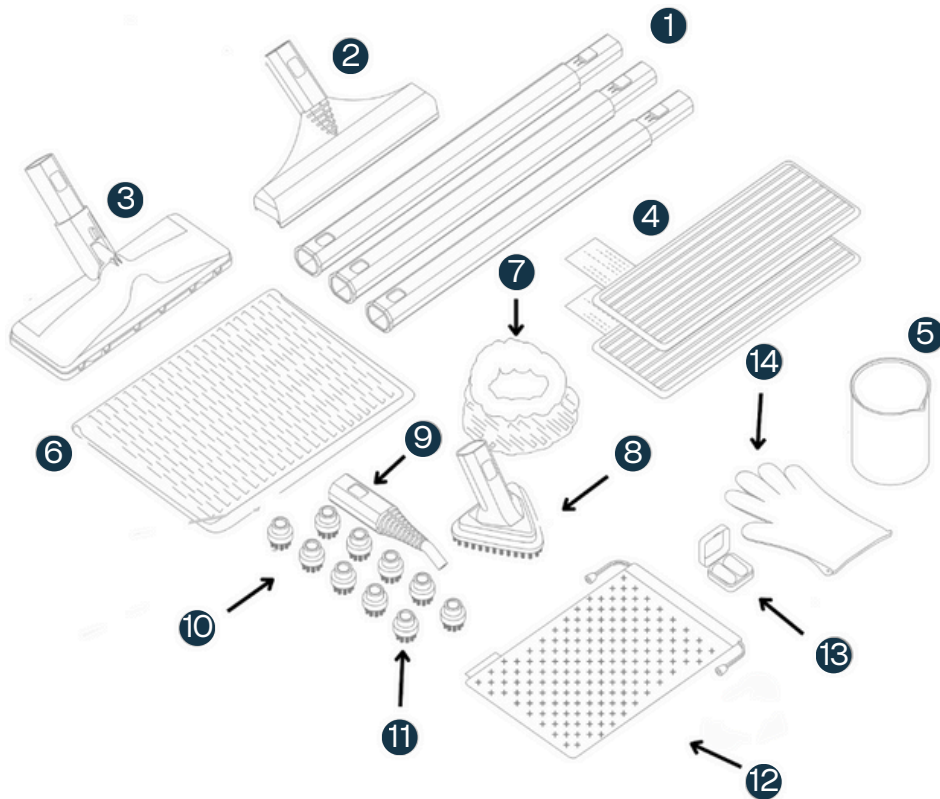

Übersicht über das Zubehör

1. Verlängerungsstangen
2. Fensterwischer
3. Wischkopf
4. Wischpads
5. Messbecher
6. Wischtuch/Trockentuch
7. Weißes Mikrofaser Tuch
8. Dreieckbürsten
9. Jet-Düse
10. Nylonbürsten
11. Stahlbürste
12. Aufbewahrungstasche
13. Gehörschutzstöpsel
14. Hitzebeständiger Handschuh



HINWEIS:

Betreiben Sie den Dampfreiniger niemals ohne Zubehör. Ohne Aufsatz kann kein ausreichender Druck aufgebaut werden und die Dampfreinigung verliert deutlich an Wirkung.

Zubehör anbringen

Stecken Sie den Zapfen des Zubehöerteils in die passende Öffnung. Die Kupplungstaste rastet dabei automatisch im Gegenstück ein, sodass das Zubehör sicher und fest sitzt.

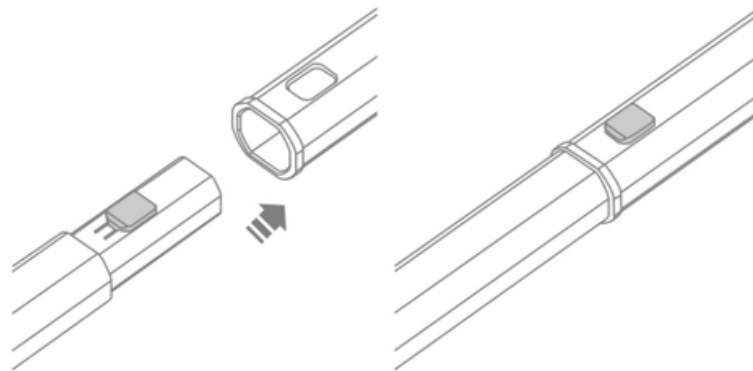

Zubehör entfernen

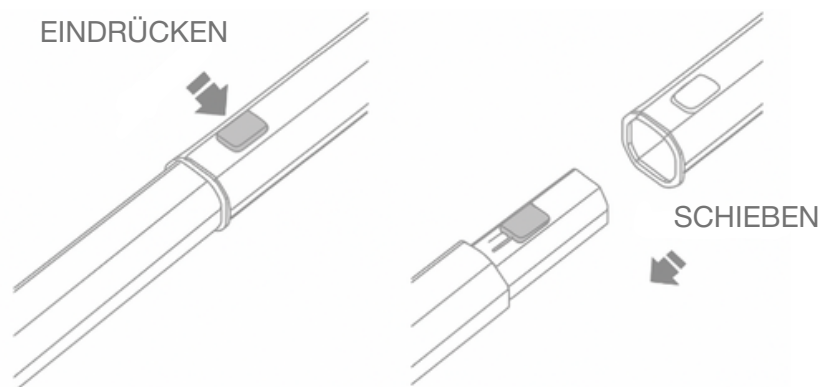

Drücken Sie die Kupplungstaste und ziehen Sie die beiden Zubehöerteile auseinander, um sie voneinander zu lösen.



WARNUNG:

Berühren Sie die Dampfpistole NICHT und bringen Sie kein Zubehör an, solange das Gerät in Betrieb ist. Austretender Hochdruckdampf oder heißes Wasser kann zu Verletzungen führen.



7.1 Erklärung des Zubehörs

Die Jet-Düse

Diese Düse wird verwendet, um Schmutz aus kleinen Spalten zu entfernen. Denken Sie an Schmutz zwischen Türen, hinter der Toilettenbrille und auf allen Oberflächen, die ein Schwamm nicht erreichen kann. Die Präzisionsdüse wird auch in Kombination mit den kleinen Bürsten eingesetzt. Die Bürsten werden mit etwas Kraft auf die Düse aufgesteckt.

Die Nylonbürsten

Die Nylonbürsten werden auf die Jet-Düse aufgesetzt. Drücken Sie die Bürste fest auf die Spitze der Jet-Düse. Drücken Sie diese so weit wie möglich hinein, um das Austreten von Dampf zu verhindern. Zur Entfernung der Bürsten, greifen Sie diese fest und ziehen Sie sie von der Jet-Düse ab.

Verwenden Sie diese Bürsten, um Schmutz und Ablagerungen zu entfernen, beispielsweise auf Fliesen und Fugen. Für die Reinigung von Fugen ist ein gewisser Druck erforderlich. Hinweis: Verwenden Sie nach der Dampfreinigung das Reinigungstuch von Techweise, um überschüssiges Wasser und Schmutz abzuwischen.

SEHEN SIE SICH DAS ANLEITUNGSVIDEO ZUR DAMPFREINIGUNG VON FUGEN AN:



SCAN HERE

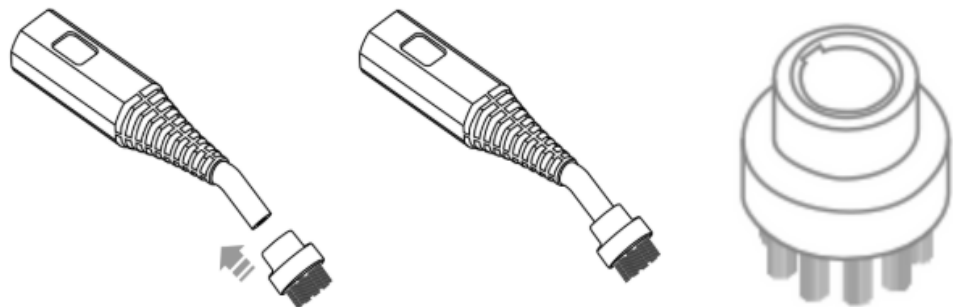



Die Stahl-Messing-Bürste

Die Messingbürste wird auf die Jet-Düse aufgesetzt. Drücken Sie die Bürste fest auf die Spitze der Jet-Düse. Drücken Sie diese so weit wie möglich hinein, um das Austreten von Dampf zu verhindern. Zur Entfernung der Bürste, greifen Sie diese fest und ziehen Sie sie von der Jet-Düse ab.

Überprüfen Sie sorgfältig, für welche Oberfläche Sie die Messingbürste verwenden können. Einige kratzempfindliche Oberflächen, wie Edelstahl, können durch die Messingborsten zerkratzt oder beschädigt werden. Wenn Sie unsicher sind, ob eine Oberfläche beschädigt werden könnte, empfehlen wir Ihnen, die Bürste zunächst an einer unauffälligen Stelle zu testen.

Wir empfehlen die Nutzung für kratzfeste Oberflächen wie Grill, Grillplatten, Ofenrost etc.

Die Dreiecksbürste



Die Dreiecksbürste kann mit oder ohne das weiße Mikrofaser Tuch verwendet werden, um ebene und glatte Oberflächen wie Fliesen zu reinigen.



WARNUNG

Befestigen oder entfernen Sie das weiße Mikrofaser Tuch während des Dampfreinigens nicht mit bloßen Händen.

Weißes Mikrofaser Tuch

Das weiße Mikrofaser Tuch speichert die Wärme besonders lange und eignet sich daher hervorragend zum Desinfizieren. Verwenden Sie es auf Matratzen, Betten, Sofas und auf empfindlichen Oberflächen wie der Dunstabzugshaube oder dem Induktionskochfeld.



ACHTUNG

Testen Sie das Gerät stets zuerst an einer unauffälligen Stelle, um sicherzustellen, dass die Oberfläche für die Dampfreinigung geeignet ist. Bedampfen Sie niemals sofort die gesamte Fläche. Konsultieren Sie immer die Pflegehinweise des Sofas oder Stoffes, um zu prüfen, ob Dampfreinigung zulässig ist. Techweise übernimmt keine Haftung für Schäden, die durch unsachgemäße Anwendung oder die Verwendung auf ungeeigneten Materialien entstehen.

Fensterwischer

Sehen Sie sich das folgende Anleitungsvideo an, bevor Sie mit der Dampfreinigung mit dem Fensterwischer beginnen. Das Reinigen von Fenstern mit Dampf erfordert eine bestimmte Technik:

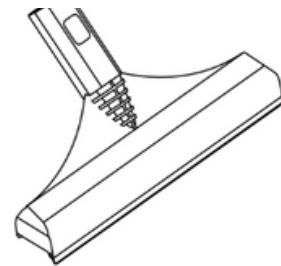

SCAN HERE

Sehen Sie sich das Anleitungsvideo zur Dampfreinigung von Fenstern an:



WARNUNG

Erhitzen Sie die Oberfläche allmählich, indem Sie sie in einem Abstand von etwa 20-30 cm bedampfen und dann langsam näher kommen. Dadurch werden thermische Schocks verhindert, durch die Risse entstehen können. Bedampfen Sie niemals Glas, das bereits beschädigt ist oder Haarrisse enthält. Besondere Vorsicht ist bei kaltem Glas geboten, z. B. im Winter.



7.2 Dampfreinigung von Böden



HINWEIS

Seien Sie vorsichtig bei der Dampfreinigung von versiegelten Holzböden, da eine längere Dampf-Einwirkung an einer Stelle zu Schäden und Verfärbungen führen kann. Um dies zu verhindern, halten Sie den Wischmopp in ständiger Bewegung auf diesen Oberflächen.

1. Dampf kann den Glanz einiger Böden entfernen, die mit Wachs behandelt wurden. Sehr raue, strukturierte Böden können zu einer Beschädigung oder einem Riss der Mikrofaserpads führen.
2. Lesen Sie immer die Gebrauchsanweisung für den jeweiligen Boden, bevor Sie mit dem Dampfreinigen beginnen. Überprüfen Sie, ob Ihr Boden für die Dampfreinigung geeignet ist.



HINWEIS

Wir bemühen uns darum, korrekte Informationen zur Verwendung von Dampfreinigern auf unterschiedlichen Bodenarten bereitzustellen, allerdings können wir nicht garantieren, dass jeder Boden oder jede Bodenoberfläche für die Dampfreinigung geeignet ist. Bereits vorhandene Schäden wie Risse, Nähte oder offene Zwischenräume zwischen den Dielen können den Eintritt von Feuchtigkeit ermöglichen, was zu Beschädigungen des Bodenbelags führen kann. Überprüfen Sie den Boden daher gründlich vor dem Dampfreinigen.

Wird der Boden zu nass?

Führen Sie dann folgende Schritte aus:

1. Entleeren oder versprühen Sie vor dem Wischen überschüssiges Wasser, um das im Schlauch gespeicherte Kondenswasser zu entfernen.
2. Bringen Sie dann die Wischdüse oder andere Aufsätze an. So wird verhindert, dass ein Tuch auf der Oberfläche zu nass wird.



7.3 Welche Böden sind für die Dampfreinigung geeignet?

Geeignet:

(⚠ siehe Gebrauchsanweisung zum entsprechenden Bodens)

1. Parkett
2. Laminat
3. Linoleum
4. Naturstein (nur wenn ordnungsgemäß versiegelt)
5. Emaille-Fliesenböden
6. Estrich
7. Keramikfliesen (nur wenn mit einer wasserdichten Schicht behandelt und sehr vorsichtig)
8. Epoxid-Estrich (wenn behandelt)
9. Außenkeramikfliesen, Keramikfliesen
10. Unglasierte Fliesen (mit Vorsicht, können Feuchtigkeit aufnehmen)
11. Porzellanfliesen – vergleichbar mit Keramik, sehr robust
12. Glasierte Fliesen – Schutzschicht gegen Feuchtigkeit
13. Zementfliesen (versiegelt) – nur wenn gut imprägniert
14. Terrakotta-Fliesen im Außenbereich (glasiert) – hervorragender Widerstand

Nicht geeignet:

1. Holzboden
2. Vinyl
3. PVC
4. PU-Estrich (zu weiches Material)
5. Beton (in Ausnahmefällen ist der Boden wasserfest gemacht, dann könnte es funktionieren, trägt aber immer noch ein Risiko, da Dampf diese Schicht auflöst, also besser nicht)
6. Marmoleum – natürliches Öl und Harz, hitze-/feuchteempfindlich
7. Kork – porös, nimmt Feuchtigkeit auf und quillt auf
8. Massivesholz
9. Travertin – weiches Naturstein, empfindlich gegen Säuren und Dampf
10. Marmor (unimprägniert) – kann matt und porös werden
11. Schiefer (unimprägniert) – porös, nimmt Feuchtigkeit auf
12. Granit (unimprägniert) – manchmal empfindlich, besser zuerst imprägnieren
13. Ein Dampfreiniger ist nicht geeignet für: unbehandeltes oder unversiegeltes Hartholz, unglasierte Oberflächen oder Oberflächen, die mit Wachs behandelte wurden.

Dies ist keine Garantie, sondern eine Anwendungsempfehlung. Je nach Zustand des Bodens kann dies variieren. Überprüfen Sie die Gebrauchsanweisung zu dem jeweiligen Boden sorgfältig, bevor Sie mit der Dampfreinigung beginnen.



7.4 Anweisungen zum Anbringen des Bodenwischpads

Anweisungen zum Anbringen des Bodenwischpads

1. Legen Sie das Bodenwischpad mit der weißen Seite nach oben auf eine ebene Fläche.
2. Platzieren Sie die Bodenwischdüse in der Mitte des Pads und drücken Sie sie fest an.

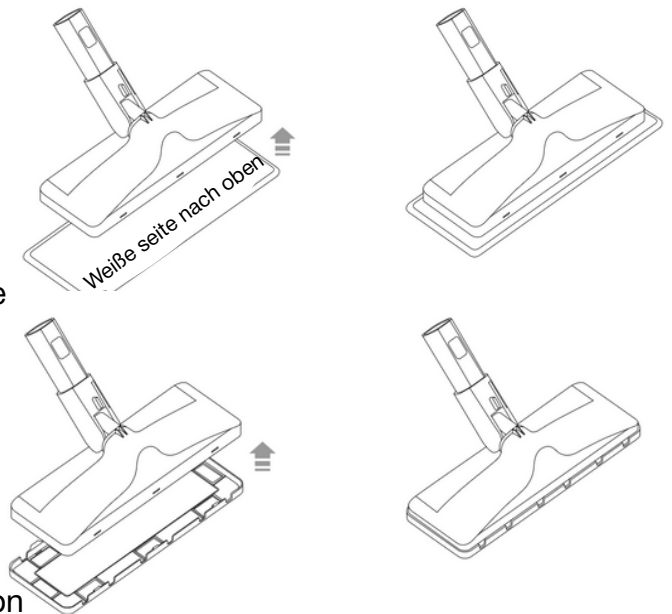

Anweisungen zum Anbringen der Teppichdüse

1. Platzieren Sie die Bodenwischdüse in die Mitte der Teppichdüse und drücken Sie sie fest an, bis Sie ein Klickgeräusch hören
2. Das Bodenwischpad **NICHT** zwischen der Bodenwischdüse und der Teppichdüse platzieren.
3. Bitte beachten Sie: Die Teppichdüse eignet sich zur Desinfektion, nicht zum Aufnehmen von Schmutz.

Waschanweisungen

1. Wischpads können in der Waschmaschine bei 60 °C gewaschen werden.
2. Waschen: Separat waschen, um Flusenbildung zu vermeiden.
3. Waschmittel: Flüssigwaschmittel verwenden und vorzugsweise keinen Weichspüler oder Bleichmittel.
4. Trocknen: An der Luft trocknen oder bei niedriger Temperatur im Trockner trocknen.

Der Wischmopp ist dank seines flexiblen Mechanismus auch in schwer zugänglichen Ecken leicht zu verwenden. Auf diese Weise lassen sich auch niedrige und enge Bereiche wie unter Betten und Sofas mühelos reinigen. Sollten Sie während der Reinigung eine Pause einlegen wollen, kann der Wischmopp einfach aufrecht an eine Wand gestellt werden.

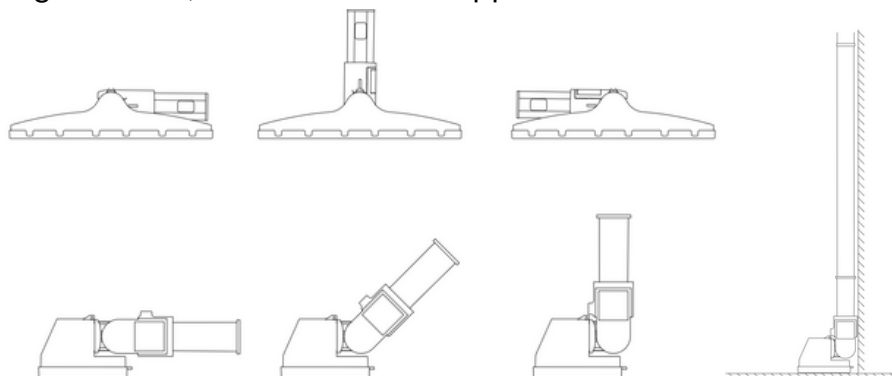

⚠️ WARNUNG: Verwenden Sie die Wischdüse nicht zu lange an derselben Stelle auf dem Boden, da dies dazu führen kann, dass übermäßige Feuchtigkeit zurückbleibt.

⚠️ WARNUNG: Befestigen Sie oder entfernen Sie Wischtücher während des Dampfens **NICHT mit bloßen Händen!**

⚠️ WARNUNG: Ziehen Sie während des Dampfens **NICHT** an dem Teil des Wischkopfes, an dem das Zubehör befestigt ist!



8. EMPFEHLUNGEN ZUR VERWENDUNG DES ZUBEHÖRS

Kleine Bürsten

Ideal zum Reinigen von Fugen sowie für Backöfen, Mikrowellen, Toiletten, Türgriffe und vieles mehr.

Jet-Düse

Zum Entfernen von Schmutz, Fett und Ablagerungen in schwer erreichbaren Bereichen wie Ritzen, Kanten, Sockelleisten oder engen Zwischenräumen.

Bodenpads / Wischpads

Geeignet für die Reinigung bestimmter Bodenarten. Eine Übersicht der geeigneten Böden finden Sie in Kapitel 7.3. Bei Unsicherheit wenden Sie sich bitte an den Hersteller Ihres Bodenbelags.

Fensterabzieher

Sehen Sie sich vor der Anwendung die entsprechende Anleitung oder das Video an.

⚠ Achtung bei Glas und Spiegeln! Erwärmen Sie die Fläche langsam, indem Sie zunächst aus etwa 20 bis 30 cm Abstand dampfen und sich dann Schritt für Schritt annähern. So vermeiden Sie Temperaturschocks, die zu Rissen führen können. Verwenden Sie niemals Dampf auf bereits beschädigtem Glas oder Spiegeln mit Haarrissen.

Dreiecksbürste

Für glatte sowie raue, strukturierte Oberflächen geeignet.

Weißes Mikrofaser Tuch

Ideal für Polster, Sofas, Matratzen und empfindliche Oberflächen.

Beginnen Sie immer an einer kleinen, unauffälligen Stelle, um die Materialverträglichkeit zu prüfen. Nutzen Sie Dampfreinigung bei Sofas und Textilien nur nach Rücksprache mit den jeweiligen Pflegehinweisen.



SCAN HERE



HINWEIS:

In unserem Help Center finden Sie praktische Anleitungsvideos, zum Beispiel zur Dampfreinigung von Bad, Böden oder Matratzen. Scannen Sie den QR-Code, um direkt zu den Videos zu gelangen.



9. ERSATZZUBEHÖR BESTELLEN

Nach längerer Verwendung müssen die Zubehöerteile ausgetauscht werden, um weiterhin effektiv reinigen zu können. Auf unserer Website können Sie sämtliches Zubehör nachbestellen.

Tipp:

Mit unserem Zubehör-Bundle können Sie Kosten sparen.

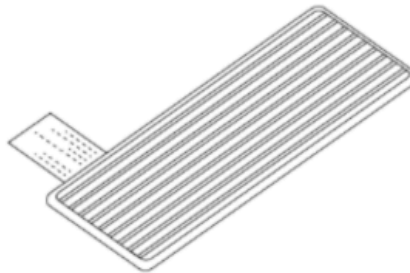
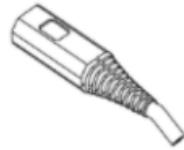
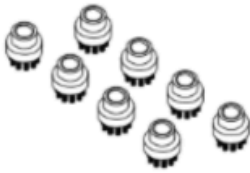

SCAN HERE



10. HINWEISE NACH JEDEM GEBRAUCH



WARNUNG

Nach jeder Reinigung muss der gesamte Restdampf aus dem Gerät entfernt werden. Gehen Sie dabei wie folgt vor:

1. Ziehen Sie den Netzstecker und stellen Sie sicher, dass das Gerät komplett ohne Stromzufuhr ist.

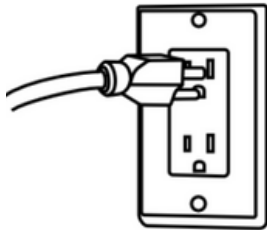

2. Halten Sie die Dampfpistole über ein Waschbecken oder eine Badewanne. Betätigen Sie den Dampfhebel, bis kein Dampf mehr austritt. Der Tank ist nun leer.

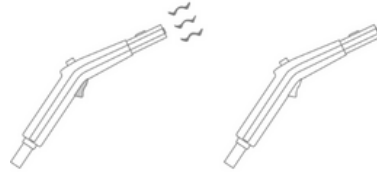

3. Schrauben Sie den Tankdeckel ab und gießen Sie das verbliebene Wasser aus dem Tank.

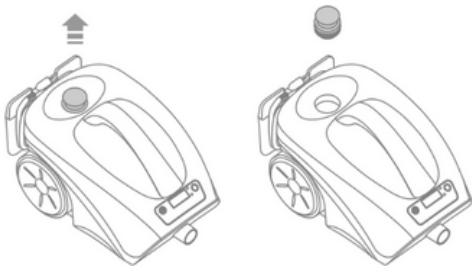

4. Lassen Sie das Gerät einige Minuten offen stehen, damit es vollständig trocknen kann.

5. Sobald der Dampfreiniger trocken ist, setzen Sie den Tankdeckel wieder auf. Bewahren Sie das Gerät und das Zubehör anschließend an einem trockenen Ort auf.

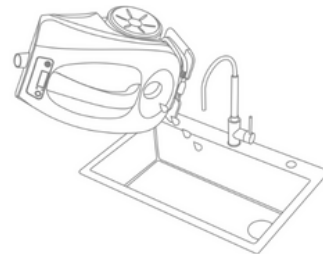



HINWEISE

1. Wird das Wasser im Tank nicht vollständig geleert, können sich Bakterien bilden, die zu einem unangenehmen Geruch führen können.
2. Das regelmäßige Entleeren verhindert Kalkablagerungen, schlechte Gerüche und Schäden durch trübes Wasser und sorgt dafür, dass das Gerät dauerhaft gut funktioniert.
3. Lagern Sie das Produkt und das Zubehör stets trocken, um Schimmelbildung zu vermeiden.
4. Beim Transport oder Umzug sollten Stöße und Stürze unbedingt vermieden werden. Stapeln Sie keine schweren Gegenstände auf dem Gerät. Lagern Sie das Produkt bei Temperaturen zwischen 18 und 40 Grad und schützen Sie es vor direkter Sonneneinstrahlung.



11. WARTUNG

Entkalken des Dampfreinigers

Um die Lebensdauer Ihres Dampfreinigers zu verlängern und eine gleichbleibend starke Dampfleistung sicherzustellen, sollte das Gerät einmal pro Monat entkalkt werden.

Verwenden Sie dafür ausschließlich das Techweise-Entkalkungsmittel, das speziell für Dampfreiniger und ähnliche Haushaltsgeräte entwickelt wurde.

Entkalkungsanleitung

1. Stellen Sie sicher, dass das Gerät ausgeschaltet und vollständig abgekühlt ist.
2. Öffnen Sie den Tankdeckel und geben Sie einen kompletten Beutel des Techweise-Entkalkungsmittels in den Wassertank.
3. Füllen Sie den Tank anschließend bis zur Markierung mit Wasser auf.
4. Lassen Sie die Lösung zwei Stunden einwirken, ohne das Gerät einzuschalten. Dadurch können Kalk und Mineralablagerungen vollständig gelöst werden.
5. Nach zwei Stunden den Tank komplett entleeren und gründlich mit sauberem Wasser ausspülen.
6. Spülen Sie bei Bedarf ein zweites Mal, um alle Rückstände zu entfernen.



HINWEIS

Verwenden Sie ausschließlich das originale Techweise-Entkalkungsmittel. Andere Produkte können die inneren Bauteile beschädigen oder zum Verlust der Garantie führen.

Sie können das Entkalkungsmittel bequem über den QR-Code oder direkt in unserem Onlineshop bestellen.



SCAN HERE



12. FEHLERBEHEBUNG

Problem	Eklärung	Lösung
Die LED-Leuchte leuchtet nicht/ der Apparat wärmt nicht auf nachdem das Gerät angeschlossen ist	Das Stromkabel ist nicht angeschlossen.	Stecken Sie das Stromkabel in eine Steckdose.
	Es liegt ein elektronisches Problem vor.	Kontaktieren Sie support@techweise.com
	Das Gerät ist defekt oder muss repariert werden.	Kontaktieren Sie support@techweise.com .
Das Gerät erzeugt keinen Dampf, während der Auslöser gedrückt wird	Der Tank enthält kein oder zu wenig Wasser.	Füllen Sie den Dampfreiniger mit mindestens 2500 ml Wasser.
	Das Gerät ist defekt oder muss repariert werden.	Kontaktieren Sie support@techweise.com .
Die Dampfleistung ist schwach oder unterbrochen	Der Wassertank ist (fast) leer.	Siehe Kapitel 4 Wassertank füllen.
	Das Gerät ist defekt oder muss repariert werden.	Kontaktieren Sie support@techweise.com .
	In der internen Leitung befinden sich Kalkablagerungen.	Entkalken Sie das Gerät sofort mit dem Techweise-Entkalkungsmittel.
Der Dampf enthält zu viel Wasser. (Hinweis: Es ist normal, dass Dampf etwas Kondenswasser enthält)	Der Tank enthält zu viel Wasser. Beachten Sie: Bei jeder Verwendung muss einmalig überschüssiges Wasser in das Waschbecken gesprüht werden.	Richten Sie den Dampfauslass auf einen geeigneten Ort, um die Feuchtigkeit auszustoßen. Drücken Sie die Taste (5) , bis das Wasser ausgestoßen ist. Die internen Teile werden warm, um das Kondenswasser zu entfernen.



	Der Dampfkopf steht auf Nassdampf (wet).	Drehen Sie den Knopf für Trockendampf (dry).
	Die Temperatur des Dampfreinigers liegt unter 100 °C.	Warten Sie, bis die Statusanzeige eine Temperatur von > 100 °C anzeigt.
Der Boden sieht trüb aus oder es bleiben Streifen nach dem Wischen zurück	Das Wischpad muss gereinigt werden.	Ersetzen Sie diesen durch einen anderen sauberen Moppbezug.
	Der Wassertank enthält zu viel Kalk.	Entkalken Sie das Gerät sofort Mit dem Techweise-Entkalkungsmittel.
	Es wird kein destilliertes oder demineralisiertes Wasser verwendet.	Verwenden Sie zum Wischen destilliertes oder entmineralisiertes Wasser.
	Der Dampfkopf steht auf Nassdampf (wet).	Drehen Sie den Knopf auf Trockendampf (dry).



13. HÄUFIG GESTELLTE FRAGEN

F: Was sollte ich tun, wenn die Dampfleistung instabil ist?

A: Dies ist auf Kalkablagerungen zurückzuführen. Siehe Kapitel 11 Wartung und befolgen Sie die Schritte zum Entkalken Ihres Dampfreinigers.

F: Es bleibt viel Feuchtigkeit im Dampf, auch in der trockenen Einstellung.

A: Lassen Sie das Gerät etwa 40 Sekunden stabilisieren. Verwenden Sie eine Düse, die Verdampfung fördert. Beim Einsatz der Dreiecks-Bürste mit Mikrofasertuch bleibt mehr Feuchtigkeit zurück. Das Tuch verzögert die Verdunstung und sorgt gleichzeitig dafür, dass Staub und Schmutz aufgenommen werden.

F: Meine Fugen werden nicht sauber.

A: Überprüfen Sie zunächst, ob Sie die kleinen schwarzen Bürsten verwenden. Falls ja, ist die Fuge so verschmutzt, dass der Belag in die Fuge gedrungen ist. Mischen Sie Bleichmittel und Wasser in einer Sprühflasche und sprühen Sie die Fuge mit dieser Mischung ein. Lassen Sie die Lösung 30 Minuten einwirken und entfernen Sie sie anschließend mit dem Dampf.

F: Meine Fenster werden nicht streifenfrei sauber. Was mache ich falsch?

A: Siehe Kapitel 7.1 Fensterwischer und die Anleitungsvideos. Wenn Ihre Hand beim Ziehen fast das Fenster berühren kann, verwenden Sie eine falsche Technik. Achten Sie darauf, dass das Gummi direkt am Fenster anliegt.

F: Auf dem Display wird eine Temperatur über 165 °C angezeigt. Ist das gefährlich?

A: Während des normalen Betriebs liegt die Dampftemperatur meist zwischen 130 und 165 °C. Wenn der Wassertank fast leer ist, kann die Temperatur kurzzeitig auf etwa **220 °C** steigen, da weniger Wasser zum Verdampfen vorhanden ist. Das ist unbedenklich: Das Gerät ist geschützt und schaltet sich **automatisch nach 50 Sekunden Inaktivität ab**, um eine Überhitzung zu verhindern.



14. KONTAKT

Sie haben Fragen oder benötigen Beratung?

Wir finden gern die beste Lösung für Sie. Unser Expertenteam unterstützt Sie dabei. Senden Sie uns eine E-Mail an support@techweise.com und wir antworten innerhalb eines Werktages auf Ihre Nachricht. Möchten Sie lieber anrufen? Das ist unter +31853031472 möglich. Wir sind montags bis freitags von 9:00 bis 17:00 Uhr erreichbar.

Hauptsitz **(keine Besuche oder Rücksendungen)**

Techweise B.V.
Stationsplein 45
3013 AK Rotterdam
Niederlande

Herkunftsland: Entworfen in den Niederlanden, hergestellt in der VR China.

Entsorgung

Bitte beachten Sie, dass elektrische Abfallprodukte nicht im Hausmüll entsorgt werden sollten. Recyceln Sie diese Geräte dort, wo es entsprechende Einrichtungen gibt. Verschiedene Elektronikgeschäften verfügen über Standorte mit einer Sammelstelle. Bringen Sie das Gerät am Ende seiner Lebensdauer zu einem dieser Sammelstellen oder Recyclingzentrum Ihrer Gemeinde.





15. HAFTUNGSAUSSCHLUSS

Techweise B.V. übernimmt keine Verantwortung für die folgenden Situationen:

- A)** Schäden, die entstehen, weil diese Anleitung nicht beachtet wurde, sowie Schäden durch Fehlbedienung, unsachgemäßen Gebrauch, extreme Umgebungstemperaturen, äußere Einwirkungen, Veränderungen oder jede andere nicht zulässige Verwendung, die in dieser Anleitung ausgeschlossen wird.
- B)** Montage, Demontage, Veränderungen, Reparaturen oder Eingriffe, die von nicht autorisierten Personen vorgenommen wurden.
- C)** Verwendung anderer Flüssigkeiten als Wasser im Tank.
- D)** Schäden an Gegenständen, die durch unsachgemäße Anwendung entstehen.
- E)** Vernachlässigung der regelmäßigen Wartung.
- F)** Schäden an Böden, Fenstern, Glasflächen oder Stoffen.



HINWEIS **Nutzung auf eigenes Risiko**

Die Verwendung dieses Geräts erfolgt vollständig auf eigenes Risiko des Benutzers.

Warnhinweise

Nutzung auf eigenes Risiko

Die Verwendung dieses Geräts erfolgt vollständig auf eigenes Risiko des Nutzers.

Techweise B.V. sowie deren Vertriebspartner und Lieferanten übernehmen keine Haftung für direkte oder indirekte Schäden, Personenschäden, Sachschäden oder Folgeschäden, die zurückzuführen sind auf:

- Unsachgemäßen Gebrauch des Geräts
- Nutzung entgegen den Vorgaben dieser Bedienungsanleitung
- Einsatz in Kombination mit Zubehör, Reinigungsmitteln oder Teilen, die nicht von Techweise freigegeben wurden
- Fehlerhafte Installation, Wartung oder Reparatur durch nicht autorisierte Dritte



Garantie- und Haftungsbeschränkungen

1. Die Garantie erlischt sofort, wenn das Gerät:
ohne schriftliche Zustimmung von Techweise B.V. zerlegt, verändert oder angepasst wurde mit nicht-originalen Zubehörteilen oder Komponenten betrieben wird Bedingungen ausgesetzt ist, die nicht dem normalen Haushaltsgebrauch entsprechen (z. B. industrielle Reinigung, gewerbliche Nutzung, extreme Feuchtigkeit)
2. Techweise B.V. haftet nicht für Schäden, die durch externe Einflüsse verursacht werden, wie: Stromschwankungen, Frost, Feuer, Wasserschäden oder chemische Substanzen, die in dieser Anleitung nicht freigegeben sind.
3. Der Anwender ist jederzeit selbst verantwortlich für die Einhaltung der nationalen Sicherheitsvorschriften und elektrischen Standards des Landes, in dem das Gerät betrieben wird.

Sicherheits- und Nutzungseinschränkungen

Dieses Produkt ist ausschließlich für den privaten Gebrauch im Innenbereich bestimmt. Eine gewerbliche oder industrielle Nutzung fällt nicht unter die Garantie. Das Gerät darf nicht in der Nähe von brennbaren Gasen oder Dämpfen betrieben werden. Bei Undichtigkeiten, ungewöhnlichen Geräuschen, Rauchentwicklung oder Geruch nach Überhitzung muss das Gerät sofort ausgeschaltet und vom Strom getrennt werden.

Der Kunde verpflichtet sich:

- Diese Anleitung vollständig zu lesen und zu befolgen
- Nur Originalzubehör von Techweise zu verwenden, um Schäden am Gerät zu vermeiden

Produktänderungen und technische Informationen

Techweise B.V. behält sich das Recht vor, technische Spezifikationen, Bauteile, Verpackungen oder Designelemente jederzeit und ohne vorherige Ankündigung zu ändern. Solche Änderungen berechtigen den Kunden nicht zu Ersatz, Erstattung oder Anpassung bereits gekaufter Produkte.