

Hey!

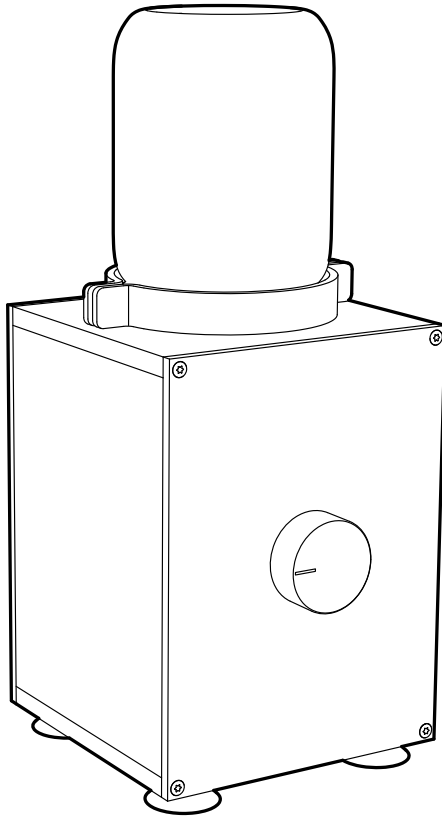

The re:Mix user guide

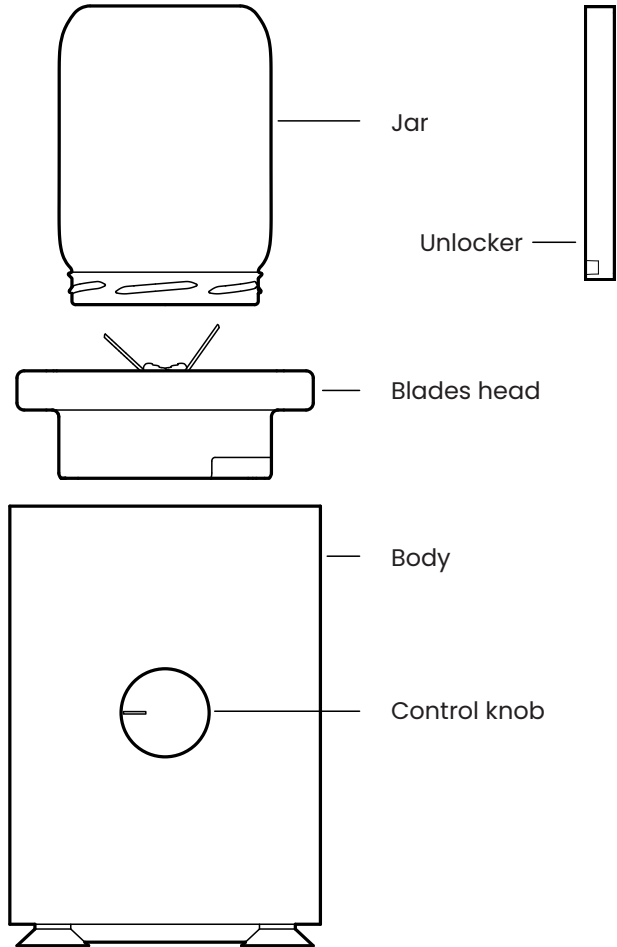

Table of contents

1. Important safety information	4
2. Before using re:Mix	5
3. Using your re:Mix	7
4. Inside your re:Mix	12
5. Keeping re:Mix in the loop	13
6. Technical and warranty	14

IMPORTANT

Please read this user manual carefully before you use the appliance and save it for future reference.

In the box

Body • Head • Jar (565 ml) • Jar lid • Unlocker • User manual

1. Important safety information



WARNING

- Always use the appliance in accordance with these instructions. Improper use can result in electric shocks and other hazards.
- Do not use a jar if you detect hairline cracks, microscratches, crazing, cloudiness or damage to the glass.
- Never fill the jar more than **70%** or with ingredients hotter than **40 °C** or carbonated (e.g. baking soda, baking powder, yeast, etc.)
- Avoid exposing the glass jars to thermal shocks (e.g. hot dishwashing cycles, freezing, hot foods).

CAUTION

- Never leave the re:Mix unattended while it is in use.
- Always unplug the re:Mix when not in use.
- Exercise caution when handling the sharp cutting blades, emptying the jug and performing cleaning work.
- Never twist and untwist the blades head onto the body by grabbing the jar. Use the head handles instead.
- Switch off and unplug the appliance from the power supply before leaving it unattended, changing accessories, assembling, disassembling or cleaning it.

Intended use and users



- This appliance is intended for use in household environments and for similar applications, such as in kitchens (or employees in shops, offices and other commercial areas), on agricultural property, by customers in hotels, motels and other residential facilities, and in bed-and-breakfast establishments. The appliance is not intended for purely professional use (e.g. coffee-shops or restaurants).
- Appliances may be used by persons with limited physical, sensory or mental capabilities and persons lacking experience and/or knowledge if they are supervised or have received instruction regarding safe use of the appliance and if they have understood the resulting hazards.
- This appliance must not be used by children. The appliance and its connecting cable must be kept out of the reach of children. Children must not play with the appliance.

2. Before using re:Mix

Unboxing

- Open the box and take out items.
- Clean any packaging remainings that might have stayed on these parts, using a moist cloth.
- The carton is recyclable paper
- Do not use the product if damaged after unpacking.

Power plug

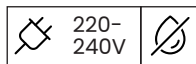

- Check if the voltage indicated on the appliance corresponds to the local mains voltage before you connect the appliance. Do not operate with any type of plug adapter or voltage converter device, as these may cause electrical shorting, fire, electric shock, personal injury or product damage.
- Only connect the appliance to wall sockets that have been installed pursuant to regulations. The supply cable and plug must be dry.
- This appliance must not be supplied through an external switching device, such as a timer, or connected to a circuit that is regularly switched on and off by the utility, in order to avoid a hazard due to inadvertent resetting of the thermal cut-out.
- Do not pull or clamp the connecting cable over sharp edges. Do not leave it dangling and protect it from heat and oil.
- Do not immerse the cord, plug, or motor base in water or any other

liquid.

- Never pull the mains plug out of the socket by the supply cable or with wet hands.

Setup

- Before you use the appliance and accessories for the first time, thoroughly clean the parts that come into contact with food.
- When assembling the blender jar, make sure that the rotary knob is pointing to position **0** (= OFF) first.
- Do not switch on the appliance when the glass jar is empty, as this can result in the motor overheating.
- Do not unlock the head by the jar, only by the head handle.
- Do not place the appliance on hot surfaces, such as on hotplates or similar areas, and do not operate near naked flames.
- Store the appliance in a dry place.

Compatible glass jars

re:Mix is compatible with **universal Twist-Off** glass jars, with a **mouth opening of 72 mm** (82mm diameter of the jar lid), corresponding to DIN EN ISO 9100-11:2005-04. **All shapes and volumes that use this jar opening should fit re:Mix.** While we have done extensive testing with these jars, we cannot guarantee that each single one will fit.



Do not use a jar if you detect hairline cracks, microscratches, crazing, cloudiness or damage to the glass, as this could create safety hazards.

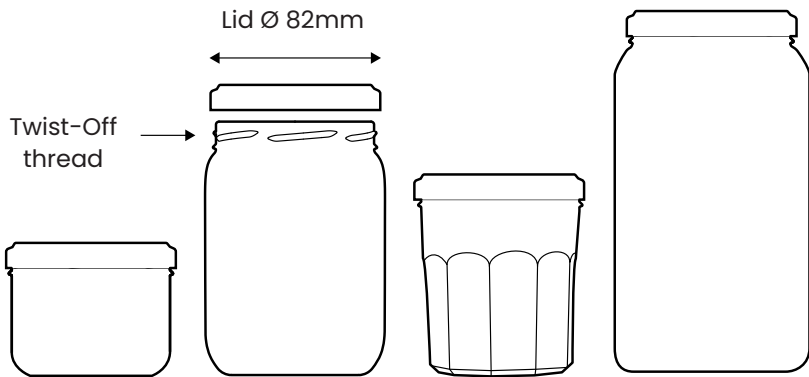

Any shape, any volume (125–2.000ml)

- The use of incompatible jars may result in damage to your re:Mix or create safety hazards.
- Assure that the blades rotate freely and that the sealing is seated and undamaged.



Jar imperfections

The thread of some jars might have small imperfections. If the mixer doesn't start using your jar, try rotating the jar at least 45 degrees, and try it unto the blades head again. If this doesn't work, please try another jar.

👉 [Explore FAQs & our jar library on openfunk.co/support](https://openfunk.co/support)

3. Using your re:Mix

Use your re:Mix to prepare a variety of drinks and meals. Once you have a recipe in mind, pick a jar size that suits the occasion.

 Smoothies

 Cocktails

 Nut butters

 Crushed ice

 Desserts





 Grinded coffee



 Baby food

 Spices

[Explore recipes on openfunk.co/food](https://openfunk.co/food)

Control

Always start with the control knob in position  OFF. Use Speed  and  to adjust the speed. Use the  Funk mode to pulsate quickly, going from 0 to maximum speed and back to 0.

Speed  uses 50% less electricity than Speed , be mindful when using these.

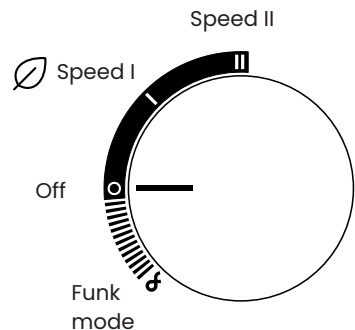

How to use

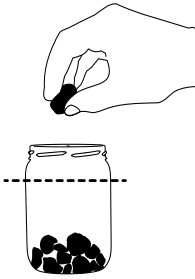

1. Add ingredients & liquid into your glass jar

- i Do not fill the jar above 70% of its volume to avoid pressure accumulating.

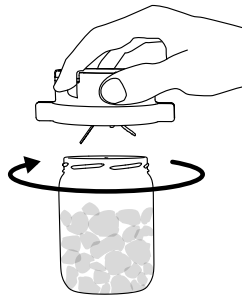

2. Place the head onto the glass jar and twist until tightly sealed.

- i Check for leakage before placing it on the motor base.

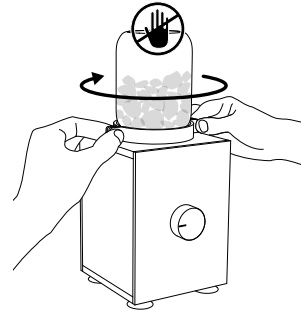

3. Turn the jar upside down, twist and lock it onto the base.

- i Do not press or hold the jar while mixing.

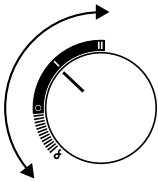

4. Turn on the mixer by rotating the knob.

- i Mixing should not require longer than one minute to yield smooth and creamy results.

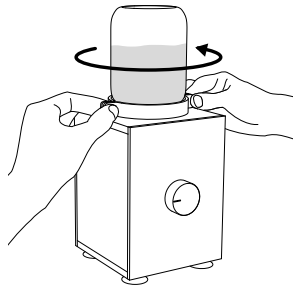

5. Untwist the jar using the handles.

- i Do not remove the head until blending has completely ceased.



6. Flip the jar towards its initial position and untwist the head. Enjoy!

- i Always point contents away from your body when unsealing.

Safety first



**DO NOT
USE**

Do not use a damaged jar.



**MAX
70% fill**

Do not fill jars above 70% of their volume.



**MAX
40 °C**

Never fill the jar with ingredients hotter than 40 °C.



**MAX
2 minutes**

Run re:Mix for maximum 2 minutes at a time.

- Never leave the re:Mix unattended while in use.
- Inspect the glass jars before every use. Hold the jar up to light to spot hairline cracks, microscratches, crazing, cloudiness or damage to the glass.
- Retire any damaged jars, as they can potentially shatter during use.
- Avoid exposing the glass jars to thermal shocks (e.g. hot dishwashing cycles, freezing, hot foods).
- Handle the blades head with care, as the blades are sharp.
- Switch off the appliance and disconnect from supply before changing accessories or approaching parts that move in use.
- A built-in safety lock ensures that you can only switch on the appliance if the jar and head are assembled on the body properly.
- Never store the head on the body unattached to a glass jar. An exposed blade can present a laceration hazard.
- If the sealed jar becomes too hot (above 40 degree) while blending, stop immediately. With the jar pointed away from your face and body, slowly unscrew the head to gently release any residual pressure. Otherwise it may damage the blades head permanently.
- If you run re:Mix for 2 minutes, let it cool down for 15 minutes before continuing.
- If there is a pungent smell or smoke, stop and unplug the appliance. Let it cool down for 15 minutes.
- If the motor stops working, unplug the motor base and let it cool for an hour before attempting to use it again. Your re:Mix has an internal thermal breaker that shuts off the motor when it overheats. The thermal breaker will reset when the unit is unplugged and the thermal breaker cools down sufficiently.

Things you shouldn't mix

- Do not mix carbonated (e.g. baking soda, baking powder, yeast, etc.) ingredients in any sealed canning jar. These pressurized sealed containers when agitated and violently expel hot contents upon opening, posing a risk of personal injury.
- Do not attempt to process very thick recipes such as bread dough or mash potatoes.
- Do not let blended mixtures sit in a sealed jar on the blender for long periods of time. Sugar in fruits and vegetables can ferment over time, releasing gases and causing pressure to build up, posing a risk of personal injury.

Tips for mixing

- To avoid overloading the appliance, you can add more liquid ingredients, process in several small batches or use a higher speed setting.
- If food gets stuck to the sides of the jars, you can (1) Unscrew the head with the jar, shake it, and blend again; (2) Remove the head, stir with a spoon, and blend again.
- If you prepare multiple meals, let the appliance cool down to room temperature before you process the next batch of ingredients.

Cleaning & care

- After using re:Mix, clean all surfaces and parts that have come into contact with food using a brush or sponge.
- Clean the body with a moist cloth.

Cleaning & care > Jars



Use low-heat cycles if dishwashing (40 - 50 °C)



Avoid hits to the jars from other jars or dishes.



Handwashing prolongs the durability of the jars.



Avoid hits to the jars from metal utensils such as spoons.

Cleaning & care > Blades Head



Do not dishwasher the blades head. Hand-wash only.



Do not wash the blades head in water above 40 °C



Do not soak the head in warm or hot water over longer periods of time

To clean the blades head more thoroughly, disassemble and clean each part individually, as shown below.

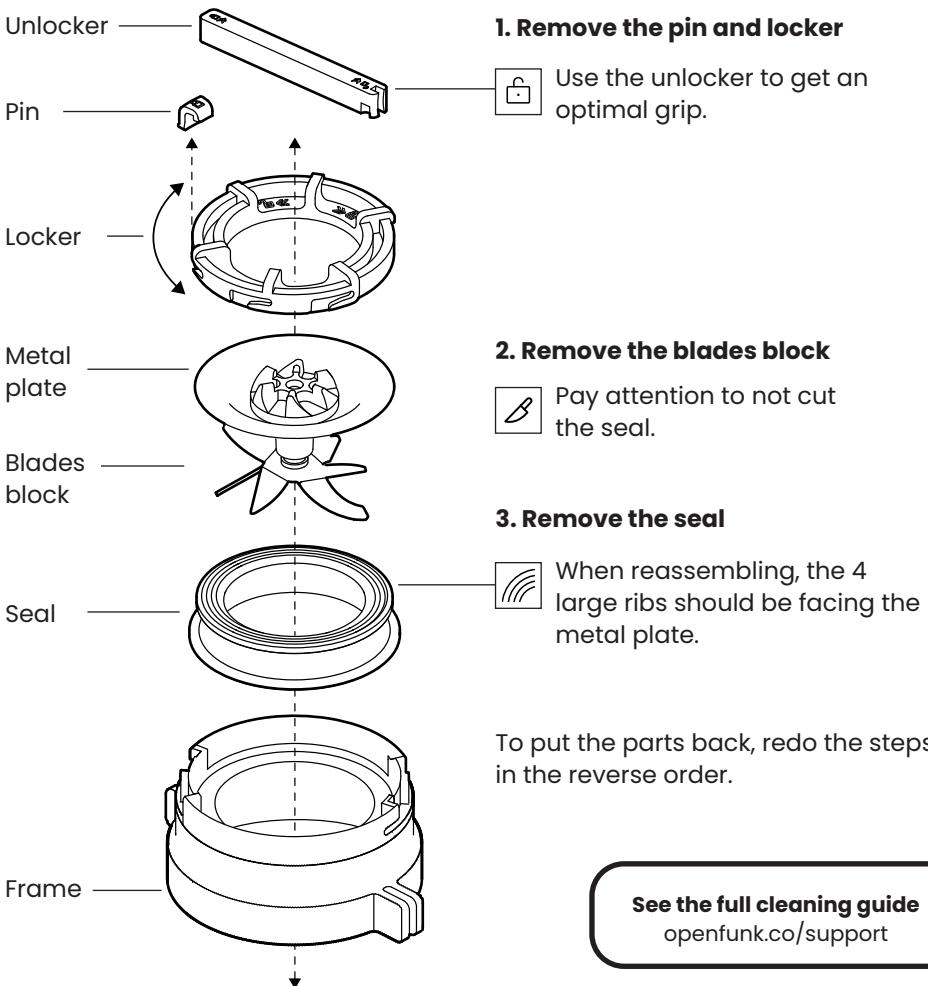

See the full cleaning guide
openfunk.co/support

Starting issues

If the device does not start when using a compatible jar, try the following:

- Rotate the jar for at least 45 degrees, so that the blades head attaches to the jar in a new position.
- Some jars might have small imperfections and the mixer might not detect them correctly. Please try another jar compatible with re:Mix.
- Please also try with the original jar provided with your re:Mix, the 565ml Twist-Off jar.

4. Inside your re:Mix

Discover what's inside your re:Mix and how it was made



Scan the QR code at the bottom of your re:Mix
or visit openfunk.co/support

Locally made

Made in Berlin and 2/3 of parts are made in Europe

Blades head & inner parts

PLA & ASA, 3D printed in Berlin

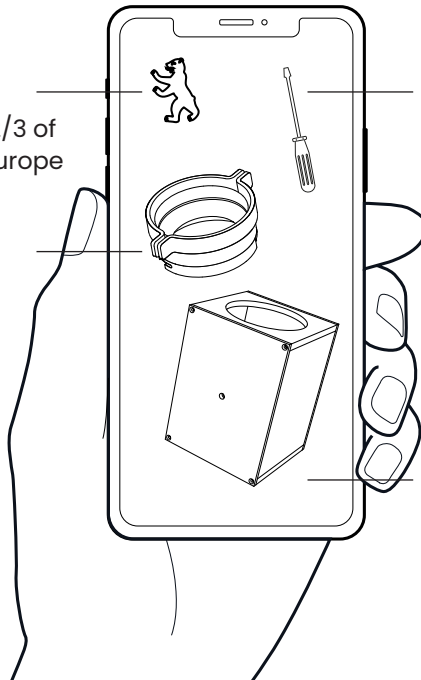

Modular, repairable, open-source design

Ready for repair, upgrade and refurbishment with simple tools.

Outer casing

100% recycled plastics from France

5. Keeping re:Mix in the loop

We've laid the groundwork for a durable product, and now it is your turn to make the loop work. This means taking care of your re:Mix, repairing it when needed, and eventually returning it so we can refurbish and recycle it. Circular economy, here we come!

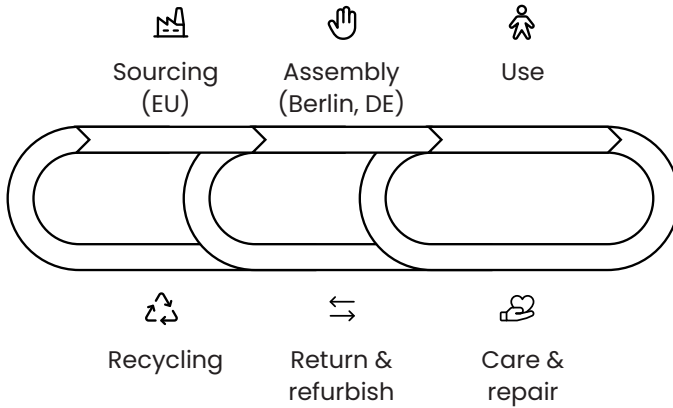

1. Repair

- If the device breaks, try repairing it yourself (or someone with more technical experience) using our step-by-step repair guides available at openfunk.co/support
- Order spare parts and accessories at openfunk.co
- If you can't fix it, contact us for in-house repairs.
- If the appliance's supply cable is damaged, it must be replaced by the manufacturer, his customer service representative or an authorised third party.
- Periodically inspect all components for damage or wear that may impair proper function or present an electrical hazard. Assure that power cord and plug are undamaged.

- Never operate your re:Mix with damaged jars or components. If your re:Mix malfunctions in any way, immediately discontinue use and contact us.

2. Return & refurbish

Shall you not need your re:Mix anymore, we'll take back the device from you. Go to openfunk.co/support for more. Once we get your product, we will refurbish it and find it a new user. Components that cannot be refurbished are sent back directly to the manufacturer where possible, if not at the appropriate recycler or waste collector.

3. Recycling

If for any reason you do not want to

return the product, you can dispose of it according to the local legislation of your country. Please try to reuse or resell working components, separate materials and find local recycling partners.

6. Technical & warranty

- Rated voltage: 220–240 V 50 Hz
- Power: 1000W
- Dimensions of body (height/depth/width): 18,5/14/14 cm
- Weight of body/ head/ jar: 2,2/0,2/0,25 kg



At the end of its life, this product may not be disposed of in normal household waste, but must instead be taken to a collection point for recycling electrical and electronic appliances. The materials are recyclable in accordance with their labelling. If you need more information on the collection, reuse and recycling systems, please contact your local or regional waste administration.



The product complies with the following European Directives:

Ecodesign (2009/125/EU),
Electromagnetic compatibility
(2014/30/EU), Low-voltage (2014/30/
EU).



This symbol means that re:Mix is a class II (double insulated) electrical appliance. It has been designed in such a way that it does not require a safety connection to electrical earth (ground).

Warranty

Our products and accessories have a 2-year limited warranty. The warranty for this product is valid in accordance to the general terms and conditions found at openfunk.co

Subject to change.

Support, repair guides, spare parts, and more
openfunk.co/support

Contact
hello@openfunk.co

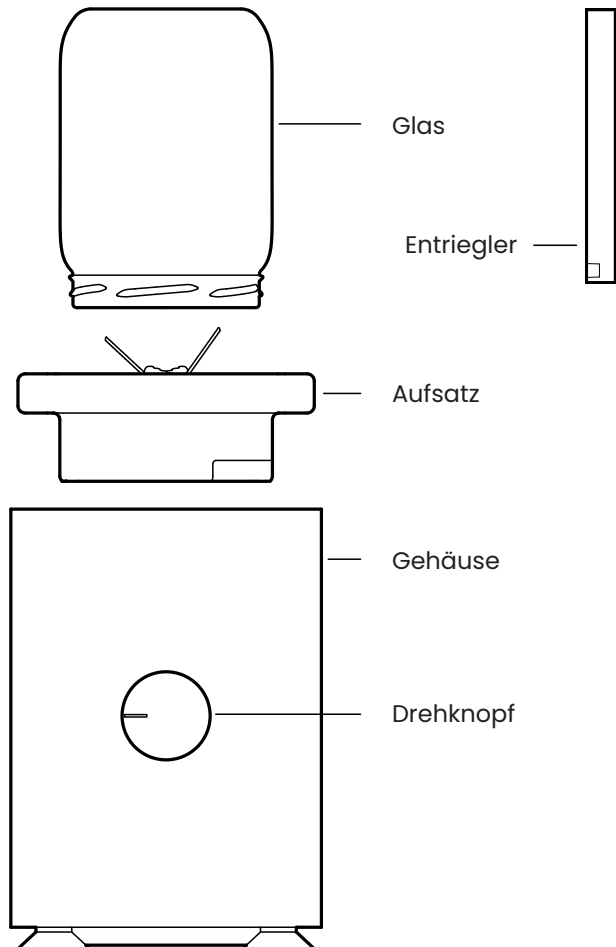

Inhaltsverzeichnis

1. Wichtige Sicherheitshinweise	16
2. Vor der Benutzung von re:Mix	17
3. Benutzung Ihres re:Mix	19
4. Das Innere Ihres re:Mix	24
5. re:Mix im Kreislauf halten	25
6. Technik und Garantie	26

WICHTIG

Lesen Sie diese Bedienungsanleitung vor dem Gebrauch des Geräts aufmerksam durch, und bewahren Sie sie für eine spätere Verwendung auf.

Verpackungsinhalt

Gehäuse • Aufsatz • Glas (565 ml) • Glasdeckel • Entriegler • Benutzeranleitung

1. Wichtige Sicherheitshinweise



ACHTUNG

- Das Gerät nur gemäß dieser Anleitung verwenden. Unsachgemäßer Gebrauch kann Stromschlag oder andere Gefahren zur Folge haben.
- Verwenden Sie keinesfalls ein Glas und tauschen Sie es aus, wenn Sie Haarrisse, Mikrokratzer, Sprünge, Eintrübungen oder Schäden am Glas feststellen.
- Den Behälter maximal zu **70 %** befüllen. Keine Zutaten verwenden, die wärmer als **40 °C** sind oder Kohlendioxid entwickeln können (z. B. Natron, Backpulver, Hefe usw.).
- Vermeiden Sie es, die Gläser starken Temperaturschwankungen auszusetzen (z. B. heiße Spülgänge, Einfrieren, heiße Speisen).

VORSICHT

- Lassen Sie re:Mix während des Betriebs nicht unbeaufsichtigt.
- Ziehen Sie bei Nichtgebrauch immer den Stecker vom re:Mix aus der Steckdose.
- Vorsicht beim Umgang mit den scharfen Schneidmessern sowie beim Leeren des Krugs und beim Reinigen.
- Lösen Sie niemals den Klingenaufsatz, indem Sie am Glas drehen – dadurch kann sich das Glas lösen. Benutzen Sie stattdessen die Griffe an den Seiten vom Aufsatz.
- Schalten Sie das Gerät aus und ziehen Sie den Stecker

aus der Steckdose, bevor Sie es unbeaufsichtigt lassen, das Zubehör wechseln, es demontieren oder reinigen.

Verwendungszweck und Nutzer



- Dieses Gerät ist dafür bestimmt, im Haushalt und ähnlichen Anwendungen verwendet zu werden, wie beispielsweise: in Küchen für Mitarbeiter in Läden, Büros und anderen gewerblichen Bereichen; in landwirtschaftlichen Betrieben; von Kunden in Hotels, Motels und anderen Wohneinrichtungen; in Frühstückspensionen. Das Gerät ist nicht für den rein gewerblichen Gebrauch bestimmt.
- Geräte können von Personen mit reduzierten physischen, sensorischen oder mentalen Fähigkeiten oder Mangel an Erfahrung und/oder Wissen benutzt werden, wenn sie beaufsichtigt oder bezüglich des sicheren Gebrauchs des Gerätes unterwiesen wurden und die daraus resultierenden Gefahren verstanden haben.
- Dieses Gerät darf durch Kinder nicht benutzt werden. Das Gerät und seine Anschlussleitung ist von Kindern fernzuhalten. Kinder dürfen nicht mit dem Gerät spielen.

2. Vor der Benutzung von re:Mix

Auspacken

- Öffnen Sie die Verpackung und entnehmen Sie die Artikel
- Nehmen Sie das Gehäuse, den Aufsatz und das Glas heraus.
- Reinigen Sie eventuelle Verpackungsreste, die an diesen Teilen verblieben sind, mit einem feuchten Tuch.
- Der Karton ist aus recycelbarem Papier
- Benutzen Sie das Produkt nicht, wenn es nach dem Auspacken beschädigt ist.

Anschluss

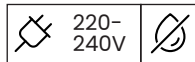

- Prüfen Sie, bevor Sie das Gerät in Betrieb nehmen, ob die Spannungsangabe auf dem Gerät mit der örtlichen Netzspannung übereinstimmt. Verwenden Sie keine Adapter oder Spannungswandler, da diese Kurzschlüsse, Brände, Stromschläge, Personenschäden oder Geräteschäden verursachen können.
- Gerät nur an eine vorschriftsmäßig installierte Schutzkontaktsteckdose anschließen. Zuleitung und Stecker müssen trocken sein
- Um eine Gefährdung durch versehentliches Deaktivieren des Überhitzungsschutzes zu vermeiden, darf dieses Gerät nicht an einen externen Schalter, z.B. einen Timer oder an einen Stromkreis, der regelmäßig

ein- und ausgeschaltet wird, angeschlossen werden.

- Die Anschlussleitung nicht über scharfe Kanten ziehen oder einklemmen, nicht herunterhängen lassen sowie vor Hitze und Öl schützen.
- Tauchen Sie das Gehäuse, Netzkabel oder Stecker nie in Wasser oder andere Flüssigkeiten.
- Den Netzstecker nicht an der Leitung oder mit nassen Händen aus der Steckdose ziehen.

Setup

- Bevor Sie das Gerät und das Zubehör zum ersten Mal verwenden, reinigen Sie die Teile gründlich, die mit Nahrungsmitteln in Kontakt kommen.
- Vergewissern Sie sich beim Anbringen des Glases, dass der Drehknopf anfangs in der Position  (= OFF) steht.
- Das Gerät nicht mit leerem Glaskrug einschalten, da dies zu einer Überhitzung des Motors führen kann.
- Entriegeln Sie das Gefäß nicht am Glas, sondern nur an den Griffen des Aufsatzes.
- Das Gerät nicht auf heiße Oberflächen wie Herdplatten o. Ä. stellen und nicht in der Nähe offener Flammen betreiben.
- Lagern Sie das Gerät in einem trockenen Raum.

Kompatible Gläser

re:Mix ist kompatibel mit **universellen Gläsern (Einmachgläser) mit Twist-Off-Verschluss, mit einer Mundöffnung von 72 mm** (82mm Durchmesser des Deckels), entsprechend DIN EN ISO 9100-11:2005-04. **Alle Formen und Volumina, die diese Glasöffnung verwenden, sollten zu re:Mix passen.**

Obwohl wir umfangreiche Tests mit diesen Gläsern durchgeführt haben, können wir nicht garantieren, dass jedes einzelne Glas passen wird.

 Verwenden Sie das Glas keinesfalls und tauschen Sie es aus, wenn Sie Haarrisse, Mikrokratzer, Sprünge, Eintrübungen oder Schäden am Glas feststellen. Diese könnten ein Sicherheitsrisiko verursachen.

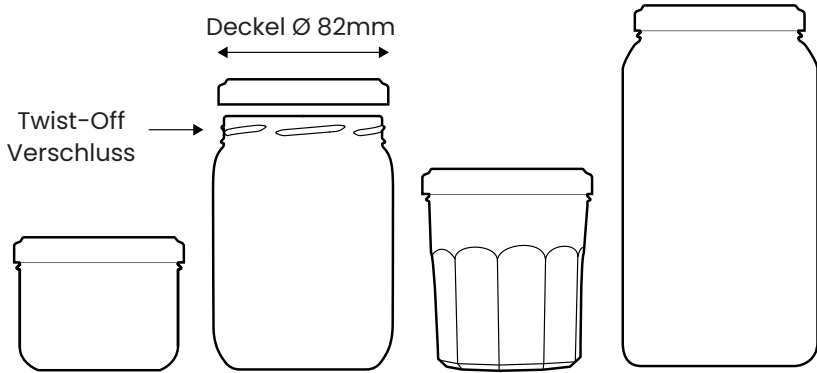

Jede Form, jedes Volumen (125-2.000ml)

- Die Verwendung von nicht kompatiblen Gläsern kann zu Schäden an Ihrem re:Mix führen oder ein Sicherheitsrisiko verursachen.
- Vergewissern Sie sich, dass sich die Klingen frei drehen können und dass die Dichtung richtig sitzt und sich in einwandfreiem Zustand befindet.



Imperfekte Gläser

Bei einigen Gläsern kann das Gewinde kleine Unebenheiten aufweisen. Wenn der Mixer nicht anspringt, versuchen Sie, das Glas um mindestens 45 Grad zu drehen, und versuchen Sie es erneut auf dem Aufsatz. Wenn auch dies nicht funktioniert, probieren Sie bitte ein anderes Glas aus.

 Fragen zu Gläser und Glasbibliothek unter openfunk.co/support

3. Benutzung Ihres re:Mix

Mit Ihrem re:Mix können Sie eine Vielzahl von Getränken und Speisen zubereiten. Haben Sie ein Rezept geplant, wählen Sie eine Glasgröße, die dem Anlass entspricht.



Smoothies



Cocktails



Nussbutter



Zerkleinertes Eis



Desserts



Gemahlener Kaffee







Babynahrung





Gewürze

👉 Entdecken Sie Rezepte auf openfunk.co/food

Steuerung

Beginnen Sie immer mit dem Drehknopf in der Position  OFF. Verwenden Sie Geschwindigkeit  I und  II, um die Geschwindigkeit einzustellen. Verwenden Sie den  Funk-Modus, um schnell zu pulsieren, und von 0 auf maximale Geschwindigkeit und wieder zurück zu gehen.

Speed  I verbraucht 50 % weniger Strom als Speed  II. Seien Sie achtsam, wenn Sie diesen Modus verwenden.

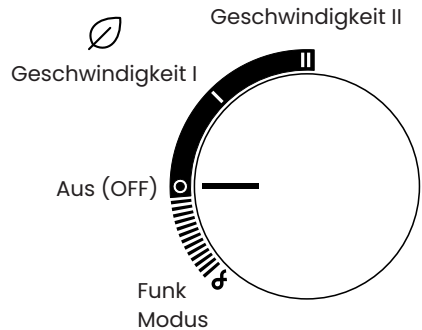

Bedienung

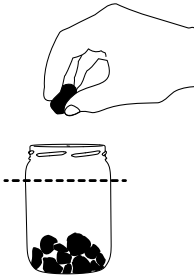

1. Füllen Sie Zutaten und Flüssigkeit in Ihr Glas

- ⓘ Füllen Sie das Glas nicht über 70% seines Volumens, um einen Druckaufbau zu vermeiden.

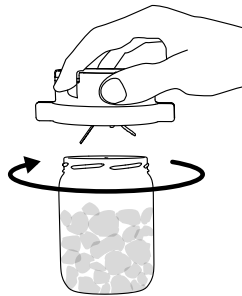

2. Setzen Sie den Kopf auf das Glas und drehen Sie ihn, bis er fest verschlossen ist.

- ⓘ Vor dem Aufsetzen auf dem Gehäuse auf Dichtigkeit prüfen.

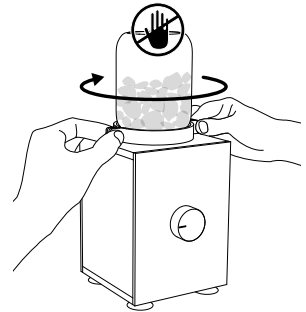

3. Kippen Sie das Glas auf den Kopf, drehen Sie es und verriegeln Sie es auf dem Sockel.

- ⓘ Beim Mixen das Glas nicht halten oder drücken.

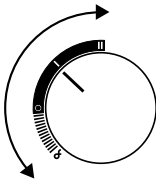

4. Schalten Sie den Mixer durch Drehen des Knopfes ein.

- ⓘ Das Mixen sollte nicht länger als eine Minute dauern, um ein glattes und cremiges Ergebnis zu erzielen.

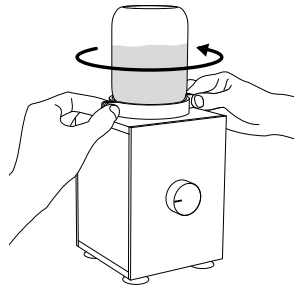

5. Drehen Sie das Gefäß an den Griffen auf.

- ⓘ Nehmen Sie den Kopf erst ab, wenn der Mixvorgang vollständig beendet ist.



6. Kippen Sie den Behälter in seine ursprüngliche Position und drehen Sie den Deckel auf. Enjoy!

- ⓘ Halten Sie den Inhalt beim Öffnen immer von Ihrem Körper weg.

Sicherheitshinweise



**NICHT
VERWENDEN**

Verwenden Sie kein beschädigtes Glas.



**MAX
70% Füllung**

Füllen Sie die Gläser nicht über 70% ihres Volumens.



**MAX
40 °C**

Mixen Sie keine Zutaten, die heißer als 40 °C sind.



**MAX
2 Minuten**

Lassen Sie re:Mix maximal 2 Minuten am Stück laufen.

- Lassen Sie re:Mix während des Betriebs nicht unbeaufsichtigt.
- Überprüfen Sie die Gläser vor jedem Gebrauch. Halten Sie das Glas gegen das Licht, um Haarrisse, Mikrokratzer, Netzfisse, Trübungen oder Beschädigungen am Glas zu erkennen.
- Entsorgen Sie beschädigte Gläser, da diese während des Gebrauchs zerbrechen können.
- Vermeiden Sie es, die Gläser starken Temperaturschwankungen auszusetzen (z. B. heiße Spülgänge, Einfrieren, heiße Speisen).
- Die Klinsen sind scharf, gehen Sie vorsichtig damit um.
- Schalten Sie das Gerät aus und ziehen Sie den Stecker aus der Steckdose, bevor Sie Zubehörteile austauschen oder sich beweglichen Teilen nähern.
- Eine eingebaute Sicherheitssperre sorgt dafür, dass Sie das Gerät nur dann einschalten können, wenn das Glas und der Kopf richtig auf dem Gehäuse montiert sind.
- Lassen Sie den Klingenaufsatz nicht am Gehäuse, wenn es nicht auf das Glas gedreht ist. Die freiliegende Klinge birgt Verletzungsgefahr.
- Sollte sich das verschlossene

Glas während des Mixvorgangs zu stark erhitzen (über 40 Grad), unterbrechen Sie den Vorgang sofort. Halten Sie das Glas von Gesicht und Körper fern, drehen Sie den Kopf langsam ab, um möglichen Restdruck vorsichtig zu beseitigen. Andernfalls kann der Klingenaufsatz dauerhaft beschädigt werden.

- Wenn Sie re:Mix 2 Minuten lang laufen lassen, lassen Sie es 15 Minuten abkühlen, bevor Sie fortfahren.
- Halten Sie das Gerät an, und ziehen Sie den Netzstecker aus der Steckdose, wenn ein starker Geruch oder Rauch auftritt. Lassen Sie es 15 Minuten lang abkühlen.
- Wenn der Motor nicht mehr funktioniert, ziehen Sie den Netzstecker und lassen Sie den Motor für eine Stunde abkühlen, bevor Sie das Gerät erneut einschalten. re:Mix ist mit einem Thermoschutzschalter ausgestattet, der den Motor bei Überhitzung ausschaltet. Der Thermoschutzschalter wird zurückgesetzt, nachdem der Stecker des Gerätes aus der Steckdose gezogen wurde und das Gerät abgekühlt ist.

Was man nicht mixen sollte

- Mixen Sie keine kohlen-säurehaltigen Flüssigkeiten oder sprudelnden Zutaten (z.B. Natron, Backpulver, Hefe, usw.). Der von den freigesetzten Gasen erzeugte Druck kann zum Bruch des Glases führen, wodurch die Gefahr von Personen- und/oder Sachschäden besteht.
- Versuchen Sie nicht, sehr zähflüssige Konsistenzen wie Brotteig oder Kartoffelpüree zu verarbeiten.
- Bewahren Sie das Mixgut nicht über längere Zeit in einem hermetisch verschlossenen Glas auf dem Mixer auf. Mit der Zeit kann der in Obst und Gemüse enthaltene Zucker vergären, wodurch Gase freigesetzt werden und sich ein Druck aufbaut, der eine Verletzungsgefahr birgt.

Tipps zum Mixen

- Um Überlastung zu vermeiden, können Sie Folgendes tun: Geben Sie mehr flüssige Zutaten hinzu, verarbeiten Sie Zutaten in mehreren kleinen Portionen, oder verwenden Sie eine höhere Geschwindigkeitsstufe.
- Wenn das Essen an den Seiten des Glases klebt, können Sie (1) den Kopf mit dem Glas abschrauben, es schütteln und erneut mixen; (2) den Kopf entfernen, mit einem Löffel umrühren und erneut mixen.
- Wenn Sie mehrere Portionen vorbereiten möchten, lassen Sie das Gerät zunächst auf Raumtemperatur abkühlen, bevor Sie die nächste Portion an Zutaten verarbeiten.

Reinigung & Pflege

- Reinigen Sie nach dem Gebrauch von re:Mix alle Oberflächen und Teile, die mit Lebensmitteln in Berührung gekommen sind, mit einer Bürste oder einem Schwamm.
- Reinigen Sie das Gehäuse mit einem feuchten Tuch.

Reinigung & Pflege > Gläser



Beim Geschirrspülen niedrige Temperaturen verwenden (40–50 °C).



Durch Spülen von Hand verlängern Sie die Lebensdauer der Gläser.



Stöße gegen die Gläser durch anderes Geschirr vermeiden.



Stöße gegen die Gläser durch Metallutensilien vermeiden.

Reinigung & Pflege > Klingenaufsatz



Spülen Sie den Aufsatz nicht in der Spülmaschine, sondern nur von Hand.



Waschen Sie den Aufsatz nicht in Wasser über 40 °C



Weichen Sie den Aufsatz nicht über längere Zeit in warmes oder heißem Wasser ein.

Um den Klingenaufsatz des Mixers gründlicher zu reinigen, zerlegen Sie ihn und reinigen Sie jedes Teil einzeln, wie unten gezeigt.

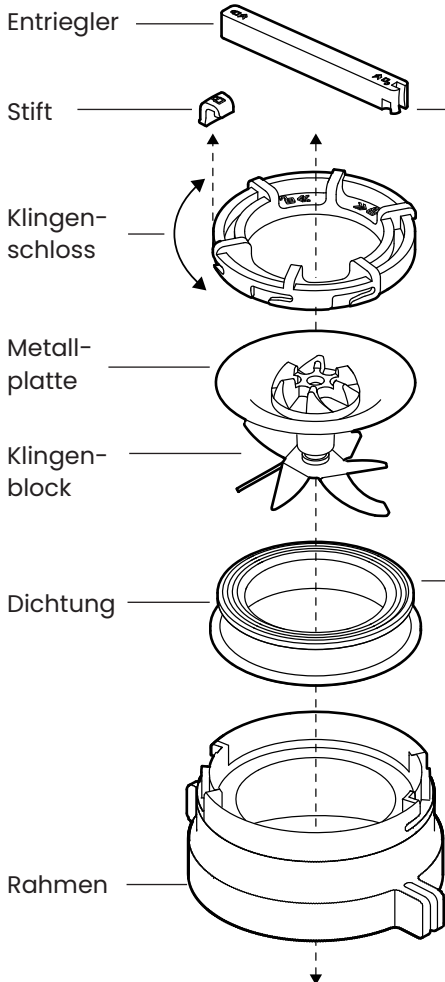

1. Entfernen Sie den Stift und Klingenschloss.



Verwenden Sie den Entriegler, um einen optimalen Halt zu erhalten.

2. Entfernen Sie den Klingenblock



Achten Sie darauf, die Dichtung nicht zu zerschneiden.

3. Entfernen Sie die Dichtung



Beim Wiedereinbau müssen die 4 großen Rippen zur Metallplatte zeigen.

Um die Teile wieder zu montieren, führen Sie die Schritte in umgekehrter Reihenfolge aus.

vollständige Anleitung
openfunk.co/support

Probleme beim Starten

Falls das Gerät bei Verwendung eines kompatiblen Glases nicht startet, versuchen Sie Folgendes:

- Drehen Sie das Glas um mindestens 45 Grad, damit der Klingenaufsatz in einer neuen Position am Glas befestigt wird.
- Einige Gläser können kleine Mängel aufweisen, die vom Mixer möglicherweise nicht richtig erkannt werden. Bitte versuchen Sie es mit ein anderes kompatibles Glas.
- Bitte probieren Sie auch das Originalglas aus, das mit Ihrem re:Mix mitgeliefert wurde: das 565-ml-Twist-Off-Glas.

4. Das Innere Ihres re:Mix

📱 **Entdecken Sie, was sich in Ihrem re:Mix befindet und wie es hergestellt wurde**

Scannen Sie den QR-Code auf der Unterseite Ihres re:Mix oder besuchen Sie openfunk.co/support

Lokal hergestellt

Hergestellt in Berlin und 2/3 der Teile in Europa gefertigt

Klingenaufsatz & Innenteile

PLA & ASA, 3D-gedrukt in Berlin

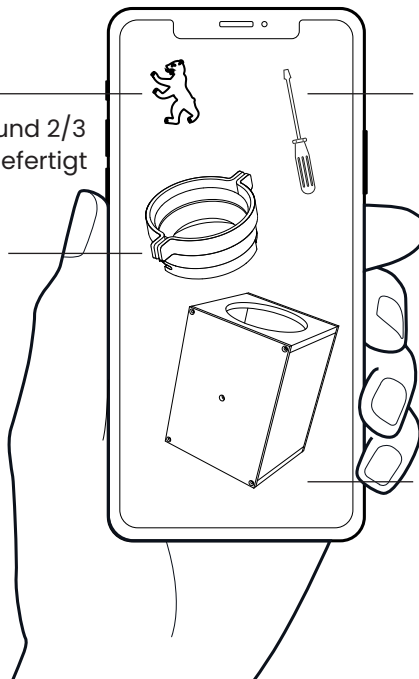

Modulares, reparierbares, open-source Design

Konzipiert für Reparatur, Upgrades und Aufrüstung mit simplen Werkzeugen.

Äußeres Gehäuse

100% recycelter Kunststoff aus Frankreich

5. re:Mix im Kreislauf halten

Wir haben den Grundstein für ein langlebiges Produkt gelegt, und jetzt liegt es an Ihnen, den Kreislauf in Gang zu halten. Dazu gehört, dass Sie Ihren re:Mix pflegen, ihn bei Bedarf reparieren und ihn schließlich zurückgeben, damit wir ihn aufarbeiten und recyceln können. Hallo, Kreislaufwirtschaft!

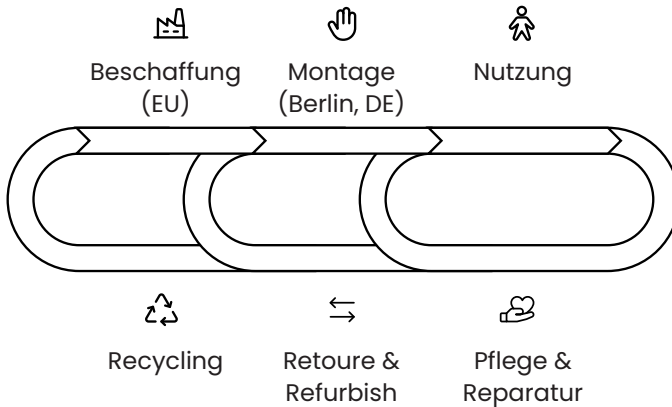

1. Reparatur.

- Wenn das Gerät ein Problem hat, versuchen Sie es selbst zu reparieren (oder mit Hilfe einer technikaffinen Person). Nutzen Sie dazu die Anleitungen unter openfunk.co/support.
- Bestellen Sie Ersatzteile und Zubehör unter openfunk.co
- Wenn Sie es nicht reparieren können, kontaktieren Sie uns für hausinterne Reparaturen.
- Wenn die Netzanschlussleitung dieses Gerätes beschädigt wird, muss sie durch den Hersteller oder seinen Kundendienst oder eine ähnlich qualifizierte Person ersetzt werden, um Gefährdungen zu vermeiden.
- Überprüfen Sie regelmäßig alle Teile, um Schäden oder Anzeichen

von Verschleiß festzustellen, die den Betrieb beeinträchtigen oder eine elektrische Gefahr darstellen könnten. Vergewissern Sie sich, dass das Kabel und der Stecker nicht beschädigt sind.

- Verwenden Sie re:Mix nicht mit beschädigten Gläsern oder Teilen. Wenn das Gerät aus irgendeinem Grund nicht richtig funktioniert, schalten Sie es sofort aus und kontaktieren Sie uns.

2. Retoure & Refurbish

Sollten Sie Ihren re:Mix nicht mehr benötigen, nehmen wir das Gerät von Ihnen an. Mehr dazu unter openfunk.co/support. Sobald wir Ihr Produkt erhalten haben, werden wir es refurbishen und einen neuen Nutzer finden. Bauteile, die nicht

wiederaufbereitet werden können, werden nach Möglichkeit direkt an den Hersteller zurückgeschickt, anderenfalls an den entsprechenden Recycler oder Entsorger.

3. Recycling

Wenn Sie das Produkt aus irgendeinem Grund nicht zurückgeben möchten, können Sie es gemäß den örtlichen Gesetzen Ihres Landes entsorgen. Versuchen Sie bitte, funktionierende Komponenten wiederzuverwenden oder weiterzuverkaufen, trennen Sie die Materialien und suchen Sie lokale Recyclingpartner.

6. Technik und Garantie

- Nennspannung: 220–240 V 50 Hz
- Leistungsaufnahme: 1000W
- Abmessungen des Gehäuses (Höhe/Tiefe/Breite): 18,5/14/14 cm
- Gewicht des Gehäuses/Kopfes/Glases: 2,2/0,2/0,25 kg



Dieses Produkt darf am Ende seiner Lebensdauer nicht über den normalen Haushaltsabfall entsorgt werden, sondern muss an einem Sammelpunkt für das Recycling von elektrischen und elektronischen Geräten abgegeben werden. Bitte erfragen Sie bei Ihrer Gemeindeverwaltung die zuständige

Entsorgungsstelle.



Das Produkt entspricht den folgenden europäischen Richtlinien: Ecodesign (2009/125/EU), Elektromagnetische Kompatibilität (2014/30/EU), Niederspannung (2014/30/EU).



Dieses Symbol bedeutet, dass re:Mix ein elektrisches Gerät der Schutzklasse II (doppelt isoliert) ist. Es wurde so konstruiert, dass es keine Sicherheitsverbindung zur elektrischen Erde (Erdung) benötigt.

Garantie

Unsere Produkte und Zubehörteile haben eine 2-jährige eingeschränkte Garantie. Die Garantie für dieses Produkt gilt gemäß den allgemeinen Geschäftsbedingungen, die Sie unter openfunk.co finden.

Änderungen vorbehalten.

Hilfe & Anleitungen
openfunk.co/support

Kontakt
hello@openfunk.co

FR

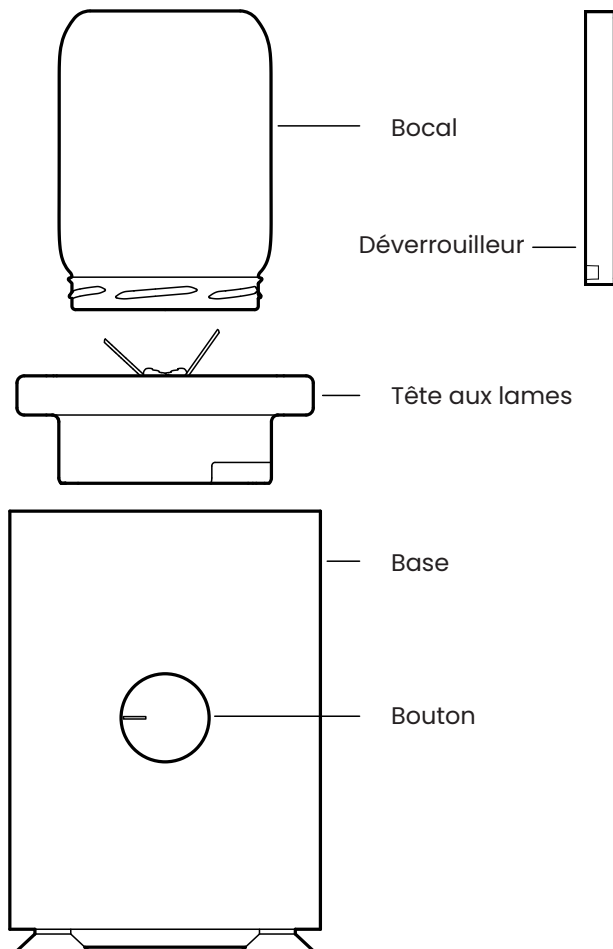

Table des matières

1. Consignes de sécurité importantes	28
2. Avant d'utiliser re:Mix	29
3. Utiliser votre re:Mix	31
4. Au cœur de votre re:Mix	36
5. Garder re:Mix dans la boucle	37
6. Technique et garantie	38

IMPORTANT

Lisez attentivement ce mode d'emploi avant d'utiliser l'appareil et conservez-le pour un usage ultérieur.

Contenu de la boîte

Corps • Tête aux lames • Bocal (565 ml) • Couvercle du bocal • Déverrouilleur • Guide d'utilisation

1. Consignes de sécurité importantes



AVERTISSEMENT

- N'utilisez l'appareil que conformément aux présentes instructions. Une utilisation non conforme peut entraîner une décharge électrique ou d'autres dangers.
- N'utilisez pas un bocal si vous détectez des microfissures, des micro-rayures, des craquelures, un aspect trouble ou des dommages au verre.
- Ne remplissez jamais le bocal plus de **70%** ou avec des ingrédients dont la température dépasse **40°C** ou avec des ingrédients gazeux (par exemple, bicarbonate de soude, poudre à lever, levure, etc.).
- Évitez d'exposer les bocaux en verre à des chocs thermiques (cycles de lavage à haute température, congélation, aliments chauds, etc.).

PRUDENCE

- Ne laissez jamais le re:Mix sans surveillance durant l'utilisation.
- Débranchez toujours le re:Mix lorsque vous ne l'utilisez pas.
- Attention en manipulant les lames tranchantes, en vidant le bocal ou en nettoyant la tête.
- Ne jamais viser ou déviser la tête aux lames sur le corps en saisissant le bocal. Utilisez à la place les poignées.
- Débranchez toujours l'appareil de l'alimentation électrique s'il est

laissé sans surveillance, avant de le démonter, de changer d'accessoire ou de le nettoyer.

Utilisation et utilisateurs prévus



- L'appareil est conçu pour un usage domestique ou pour des applications similaires telles que: dans les cuisines du personnel dans des boutiques, des bureaux ou d'autres secteurs professionnels; dans des exploitations agricoles; par des clients dans des hôtels, des motels et d'autres établissements; dans des chambres d'hôtes. L'appareil n'est pas conçu pour un usage purement commercial.
- Les personnes ayant des capacités physiques, sensorielles ou mentales restreintes ou ayant un manque d'expérience et/ou de connaissance peuvent utiliser ces appareils, s'ils sont surveillés et s'ils ont été instruits pour utiliser cet appareil en toute sécurité et s'ils ont compris les dangers pouvant résulter de l'usage de l'appareil.
- Les enfants n'ont pas le droit d'utiliser cet appareil. L'appareil et son câble de raccordement sont à tenir hors de la portée des enfants. Les enfants n'ont pas le droit de jouer avec cet appareil.

2. Avant d'utiliser re:Mix

Déballage

- Ouvrez la boîte et retirez les contenus.
- Nettoyez les restes d'emballage qui auraient pu rester sur ces parties, à l'aide d'un chiffon humide.
- Le carton est en papier recyclable
- N'utilisez pas le produit s'il est détérioré après le déballage.

Prise de courant



- Avant de brancher l'appareil, vérifiez que la tension indiquée sur l'appareil correspond à la tension supportée par le secteur local. Ne l'utilisez pas avec tout type d'adaptateur de prise ou de dispositif de conversion de tension, car cela pourrait provoquer un court-circuit électrique, un incendie, un choc électrique, des blessures ou des dommages au produit.
- Brancher l'appareil uniquement dans une prise électrique sécurisée, installée conformément aux prescriptions. Le câble d'alimentation et la prise doivent être secs.
- Afin d'éviter tout danger dû à une remise en marche involontaire de l'interrupteur thermique, cet appareil ne doit pas être alimenté par un dispositif de commutation externe tel qu'un minuteur, ou connecté à un circuit régulièrement activé et désactivé par l'utilisateur.

- Ne pas tirer le cordon d'alimentation sur des bords tranchants, ne pas le coincer, ne pas le laisser pendre et le protéger de la chaleur et de l'huile.
- Ne plongez pas l'appareil dans l'eau ou dans tout autre liquide.
- Ne pas débrancher l'appareil en tirant sur le câble ou avec les mains mouillées.

Mise en place

- Avant d'utiliser l'appareil et ses accessoires pour la première fois, nettoyez soigneusement les parties qui entrent en contact avec les aliments.
- Lorsque vous assemblez le bocal et la tête assurez-vous tout d'abord que le bouton est réglé sur  (OFF).
- Ne pas mettre l'appareil en marche quand le bocal est vide, car cela peut entraîner une surchauffe du moteur.
- Ne déverrouillez pas le bocal par le bocal, mais uniquement par la poignée de la tête.
- Ne pas poser l'appareil sur des surfaces chaudes telles que des plaques de cuisson ou équivalent et ne pas l'utiliser à proximité d'une flamme.
- Conservez l'appareil dans un endroit sec.

Bocaux compatibles

re:Mix est compatible avec les bocaux en verre Twist-Off universels, avec un **diamètre d'ouverture de 72 mm** (82 mm diamètre du couvercle du bocal), conformément à la norme DIN EN ISO 9100-11:2005-04. **Toutes les formes et tous les volumes qui utilisent cette ouverture de bocal devraient convenir à re:Mix.** Bien que nous ayons effectué des tests approfondis avec ces bocaux, nous ne pouvons pas garantir que chacun d'entre eux conviendra.



N'utilisez pas un bocal si vous détectez des microfissures, des micro-rayures, des craquelures, un aspect trouble ou des dommages au verre, car cela peut créer des risques pour votre sécurité.

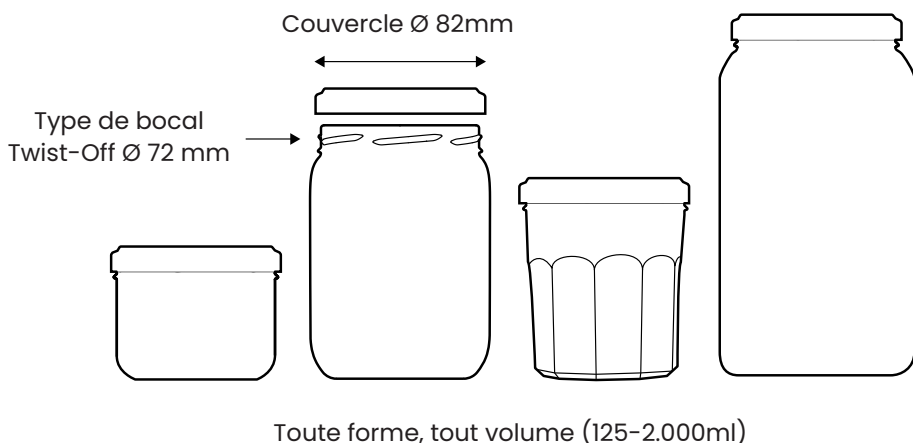

- L'utilisation de bocaux incompatibles peut endommager votre re:Mix ou créer des risques pour votre sécurité.
- Assurez-vous que les lames tournent librement et que le joint d'étanchéité est en place et non endommagé.



Bocaux imparfaits

L'ouverture de certains bocaux peut présenter de petites imperfections. Si le mixeur ne démarre pas, essayez de tourner le bocal d'au moins 45 degrés, puis réessayez avec la tête de lames. Si cela ne fonctionne pas, essayez un autre bocal.

🔍 Questions et notre bibliothèque de bocaux sur openfunk.co/support

3. Utiliser votre re:Mix

Utilisez votre re:Mix pour préparer une variété de boissons et de repas. Une fois que vous avez une recette en tête, choisissez un format de bocal adapté à l'occasion.



Smoothies



Cocktails



Nut butters



Crushed ice



Desserts



Grinded coffee







Baby food





Spices

🔍 Découvrez et partagez des recettes sur openfunk.co/food

Contrôle

Commencez toujours avec le bouton en position  OFF. Utilisez les vitesses  I et  II pour régler la vitesse. Le mode  Funk permet d'obtenir des pulsations rapides, en passant de 0 à la vitesse maximale et en revenant à 0.

La vitesse  I consomme 50 % d'électricité en moins que la vitesse  II, soyez soucieux de cela lorsque vous l'utilisez.

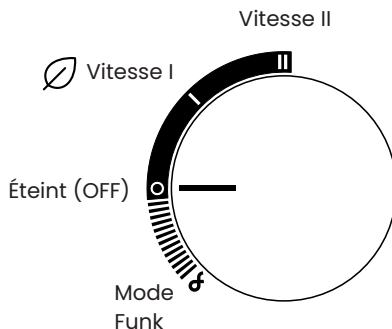

Mode d'emploi

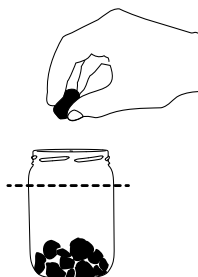

1. Ajoutez les ingrédients dans votre bocal.

- i Ne remplissez pas le bocal à plus de 70 % de son volume afin d'éviter l'accumulation de pression.

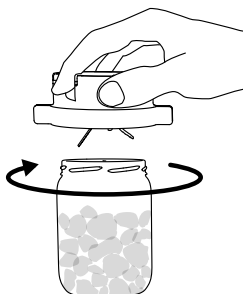

2. Placez la tête sur le bocal et tournez-la jusqu'à ce qu'elle soit bien fermée.

- i Vérifiez qu'il n'y a pas de fuite avant de l'insérer sur la base du mixeur.

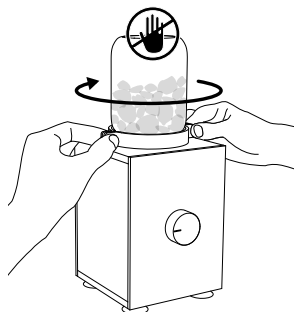

3. Retournez le bocal, insérer le sur dans la base et verrouiller la tête par ses poignées.

- i Ne pas appuyer ou tenir le bocal pendant le mixage.

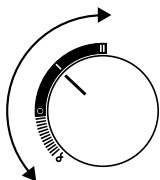

4. Mettez le mixeur en marche en tournant le bouton.

- i Le mixage ne devrait pas durer plus d'une minute pour obtenir des résultats lisses et crémeux.

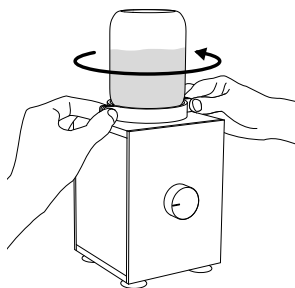

5. Déverrouiller le bocal et sa tête à l'aide de ses poignées.

- i Ne retirez pas la tête avant que le mixage ne soit complètement terminé.



6. Retournez le bocal dans sa position initiale et tournez la tête pour ouvrir. Bon ap' !

- i Dirigez toujours le contenu loin de votre corps lorsque vous ouvrez le bocal.

Avis de sécurité



**NE PAS
UTILISER**

N'utilisez jamais un bocal endommagé.



**MAX
70%**

remplissage

Ne remplissez pas les bocaux à plus de 70 % de leur volume.



**MAX
40 °C**

Ne jamais remplir le bocal avec des ingrédients dépassant 40 °C.



**MAX
2 minutes**

Utilisez re:Mix pendant un maximum de 2 minutes à la fois.

- Ne laissez jamais le re:Mix sans surveillance durant l'utilisation.
- Inspectez les bocaux avant chaque utilisation. Tenez le bocal à contre-jour pour repérer des microfissures, des micro-rayures, des craquelures, un aspect trouble ou des dommages au verre.
- Retirez tout bocal endommagé, car il pourrait se briser en morceaux pendant l'utilisation.
- Évitez d'exposer les bocaux à des chocs thermiques (cycles de lavage à haute température, congélation, aliments chauds).
- Manipulez la tête aux lames avec précaution, car les lames sont tranchantes.
- Éteignez l'appareil et débranchez-le avant de changer les accessoires ou d'approcher les pièces en mouvement en cours d'utilisation.
- Un verrouillage de sécurité intégré garantit que l'appareil ne peut être mis en marche que si le bocal et la tête sont correctement montés sur le corps de l'appareil.
- Ne rangez jamais la tête sur le corps sans la fixer à un bocal. Une lame exposée peut présenter un risque de lacération.
- Si le bocal fermé devient trop chaud (plus de 40 °C) pendant le mixage, arrêtez immédiatement l'appareil. Le bocal étant dirigée à l'opposé de votre visage et de votre corps, dévissez lentement la tête pour relâcher doucement toute pression résiduelle. Sinon, cela pourrait endommager définitivement la tête des lames.
- Si vous utilisez re:Mix pendant 2 minutes, laissez-le refroidir pendant 15 minutes avant de continuer.
- Arrêtez et débranchez l'appareil en cas d'odeur ou de fumée âcre. Laissez-le refroidir pendant 15 minutes.
- Si le moteur ne fonctionne plus, débranchez l'appareil et laissez-le refroidir une heure avant de tenter de l'utiliser à nouveau. Votre re:Mix possède un disjoncteur thermique interne qui coupe le moteur en cas de surchauffe. Le disjoncteur thermique se réinitialise lorsque l'appareil est débranché et que le disjoncteur thermique se refroidit suffisamment.

A ne pas mélanger

- Ne mixez jamais de liquides gazeux ou d'ingrédients effervescents (par exemple, bicarbonate de soude, poudre à pâte, levure, etc.). La pression des gaz libérés peut faire éclater un bocal et entraîner des blessures et/ou des dommages matériels.
- N'essayez pas de préparer des recettes très épaisses telles que de la pâte à pain ou de la purée de pommes de terre.
- Ne laissez pas les mélanges mixés reposer dans un bocal fermé sur le mixeur pendant de longues périodes. Le sucre contenu dans les fruits et les légumes peut fermenter avec le temps, libérant des gaz et provoquant une augmentation de pression, ce qui présente un risque de blessure.

Conseils pour mixer

- Pour éviter toute surcharge de l'appareil, vous pouvez ajouter davantage d'ingrédients liquides, préparer plusieurs petites portions ou utiliser un réglage de vitesse plus élevé.
- Si la nourriture reste collée sur les bords du bocal, vous pouvez (1) Dévisser la tête du bocal, le secouer et mixer à nouveau ; (2) Retirer la tête, remuer avec une cuillère et mixer à nouveau.
- Si vous souhaitez préparer plusieurs repas, laissez refroidir l'appareil à la température ambiante avant de mixer le reste des ingrédients.

Nettoyage et entretien

- Après avoir utilisé re:Mix, nettoyez toutes les surfaces et les pièces ayant été en contact avec la nourriture à l'aide d'une brosse ou d'une éponge.
- Nettoyez le corps de l'appareil avec un chiffon humide.

Nettoyage et entretien > Bocaux



Lavez les bocaux à basse température au lave-vaisselle (40 à 50 °C).



Le lavage à la main prolonge la durée de vie des bocaux.



Ne cognez pas les bocaux contre d'autres bocaux ou de la vaisselle.



Évitez de cogner les bocaux contre des ustensiles métalliques.

Nettoyage et entretien > Tête aux lames



Ne pas laver la tête des lames au lave-vaisselle, mais uniquement à la main.



Ne pas laver la tête des lames dans de l'eau à plus de 40 °C.



Ne pas laisser tremper la tête des lames dans de l'eau chaude pendant de longues périodes.

Pour nettoyer la tête aux lames plus en profondeur, démontez et nettoyez chaque pièce individuellement, comme indiqué ci-dessous.

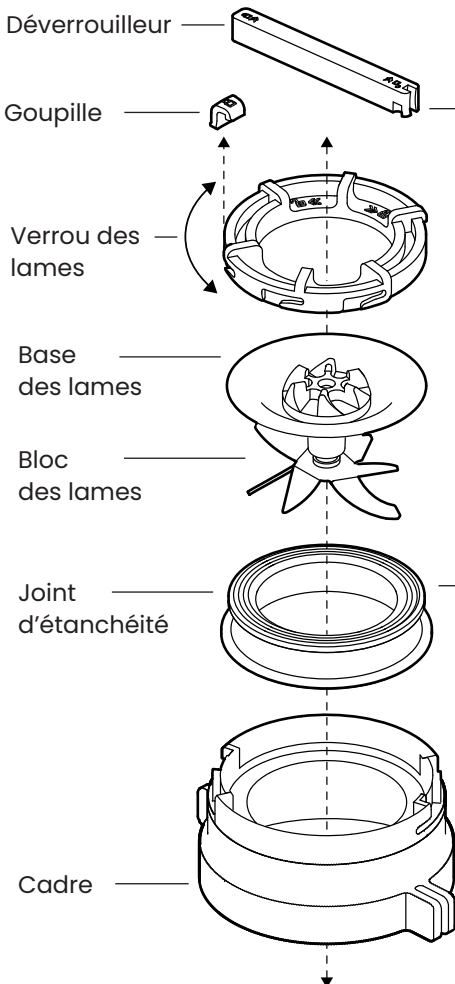

1. Retirez la goupille et la verrou des lames



Utilisez le déverrouilleur pour obtenir une prise optimale.

2. Retirer le bloc des lames



Veillez à ne pas rayer le joint d'étanchéité

3. Retirer le joint d'étanchéité



Lors du remontage, les 4 grandes nervures doivent être orientées vers la base des lames.

Pour le remontage de la tête, refaire les étapes dans l'ordre inverse.

Voir le guide complet de nettoyage
openfunk.co/support

Problèmes de démarrage

Si l'appareil ne démarre pas lorsque vous utilisez un verre compatible, veuillez essayer :

- Faites pivoter le bocal d'au moins 45 degrés afin que la tête aux lames se fixe dans une nouvelle position sur le bocal.
- Certains bocaux peuvent présenter de petites imperfections que le mixeur ne détecte pas correctement. Veuillez essayer un autre bocal compatible avec re:Mix.
- Essayez également avec le bocal original fourni avec votre re:Mix, le bocal Twist-Off de 565 ml.

4. Au cœur de votre re:Mix



Découvrez comment votre re:Mix a été fabriqué et ce qu'il contient.

Scannez le code QR au bas de votre re:Mix
ou visitez openfunk.co/support

Fabriqué localement

Fabriqué à Berlin et 2/3 des pièces sont fabriquées en Europe

Tête et pièces intérieures

PLA et ASA, imprimés en 3D à Berlin

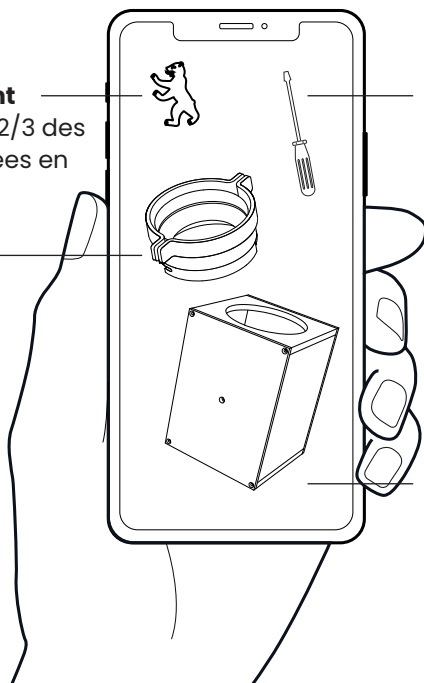

Conception modulaire, réparable et open-source

Conçu pour être réparé, mis à niveau et remis à neuf avec des outils simples.

Habillage extérieur

100% plastique recyclé de France

5. Garder re:Mix dans la boucle

Nous avons établi les fondements d'un produit durable, et c'est maintenant à vous de faire en sorte que la boucle fonctionne. Prenez soin de votre re:Mix, réparez-le si nécessaire et renvoyez-le pour que nous puissions le remettre à neuf ou le recycler. Économie circulaire, en avant!

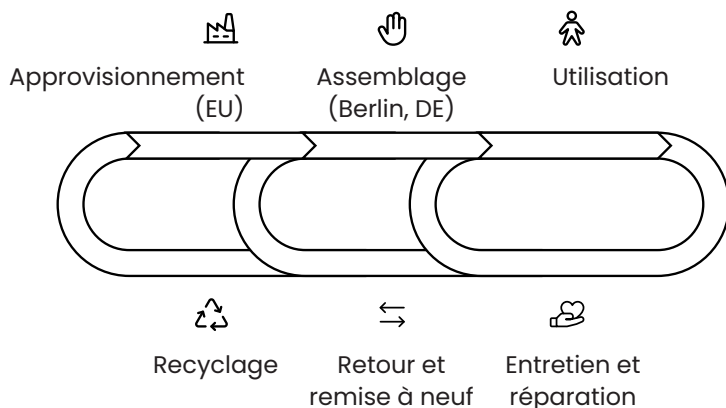

1. Réparation

- Si l'appareil est défectueux, essayez de le réparer vous-même (ou demandez à quelqu'un ayant plus d'expérience technique) à l'aide de nos guides de réparation sur openfunk.co/support
- Commandez des pièces de rechange et des accessoires sur openfunk.co
- Si vous ne parvenez pas à le réparer, contactez-nous pour des réparations en interne.
- Si le câble d'alimentation de l'appareil est endommagé, il doit être remplacé par nos soins ou par une personne qualifiée, afin d'éviter toute mise en danger.
- Inspectez périodiquement tous les composants pour vérifier qu'ils ne sont pas endommagés ou

usés, ce qui pourrait nuire à leur bon fonctionnement ou présenter un risque électrique. Assurez-vous que le cordon d'alimentation et la fiche ne sont pas endommagés.

- Ne faites jamais fonctionner votre re:Mix avec des bords ou composants endommagés. Si votre re:Mix présente un quelconque dysfonctionnement, cessez immédiatement de l'utiliser et contactez nous.

2. Retour et remise à neuf

Si vous n'avez plus besoin de votre re:Mix, nous vous le reprenons. Pour en savoir plus, rendez-vous sur openfunk.co/support. Une fois que nous aurons récupéré votre produit, nous le remettrons à neuf et lui trouverons un nouveau

utilisateur. Les composants qui ne peuvent pas être remis à neuf sont renvoyés directement au fabricant dans la mesure du possible, sinon au recycleur ou au collecteur de déchets approprié.

3. Recyclage

Si, pour une raison quelconque, vous ne souhaitez pas renvoyer le produit, vous pouvez vous en débarrasser conformément à la législation en vigueur dans votre pays. Essayez de réutiliser ou de revendre les composants en état de marche, séparez les matériaux et trouvez des partenaires de recyclage locaux.

6. Technique et garantie

- Tension du secteur: 220–240 V 50 Hz
- Puissance: 1000W
- Dimensions du corps (hauteur/profondeur/largeur): 18,5/14/14 cm
- Poids du corps/de la tête/du bocal: 2,2/0,2/0,25 kg



Au terme de son utilisation, ce produit ne doit pas être éliminé avec les déchets ménagers habituels, mais il doit être déposé dans un point de collecte pour le recyclage d'appareils électriques et électroniques. Les matériaux sont

recyclables conformément à leur marquage. Veuillez contacter votre municipalité pour connaître le centre de recyclage compétent.



Le produit est conforme aux directives européennes suivantes: Ecodesign (2009/125/EU), Compatibilité électromagnétique (2014/30/EU), Basse tension (2014/30/EU).



Ce symbole signifie que re:Mix est un appareil électrique d'une catégorie de protection II (double isolation). Il a été conçu de telle sorte qu'il ne nécessite pas de connexion de sécurité à la terre.

Garantie

Garantie limitée de 2 ans. La garantie de ce produit est valable conformément aux conditions générales figurant sur le site openfunk.co. Sous réserve de modifications.

Aide, guides de réparation, pièces de rechange et plus
openfunk.co/support

Contact
hello@openfunk.co

Have funk!

Recipes & inspiration

openfunk.co/food

Support & repair

openfunk.co/support

Contact

hello@openfunk.co

Everything else

openfunk.co

Open Funk UG (haftungsbeschränkt)
c/o MotionLab ML GmbH
Bouchéstrasse 12, Hall 20
12435 Berlin
Germany