



SINGER[®]

| momento

Guía del usuario

Prensa inteligente



INSTRUCCIONES IMPORTANTES DE SEGURIDAD

Cuando utilice un aparato eléctrico, debe respetar siempre las precauciones básicas de seguridad, tales como las siguientes:

Lea todas las instrucciones antes de utilizar este producto.

Conserve las instrucciones en un lugar adecuado cerca de la máquina.

Asegúrese de entregarlas junto con la máquina si la utiliza otra persona.

PELIGRO — PARA REDUCIR EL RIESGO DE DESCARGA ELÉCTRICA:

El enchufe de la fuente de alimentación se utiliza como dispositivo de desconexión. La máquina nunca debe dejarse sin atención cuando está conectada. La toma de corriente en la que está enchufada la máquina debe ser de fácil acceso. Siempre desconecte la máquina inmediatamente después de utilizarla y antes de limpiarla, quitar las tapas, lubricarla o realizar cualquier otro ajuste o mantenimiento mencionado en el manual de instrucciones.

ADVERTENCIA – PARA REDUCIR EL RIESGO DE INCENDIO, DESCARGA ELÉCTRICA O LESIONES:

- Esta máquina está diseñada para que la usen los adultos. Con la supervisión de un adulto, (i) niños de 8 a 12 años y (ii) personas con capacidades físicas, sensoriales o mentales diferentes o con falta de experiencia y conocimientos pueden usar la máquina siempre y cuando reciban instrucciones sobre el uso del aparato de forma segura y comprendan los peligros que conlleva. Evite que los menores realicen la limpieza y el mantenimiento de la máquina sin supervisión. Está prohibido jugar con la máquina. Los niños menores de 8 años no pueden utilizar la máquina.
- A fin de reducir el riesgo de contacto con el agua caliente que emana de las salidas de vapor, verifique el aparato antes de cada uso manteniéndolo alejado del cuerpo y presionando el botón de vapor.
- Desenrolle y enderece el cable de alimentación y retire la cubierta de la placa de cartón antes de usarlo.
- Este aparato está diseñado solo para uso doméstico y residencial. Este producto no está aprobado para aplicaciones comerciales. Utilice el aparato solo para su uso previsto.
- Para protegerse contra el riesgo de descarga eléctrica, no sumerja el aparato en agua u otros líquidos. El aparato siempre debe estar apagado antes de enchufarlo o desenchufarlo de la toma de corriente.
- Desconecte siempre el aparato de la toma de corriente cuando lo llene de agua, lo vacíe o no lo utilice.
- No permita que el cable toque superficies calientes. Deje que la prensa se enfríe completamente antes de guardarla. Enrolle el cable sin apretar alrededor de la prensa cuando la guarde.
- No opere el aparato con un cable dañado o si el aparato se ha caído o

dañado.

- Si el aparato o el cable de alimentación están dañados, deben ser sustituidos por el fabricante, su agente de servicio o un técnico cualificado similar para evitar riesgos.
- Para evitar el riesgo de descarga eléctrica, no desmonte el aparato. Llévelo o envíelo a un técnico cualificado para su examen y reparación. Un montaje o reparación incorrectos pueden provocar riesgo de incendio, descarga eléctrica o lesiones personales durante el uso del aparato.
- Pueden producirse quemaduras al tocar piezas metálicas calientes, agua caliente o vapor. Tenga cuidado al dar la vuelta a la prensa de vapor, ya que puede haber agua caliente en el depósito.
- Nunca abra la puerta del tanque de agua mientras el aparato esté en uso. La presión del vapor puede provocar quemaduras. Sólo abra la puerta cuando la prensa esté fría y desenchufada.
- Para reducir la probabilidad de sobrecarga del circuito, no haga funcionar otro aparato de gran potencia en el mismo circuito.
- Si es absolutamente necesario un cable de extensión, se utilizará un cable con un amperaje igual o superior al amperaje máximo de la prensa. Un cable clasificado para menos amperaje puede provocar un riesgo de incendio o descarga eléctrica debido al sobrecalentamiento. Se procurará colocar el cable de forma que no se pueda tirar de él ni se pueda tropezar con él.
- La prensa debe utilizarse sobre una superficie estable y colocarse sobre una superficie estable. Al colocar la prensa sobre su talón, ésta debe apoyarse sobre una superficie estable.
- Nunca deje caer ni inserte un objeto en ninguna abertura (eléctrica u otra), y no lo use si una de las aberturas está bloqueada.
- No utilice la máquina al aire libre.
- No haga funcionar la máquina en donde se estén usando productos en aerosol o donde se esté administrando oxígeno.
- Limpie el aparato solo con un paño seco o ligeramente húmedo.
- Utilice solo piezas y accesorios aprobados y suministrados.
- No se recomienda el uso de ningún otro tipo de accesorio.
- La prensa no debe utilizarse si se ha caído, si hay signos visibles de daño o si tiene fugas.
- Lea y siga todos los avisos importantes en esta guía.
- Alinee la placa de la prensa de manera que quede asegurada en el soporte, que está diseñado para ajustarse con precisión a la placa de la prensa. De lo contrario, se pueden producir quemaduras en las superficies. No coloque el soporte sobre una superficie irregular, ya que podrían producirse quemaduras en las superficies que entren en contacto con la suela.
- Para reducir el riesgo de descarga eléctrica, este producto tiene un enchufe polarizado (una clavija es más ancha que la otra). Este enchufe está diseñado para encajar en una toma de corriente polarizada sólo en un

- sentido. Si el enchufe no entra completamente en la toma de corriente, inviértalo. Si sigue sin encajar, póngase en contacto con un electricista cualificado para que instale la toma adecuada. No cambie el enchufe de ninguna manera.

INSTRUCCIONES IMPORTANTES PARA ELECTRODOMÉSTICOS CON CABLES CORTOS DE SUMINISTRO DE ENERGÍA:

- a. Se proporciona un cable de alimentación corto (o un cable de alimentación corto desmontable) para reducir los riesgos derivados de enredarse o tropezar con un cable más largo.
 - b. Existen extensiones (o cables de alimentación desmontables más largos) y no está prohibido utilizarlos siempre que se tenga cuidado en su uso.
 - c. Cuando se utiliza un cable de extensión.
1. La clasificación eléctrica marcada del cable de alimentación o del cable de extensión desmontable no debe ser inferior a la clasificación eléctrica marcada del producto.
 2. El cable más largo se colocará de forma que no quede tendido sobre la encimera o la mesa, donde podría tropezar, engancharse o ser tirado involuntariamente, especialmente por los niños.

GUARDE ESTAS INSTRUCCIONES

INTRODUCCIÓN

Uso previsto

Los usos óptimos se describen en estas instrucciones. Este producto no está destinado a uso industrial o comercial.

La asistencia adicional, por región, se puede encontrar en línea en www.singer.com

Puede encontrar una versión digital de este manual en línea en www.singer.com

Introducción

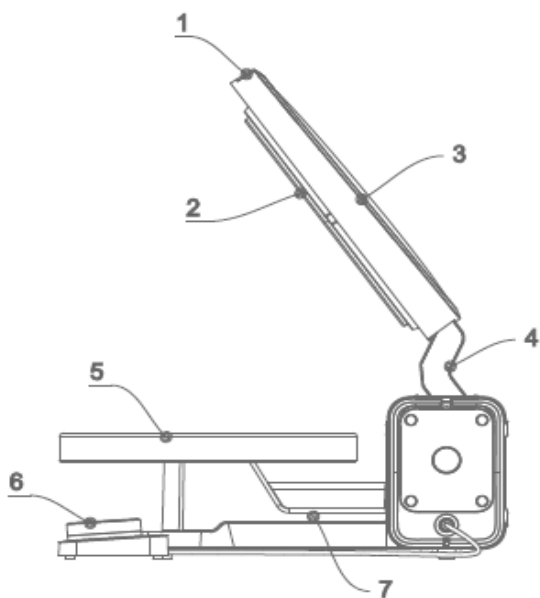

1. Abra y cierre los botones
2. Placa de calentamiento
3. Carcasa de aislamiento superior
5. Almohadilla de aislamiento térmico
6. Visualizador LED
7. Motor con engranajes

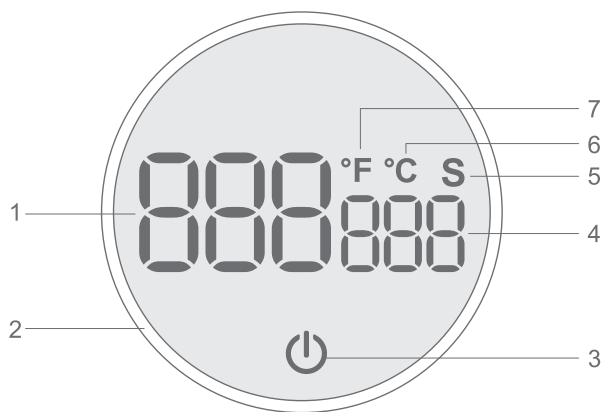

1. Pantalla de temperatura
2. Dial
3. Botón de inicio
4. Pantalla de hora
5. Unidad de tiempo
6. Centígrado
7. Fahrenheit

Cómo empezar

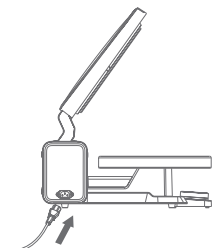

1. Conexión del cable de alimentación.

Conecte el cable de alimentación a la máquina y, a continuación, enchufe el cable de alimentación a la toma de corriente.

2. Puesta en marcha

La máquina estará en modo de espera cuando esté enchufada hasta que se encienda. Para encender, presione el botón de inicio.

3. Ajuste de la temperatura

Ajuste la temperatura deseada y presione el centro del dial para confirmar la temperatura.

Nota: si no se selecciona ninguna temperatura, la máquina pasará al modo de espera al cabo de 5 minutos.

4. Seleccionar el temporizador

Seleccione el temporizador y presione el centro del dial para ajustar el temporizador.

5. Apagado

Mantenga presionado el botón de encendido durante 3 segundos para apagar.



6. Apagado automático

La máquina se apagará automáticamente si no hay funcionamiento en 20 minutos.

Conversión de la unidad de temperatura

°F ↔ °C

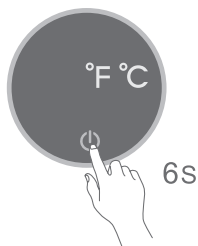

1. En modo de espera.
2. Mantenga presionado el botón de inicio durante 6 segundos.
3. Gire el dial para seleccionar la unidad de temperatura requerida.
4. Pulse brevemente el botón de inicio para confirmar la unidad.

Ajuste de temperatura



1. Gire el dial media vuelta a la derecha.
2. Ingrese al modo de ajuste de temperatura después de un pitido.
3. Gire el dial hacia la derecha para aumentar la temperatura (+).
4. Gire el dial hacia la izquierda para disminuir la temperatura (-).

Configuración de la hora



1. Gire el dial media vuelta a la izquierda.
2. Ingrese al modo de configuración del temporizador después de un pitido.
3. Gire el dial hacia la derecha para aumentar el tiempo (+).
4. Gire el dial hacia la izquierda para disminuir el tiempo (-).

Limpieza y mantenimiento

- a. Apague el aparato y desenchúfelo de la toma de corriente.
- b. Algunas piezas pueden estar aún calientes, no las toque con la mano antes de que se enfríen.
- c. Limpie la superficie con un paño húmedo. No utilice bolas de limpieza abrasivas para fregar a fin de no dañar el revestimiento.
- d. Limpie las superficies interior y exterior de este producto con un paño suave y húmedo escurrido. No limpie directamente este producto con agua.
- e. Antes de utilizar o almacenar este producto, todas las piezas deben limpiarse, secarse con un paño seco y volver a montarse en las posiciones originales para su próximo uso.

Accesorios y repuestos no originales

La garantía no cubre ningún desperfecto o avería ocasionado por el uso de accesorios o repuestos que no sean originales.

PROPIEDAD INTELECTUAL

SINGER y el diseño del Cameo "S", son marcas comerciales exclusivas de The Singer Company Limited S.à.r.l. o sus Afiliados. MOMENTO es una marca comercial exclusiva de Singer Sourcing Limited LLC o sus afiliados. © 2024 The Singer Company Limited S.à.r.l. o sus afiliadas. Todos los derechos reservados.

Nos reservamos el derecho de cambiar el equipamiento de la máquina y el surtido de accesorios sin previo aviso, o realizar modificaciones en el funcionamiento o en el diseño. No obstante, dichas modificaciones siempre serán en beneficio del usuario y del producto.



Recuerde que este producto se debe reciclar de modo seguro en cumplimiento de la legislación nacional pertinente relacionada con los productos eléctricos/electrónicos. No deseche los aparatos eléctricos como residuos urbanos sin clasificar, utilice los centros de recolección selectiva. Para obtener información sobre los sistemas de recolección disponibles, póngase en contacto con su ayuntamiento. Cuando sustituya aparatos antiguos por otros nuevos, el distribuidor podría estar obligado por ley a recoger gratuitamente su aparato viejo. Si los aparatos eléctricos se desechan en vertederos o basureros, las sustancias peligrosas pueden filtrarse a las aguas subterráneas y llegar a la cadena alimentaria, lo que ocasionaría un daño a su salud y bienestar.

Parámetros básicos

Nombre del producto:	Máquina de prensa de calor eléctrica de alta presión
Modelo:	momento Smart Press
Método de calentamiento:	Bobina de calentamiento
Energía	930W
Voltaje/frecuencia nominal:	120V-60Hz
Tamaño de la placa de calentamiento:	290 mm x 380 mm
Rango de temperatura:	40°C-205°C (104°F-401°F)
Rango de tiempo:	1-1999s
Peso neto:	15,1 kg
Peso bruto:	17,1 kg
Tamaño de la caja externa:	575 x 480 x 280 mm
Volumen de la caja externa:	Cubo de 0,077

MANUFACTURER

VSM Group AB, **SVP WORLDWIDE**

Soldattorpsgatan 3, SE-55474 Jönköping, SWEDEN

