

Handleiding - Hoe vervang de bouten van je voordrager en voorspatbord

Het is ons opgevallen dat sommige klanten mogelijk hun voordrager en voorspatbord niet correct monteren.

Belangrijk: Controleer alstublieft of alle bouten op uw voordrager stevig vastzitten om mogelijke ongelukken te voorkomen.

Als extra veiligheidsmaatregel sturen we vervangende bouten met lock-tide mee. Deze lock-tide zal effectief het risico op losraken door trillingen tijdens het fietsen verminderen. Voor uw eigen veiligheid raden we u ten zeerste aan deze update uit te voeren.

Laten we beginnen met uw voordrager!

Voor deze installatie heeft u nodig:

- 1x M6x20 bout (Inbussleutel 5)
- 2x M5x15 bout (Inbussleutel 4)
- M6 Veerring
- Inbussleutel 4 & 5

Stap 1: Verwijder alle bouten van de voordrager

Gebruik de inbussleutels om alle bouten van de voordrager te verwijderen, zodat we deze opnieuw kunnen monteren met de nieuwe bouten die bij dit pakket zijn meegeleverd.

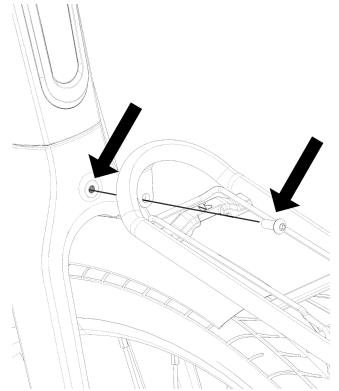

Stap 2: Plaats de voordrager in de juiste positie

Neem de bout met inbussleutel 5, plaats eerst de ring op de bout en voeg daarbovenop de veerring toe. Steek de M6-bout met de ringen door de voordrager, zodat je deze direct op de voorvork kunt aandraaien. Hierdoor wordt schade aan uw spatbord voorkomen. Plaats voorzichtig de voordrager over het spatbord. Bevestig de voordrager met de M6-bout aan het gat in de voorvork boven het spatbord. Gebruik inbussleutel 5 om aan te draaien. Draai de bout nog niet volledig vast, u zult dit in stap 4 volledig vastdraaien!

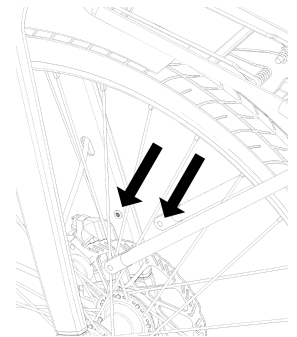

Stap 3: Bevestig de armen van de voordrager

Bevestig de twee armen van de voordrager aan de linker- en rechterkant van de voorvork. De gaten bevinden zich aan de binnenkant van de voorvork. Gebruik inbussleutel 4 om aan te draaien. Draai deze bouten nog niet volledig vast, u zult dit in stap 4 volledig vastdraaien!

Stap 4: Richt de voordrager en draai de bouten aan

Richt de voordrager recht en controleer of deze in de juiste positie staat. Draai eerst de bouten aan de linkerkant en rechterkant van de voorvork handvast aan tot 6-8 Nm, daarna kunt u de bout boven het spatbord handvast - stevig aandraaien tot 16-18 Nm. Controleer of alles goed vastzit.

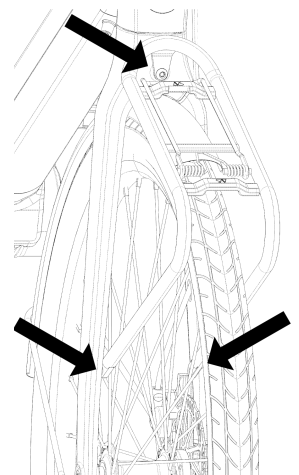

Raadpleeg de andere kant van deze handleiding voor instructies over het vervangen van de bouten op het voorspatbord.

Handleiding - Hoe vervang je je voordrager en voorspatbord

Laten we verdergaan met het voorspatbord.

Voor deze installatie heeft u nodig:

- 1x M5x15 bout (Inbussleutel 4)
- 2x M5x10 bout (Inbussleutel 4)
- Inbussleutel 4 en twee inbussleutels 6

Stap 1: Haal het wiel eruit

Gebruik de twee inbussleutels 6 om de vooras te openen en het voorwiel eruit te halen.

Gebruik de remhendels op het stuur niet nadat u het wiel heeft verwijderd. De remblokken worden tegen elkaar gedrukt wanneer u de remhendels aanraakt zonder de remschijf ertussen. Gebruik in dat geval alleen een plastic gereedschap om de remklauw te openen, om schade te voorkomen.

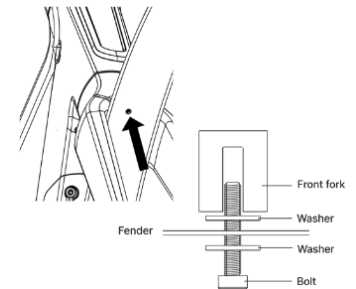

Stap 2: Open alle bouten van het voorspatbord

Schroef eerst de bouten aan de "poten" van de voorvork los met inbussleutel 4, daarna kunt u dezelfde sleutel gebruiken om de bout bovenaan los te draaien.

Stap 3: Positioneer het voorspatbord

Gebruik de M5x15 bout om het spatbord te monteren zoals afgebeeld, een ring moet tussen de voorvork en het spatbord worden gemonteerd, de andere ring moet onderaan het spatbord worden geplaatst. Zet de fiets recht en zorg ervoor dat hij niet kan kantelen. Plaats het spatbord op de juiste positie in de kroon van de voorvork. Draai de bout weer vast met inbussleutel 4 handvast - 8 Nm.

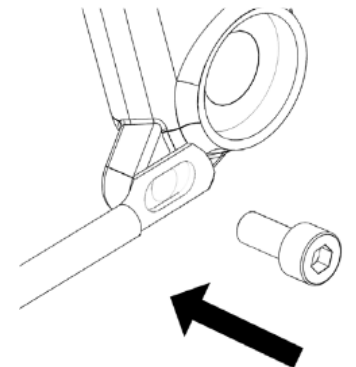

Stap 4: Bevestig de spatbordstangen aan de uiteinden van de voorvork

Positioneer de spatbordstangen op de juiste plaats en draai de M5x10 bouten in de voorvork met inbussleutel 4. Zorg ervoor dat de bouten los blijven, zodat u de juiste positie van het spatbord kunt instellen nadat het wiel is geplaatst.

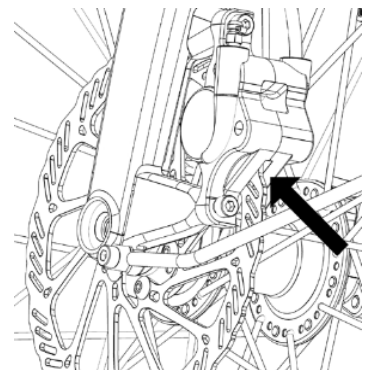

Stap 5: Plaats het voorwiel

Til de voorkant van de fiets op en steek het voorwiel in de voorvork. U moet ervoor zorgen dat de remschijf die aan het voorwiel is bevestigd, correct is geplaatst tussen de remblokken in de remklauw. Plaats de as terug in het voorwiel om deze vast te zetten, steek de bout terug in de as en draai deze een paar keer om.

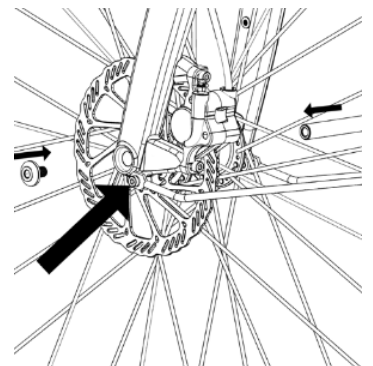

Stap 6: Bevestig het voorwiel en draai het spatbord aan

Draai stevig de twee bouten aan beide zijden van de uiteinden van de voorvork aan.

Gebruik beide inbussleutels 6 om stevig aan te draaien tot 15 Nm en draai tegelijkertijd.

Plaats het spatbord op de juiste positie en draai de bouten handvast aan met inbussleutel 4 tot 8 Nm.