

# NEOM

WELLBEING | LONDON

**WELLBEING POD**

ESSENTIAL OIL DIFFUSER  
DIFFUSER D'HUILES ESSENTIELLES

## CONTENTS

A ABOUT THE NEOM WELLBEING POD

B TECHNICAL SPECIFICATIONS

C IMPORTANT NOTES FOR USE

D SET-UP INSTRUCTIONS

E TOUCH BUTTON CONTROL PANEL

F MAINTENANCE

G TROUBLESHOOTING

H WARRANTY

Congratulations on purchasing your NEOM Wellbeing Pod. Please keep this manual to help you get the most out of your pod and for maintenance.

To kick start your wellbeing, scan to explore more or visit [www.neomorganics.com/pages/neom-is-here-for-you](http://www.neomorganics.com/pages/neom-is-here-for-you)



## A ABOUT THE NEOM WELLBEING POD

The NEOM Wellbeing Pod provides a revolutionary way to fragrance your home in minutes with even more features and benefits tailored to your wellbeing. It works by creating high frequency vibrations that break down the water and NEOM Essential Oil Blends into minute particles which are then effectively diffused into your surroundings.

- Scent the areas of your home such as: living spaces, bedrooms and dining rooms.
- Sustainably sourced wooden base.
- Low energy LED lights.
- Use with or without ambient lighting and breathing light.
- Simple to use and easy to clean.
- Auto shut off when water runs out for additional safety.

### BEFORE USE PLEASE TAKE NOTE

- The appliance is not to be used by persons (including children) with reduced physical, sensory or mental capabilities, or lack of experience and knowledge, unless they have been given supervision or instruction. Children under supervision must not play with the appliance.
- Appliance is only to be used with the power supply unit provided with the appliance.



- 72h means: Clean the water tank every three days.
- The parts directly in touch with water are able to effectively suppress the activity of *Candida albicans*, *Klebsiella pneumoniae*, *Escherichia coli* and *Staphylococcus aureus*.
- Be aware that high humidity levels may encourage the growth of biological organisms in the environment.
- Do not permit the area around the appliance to become damp or wet. If dampness occurs, use the appliance intermittently. Do not allow absorbent materials, such as carpeting, curtains, drapes or tablecloths, to become damp.
- Unplug the appliance during filling and cleaning.
- Never leave water in the reservoir when the appliance is not in use.
- Empty and clean the appliance before storage. Clean the appliance before next use.
- Micro-organisms that may be present in the water or in the environment where the appliance is used or stored, can grow in the water reservoir and be blown in the air causing very serious health risks when the water is not renewed and the tank is not cleaned properly every 3 days.

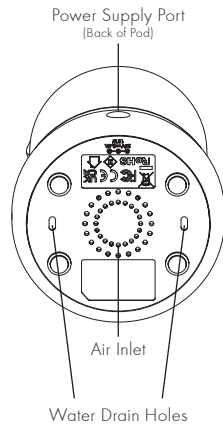
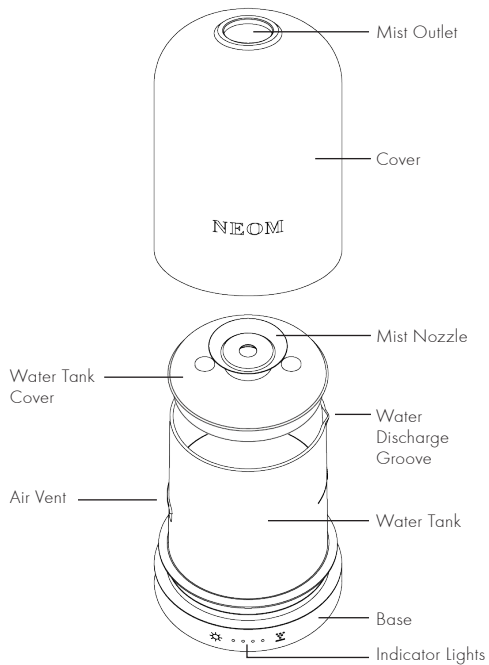

## B TECHNICAL SPECIFICATIONS

**Model Name:** Wellbeing Pod

**Product Size:** 96mm x 154mm

**Voltage:** DC 24V

**Power:** 12W

**Water Tank Capacity:** 150ml

## C IMPORTANT NOTES FOR USE

1. Keep the NEOM Wellbeing Pod in a clear space to allow the mist to freely spread and away from appliances especially those sensitive to water to avoid unnecessary accidents.
2. Place the NEOM Wellbeing Pod on a flat surface. Do not place the NEOM Wellbeing Pod on wooden or polished surfaces that may be damaged by water moisture.
3. Always unplug the NEOM Wellbeing Pod from the mains electric when cleaning or filling with water. Always use the power adaptor supplied. Ensure the cable is secure to avoid tripping. If the power adaptor is damaged, it must be replaced with a suitable adaptor provided by the manufacturer, its agent or retailer.
4. Use a suitable measuring cup to fill the water tank. Do not fill directly from the tap or beyond the max water level line.
5. The NEOM Wellbeing Pod must be kept out of reach of children and pets to avoid risk of injury. Children should be supervised at all times.
6. Never attempt to disassemble the NEOM Wellbeing Pod or repair the product, as this will void your warranty and create a shock hazard. Contact your retailer if your pod develops a fault or an internal inspection is required.
7. In case of abnormal observations such as smoke, peculiar smells or noise, stop using the NEOM Wellbeing Pod immediately. Consult the trouble shooting guide in Section G and if faults persist, contact the retailer from where you purchased it. Never wrap the pod with cloth or paper as blocking ventilation could increase the risk of fire.
8. Always handle the NEOM Wellbeing Pod with care, particularly the cover - accidental damage is not covered under the warranty.
9. Only use NEOM Essential Oil Blends. Other essential oils have not been tested and if used with the NEOM Wellbeing Pod, will invalidate your warranty.
10. Always plug the adaptor into the Power Supply Outlet before plugging into the mains.
11. Do not immerse the unit in water or other liquids and do not attempt to clean in a dishwasher.
12. When the water tank is empty, the mist function will not work.
13. Always use water at room temperature and use only fresh, clean water from a reliable source. Water and room temperature and humidity can affect the amount of mist diffused.
14. Scent throw results may vary depending on ventilation, temperature, humidity, and space.
15. The NEOM Wellbeing Pod must be cleaned after each use and should be kept clean and dry when not in use. Never leave stagnant oil and water in the water tank for prolonged periods.
16. Do not move the NEOM Wellbeing Pod whilst there is water in the water tank.

17. Do not touch the unit if it has fallen into water. Turn off power source immediately.
18. Do not remove the covers during operation.
19. NEVER touch the ultrasonic ceramic disc while the diffuser is plugged in.
20. Before plugging in the device, check that the domestic voltage is compatible. Never place the power cord under a carpet or near heat sources such as a radiator, stove or heater.
21. For use indoors only.
22. NEVER empty the water tank from the air vent side.

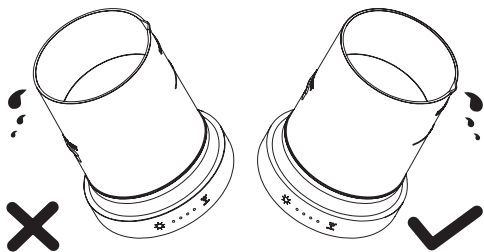

## ACCIDENTAL LEAKAGE

In the event of the diffuser being knocked over or tipped during use, some water may get into the air vent. A drain hole at the base is designed to drain the water from the diffuser. If this occurs, please follow the steps below:

1. Unplug the adaptor and power supply cable from the diffuser.
2. Remove the rest of the water from the water tank (avoid air vent side).
3. Lean the product towards the direction of water drain hole.
4. Leave the product in a dry location for 24 hours.

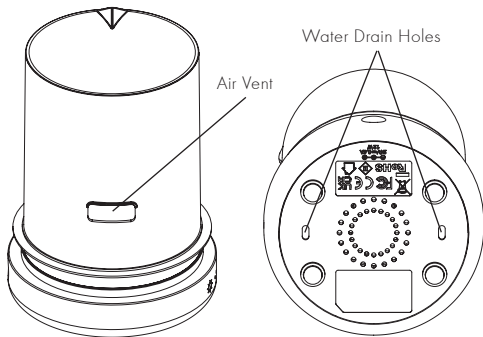

## D SET-UP INSTRUCTIONS

1. Remove the cover.

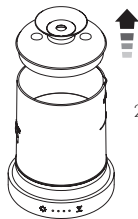
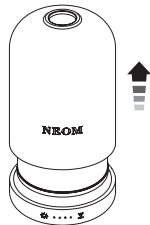

2. Remove the water tank cover.

3. Fill the water tank to or below MAX water mark level.

MAX water level

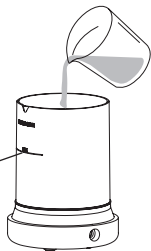

4. Add 5 to 10 drops of the NEOM essential oil blend of your choice.

⚠ To avoid damage to this device, NEVER use artificially produced synthetic perfume.

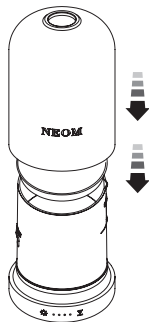
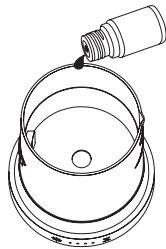

5. Replace the water tank cover and external cover.

6. Plug the adaptor into the power supply port at the back of base and plug the power adaptor into the wall socket.

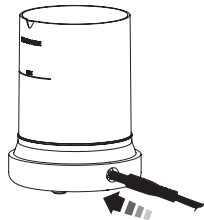

## E TOUCH BUTTON CONTROL PANEL

### LIGHT SETTINGS



- |                    |                  |
|--------------------|------------------|
| Press once         | Brighter light   |
| Press twice        | Dimmed light     |
| Press 3 times      | Breathing light  |
| Press 4 times      | Go back to start |
| Hold for 2 seconds | Light off        |

### BREATHING LIGHT

Use this for a guided NEOM breathing technique to help de-stress. Breathe in through your nose for 7 seconds and breathe out through your mouth for 11 seconds. Repeat until you feel calm.

### MIST TIMER SETTINGS

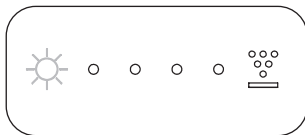

- |                    |  |                  |
|--------------------|--|------------------|
| Press once         |  | Mist constant    |
| Press twice        |  | 1 hour mist      |
| Press 3 times      |  | 2 hour mist      |
| Press 4 times      |  | 3 hour mist      |
| Press 5 times      |  | 4 hour mist      |
| Press 6 times      |  | Go back to start |
| Hold for 2 seconds |  | Mist off         |



## F MAINTENANCE

- The diffuser has an ultrasonic ceramic disc found in the centre of water tank. Please clean carefully using a cotton swab or a soft clean damp cloth at least once every week.
- NEVER apply aggressive force or insert sharp objects during cleaning.
- Please make sure to unplug the adaptor from the power source when cleaning.
- Empty and clean the water tank when not in use. If in constant regular use, it should be cleaned at least every 3 days.
- For stubborn oil build up, use rubbing alcohol (such as isopropyl or ethanol) or surgical spirit and a cotton bud if required.

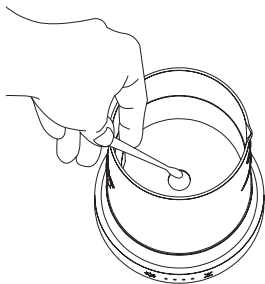

## G TROUBLESHOOTING

PROBLEM	POSSIBLE CAUSE	SOLUTION
<b>The mist function is not working</b>	Power supply is not connected	Plug the adaptor into the power socket and press the mist button
	Insufficient water	Refill the water tank
<b>Mist function is not working effectively</b>	Too much water	Remove excess water until water level is below MAX line
	Ultrasonic ceramic disc is clogged	Clean according to the instructions in this manual
<b>The mist indicator is on, the fan works, but no mist is coming out</b>	Air inlet vent underneath the base is blocked	Remove the obstruction
	Condensation is blocking the air vent inside water tank	Remove the air vent cover and wipe dry
<b>Peculiar smell</b>	Stagnant oil and water in the water tank for prolonged periods	Clean the Wellbeing Pod according to instructions in this manual

## H WARRANTY

This product carries a 12 months warranty for proper use in accordance with this manual against any manufacturing defects. Accidental damage is not covered under the warranty.

The warranty period is 12 months from the date of purchase. In case of any problems arising during the warranty period, please contact the retailer you purchased the pod from.

Proof of purchase will be required, so it is vital that you keep your receipt of purchase safely with this manual.

Corrosive oils such as citronella may cause damage to the unit if left in the water tank. This type of damage is not covered under the warranty. This pod must be cleaned after each use.



### **IMPORTANT!**

In accordance to WEEE Directive (Waste from Electrical and Electronic Equipment Directive) 2012/19/EU this equipment should not be disposed of in the normal waste stream.

For disposal information contact local recycling or disposal centre.

## SOMMAIRE

FR

- A. À PROPOS DE NEOM WELLBEING POD
- B. SPÉCIFICATIONS TECHNIQUES
- C. REMARQUES IMPORTANTES SUR L'UTILISATION
- D. INSTRUCTIONS D'INSTALLATION
- E. PANNEAU DE COMMANDE À BOUTONS TACTILES
- F. ENTRETIEN
- G. RÉOLUTION DES PROBLÈMES
- H. GARANTIE

Félicitations pour votre achat du NEOM Wellbeing Pod. Veuillez conserver ce manuel pour vous aider à tirer le meilleur parti de votre diffuseur et pour effectuer son entretien.

Pour démarrer votre bien-être, scannez afin d'en savoir plus ou consultez [www.neomorganics.com/pages/neom-is-here-for-you](http://www.neomorganics.com/pages/neom-is-here-for-you)



## A À PROPOS DE NEOM WELLBEING POD

NEOM Wellbeing Pod vous permet de parfumer vos espaces les plus grands de façon innovante en quelques minutes vous offrant encore plus de fonctionnalités et de prestations pensés pour votre bien-être. Il fonctionne en créant des vibrations à haute fréquence qui décomposent l'eau et les mélanges d'huiles essentielles NEOM en minuscules particules qui sont ensuite diffusées de manière efficace dans votre environnement.

- Il parfume de plus grands espaces tels que : les espaces de vie, les cuisines-salles à manger et les chambres.
- Base en bois de source durable.
- Lumières LED à faible consommation.
- Utilisation avec ou sans éclairage ambiant et lumière de respiration.
- Utilisation simple et nettoyage facile.
- Arrêt automatique lorsque l'eau est épuisée pour une sécurité accrue.

### VEUILLEZ NOTER AVANT L'UTILISATION

- L'appareil n'est pas conçu pour être utilisé par des personnes (y compris des enfants) aux capacités physiques, sensorielles ou intellectuelles réduites, ou dont l'expérience et les connaissances sont insuffisantes, à moins qu'elles aient été formées et encadrées pour l'utilisation de cet appareil. Les enfants non surveillés ne doivent pas jouer avec l'appareil.
- L'appareil ne doit être utilisé qu'avec le bloc d'alimentation

fourni avec celui-ci.



- 72 heures signifie : nettoyer le réservoir d'eau tous les trois jours.
- Les parties directement en contact avec l'eau sont capables de supprimer de manière efficace l'activité de *Candida albicans*, *Klebsiella pneumoniae*, *Escherichia coli* et *Staphylococcus aureus*.
- Sachez que des niveaux d'humidité élevés peuvent favoriser la croissance d'organismes biologiques dans l'environnement.
- Ne laissez pas la zone autour de l'humidificateur devenir humide ou mouillée. En cas d'humidité, utilisez l'appareil occasionnellement. Ne laissez pas les matériaux absorbants, tels que les tapis, les rideaux, les tentures ou les nappes, devenir humides.
- Débranchez l'appareil pendant le remplissage et le nettoyage.
- Ne laissez jamais d'eau dans le réservoir lorsque l'appareil n'est pas utilisé.
- Videz et nettoyez l'appareil avant de le ranger. Nettoyez l'appareil avant la prochaine utilisation.
- Des micro-organismes potentiellement présents dans l'eau ou dans l'environnement d'utilisation ou de stockage de l'appareil peuvent se développer dans le réservoir d'eau et se diffuser dans l'air. Cela peut entraîner de très graves risques pour la santé si l'eau n'est pas changée et si le réservoir n'est pas nettoyé correctement tous les 3 jours.

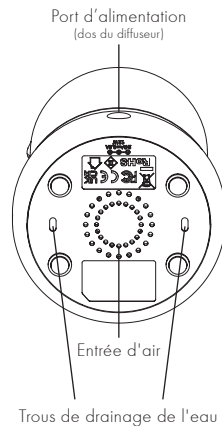
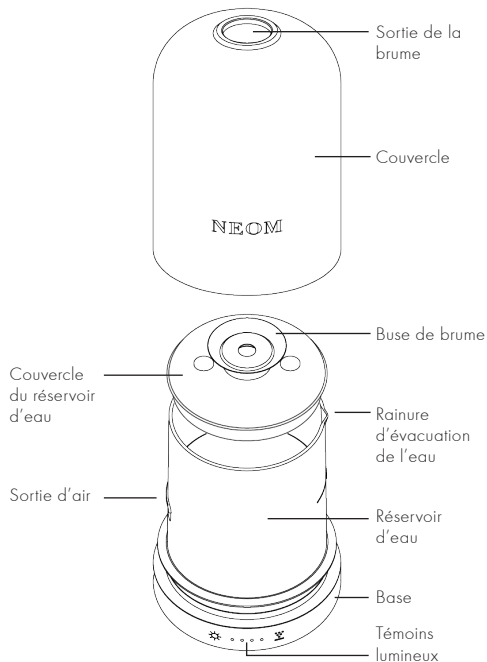

## B SPÉCIFICATIONS TECHNIQUES

**Nom du modèle:** Wellbeing Pod

**Dimensions du produit:** 96mm x 154mm

**Tension:** CC 24V

**Puissance:** 12W

**Capacité du réservoir d'eau:** 150ml

## C REMARQUES IMPORTANTES SUR L'UTILISATION

1. Installer NEOM Wellbeing Pod dans un espace dégagé afin de permettre à la brume de se répandre librement et loin d'appareils, notamment de ceux qui sont sensibles à l'eau afin d'éviter les accidents.
2. Placer NEOM Wellbeing Pod sur une surface plane, à au moins 60 cm du sol et 10 cm du mur. Ne pas placer NEOM Wellbeing Pod sur des surfaces en bois ou polies qui pourraient être endommagées par l'humidité.
3. Toujours débrancher NEOM Wellbeing Pod du secteur lors du nettoyage ou du remplissage de l'eau. Toujours utiliser l'adaptateur d'alimentation fourni. S'assurer que le câble est sécurisé afin d'éviter de trébucher. Si l'adaptateur d'alimentation est endommagé, il doit être remplacé par un adaptateur approprié fourni par le fabricant, son agent ou son revendeur.
4. Utiliser une tasse à mesurer adéquate pour remplir le réservoir d'eau. Ne pas remplir au-delà de la ligne de niveau d'eau max.
5. NEOM Wellbeing Pod doit être tenu hors de portée des enfants et des animaux afin d'éviter tout risque de blessure. Les enfants doivent être surveillés à tout moment.
6. Ne jamais essayer de démonter NEOM Wellbeing Pod ou de réparer le produit, car cela annulerait votre garantie et créerait un risque d'électrocution. Contactez votre détaillant si votre diffuseur tombe en panne ou si une inspection de l'intérieur est nécessaire.
7. En cas de phénomènes anormaux tels que de la fumée, une odeur ou un bruit particuliers, arrêtez immédiatement le diffuseur. Consultez le guide de dépannage dans la section G et si les défauts persistent, contactez le détaillant chez qui vous l'avez acheté. Ne jamais envelopper le diffuseur d'un tissu ou d'un papier car le blocage de la ventilation peut augmenter le risque d'incendie.
8. Toujours manipuler NEOM Wellbeing Pod avec soin, en particulier le couvercle en céramique. Les dommages accidentels ne sont pas couverts par la garantie.
9. N'utiliser que des mélanges d'huiles essentielles NEOM. D'autres huiles essentielles n'ont pas été testées et si elles sont utilisées avec NEOM Wellbeing Pod, votre garantie sera annulée.
10. Toujours brancher l'adaptateur dans la prise d'alimentation avant de le brancher sur le secteur.
11. Ne pas immerger l'appareil dans l'eau ou d'autres liquides et ne pas essayer de le nettoyer au lave-vaisselle.
12. La fonction de brume ne fonctionnera pas si le réservoir d'eau est vide.
13. Toujours utiliser de l'eau à température ambiante et n'utiliser que de l'eau fraîche et propre provenant d'une source fiable. L'eau ainsi que la température et l'humidité de la pièce peuvent avoir une incidence sur la quantité de brume diffusée.
14. Les performances du jet de parfum peuvent varier en

fonction de la ventilation, de la température, de l'humidité

15. NEOM Wellbeing Pod doit être nettoyé après chaque utilisation et il doit être maintenu propre et sec lorsqu'il n'est pas utilisé. Ne jamais laisser de l'huile et de l'eau stagner dans le réservoir d'eau pendant de longues périodes.
16. Ne pas déplacer NEOM Wellbeing Pod tant qu'il y a de l'eau dans le réservoir d'eau.
17. Ne pas toucher l'appareil s'il est tombé dans l'eau. Couper immédiatement la source d'alimentation.
18. Ne pas retirer les couvercles pendant le fonctionnement.
19. Ne JAMAIS toucher le disque en céramique à ultrasons lorsque le diffuseur est branché.
20. Avant de brancher l'appareil, vérifier que la tension domestique soit compatible. Ne jamais placer le cordon d'alimentation sous un tapis ou à proximité de sources de chaleur telles qu'un radiateur, une cuisinière ou un appareil de chauffage.
21. Uniquement pour une utilisation à l'intérieur.
22. Ne JAMAIS vider le réservoir d'eau du côté de l'évent.

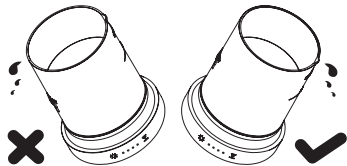

## FUIITE ACCIDENTELLE

De l'eau peut pénétrer dans l'évent en cas de renversement ou de basculement du diffuseur pendant l'utilisation. Un trou de vidange à la base est conçu pour drainer l'eau du diffuseur. Si cela se produit, veuillez suivre les étapes ci-dessous :

1. Débrancher l'adaptateur et le câble d'alimentation du diffuseur.
2. Retirer le reste de l'eau du réservoir d'eau (éviter le côté évent).
3. Pencher le produit vers la direction du trou de vidange de l'eau.
4. Laisser le produit dans un endroit sec pendant 24 heures.

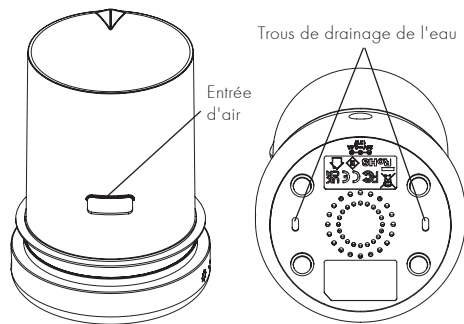

## D INSTRUCTIONS D'INSTALLATION

1. Retirer le couvercle.

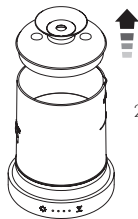
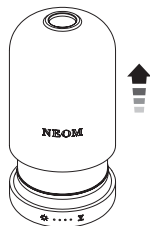

2. Retirer le couvercle du réservoir d'eau.

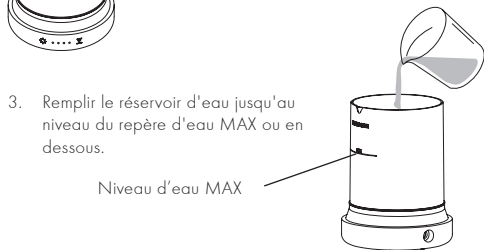

Niveau d'eau MAX

4. Ajouter 5 à 10 gouttes du mélange d'huiles essentielles NEOM de votre choix.

⚠ Afin d'éviter d'endommager cet appareil, ne JAMAIS utiliser de parfum synthétique fabriqué de manière artificielle.

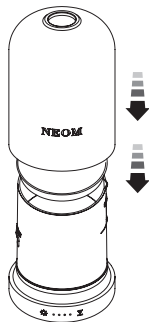
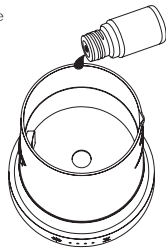

5. Replacer le couvercle du réservoir d'eau et le couvercle externe.

6. Brancher l'adaptateur dans le port d'alimentation à l'arrière de la base et brancher l'adaptateur d'alimentation dans la prise murale.

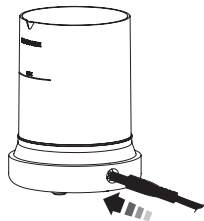

## E PANNEAU DE COMMANDE À BOUTONS TACTILES

### RÉGLAGES DE LA LUMINOSITÉ



Appuyer une fois	Lumière plus vive
Appuyer deux fois	Lumière tamisée
Appuyer 3 fois	Lumière de respiration
Appuyer 4 fois	Retour au début
Maintenir enfoncé pendant 2 secondes	Lumière éteinte

### LUMIÈRE DE RESPIRATION

À utiliser pour la technique de respiration guidée NEOM qui favorise la décontraction. Inspirez par le nez pendant 7 secondes et expirez par la bouche pendant 11 secondes. Répétez jusqu'à ce que vous sentiez un apaisement.

### RÉGLAGES DE LA MINUTERIE DE LA BRUME

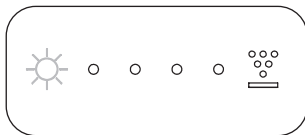

Appuyer une fois		Brume continue
Appuyer deux fois		1 heure de brume
Appuyer 3 fois		2 heures de brume
Appuyer 4 fois		3 heures de brume
Appuyer 5 fois		4 heures de brume
Appuyer 6 fois		Retour au début
Maintenir enfoncé pendant 2 secondes		Brume désactivée



## F ENTRETIEN

- Le diffuseur est équipé d'un disque en céramique à ultrasons situé au centre du réservoir d'eau. Veuillez le nettoyer soigneusement à l'aide d'un coton-tige ou d'un chiffon doux et humide au moins une fois par semaine.
- Ne JAMAIS forcer ou insérer des objets pointus au cours du nettoyage.
- Veuillez vous assurer de débrancher l'adaptateur de la source d'alimentation lors du nettoyage.
- Vider et nettoyer le réservoir d'eau lorsqu'il n'est pas utilisé. En cas d'utilisation régulière et constante, il doit être nettoyé au moins tous les 3 jours.
- Pour l'accumulation d'huile tenace, utiliser de l'alcool (tel que de l'isopropyle ou de l'éthanol) ou de l'alcool chirurgical et un coton-tige si nécessaire.

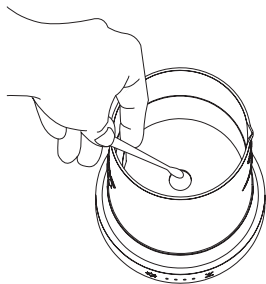

## G DÉPANNAGE

PROBLÈME	CAUSE POSSIBLE	SOLUTION
<b>La fonction brume ne fonctionne pas</b>	L'alimentation n'est pas branchée	Brancher l'adaptateur dans la prise d'alimentation et appuyer sur le bouton brume
	Eau insuffisante	Remplir le réservoir d'eau
<b>La fonction brume ne fonctionne pas de manière efficace</b>	Trop d'eau	Retirer l'excès d'eau jusqu'à ce que le niveau d'eau soit en dessous de la ligne MAX
	Le disque en céramique à ultrasons est bouché	Le nettoyer suivant les instructions de ce manuel
<b>Le témoin de brume est allumé, le ventilateur fonctionne, mais aucune brume ne sort</b>	L'évent d'entrée d'air sous la base est bloqué	Retirer l'obstruction
	La condensation bloque l'évent à l'intérieur du réservoir d'eau	Retirer le couvercle de l'évent et l'essuyer
<b>Odeur particulière</b>	Huile et eau stagnantes dans le réservoir d'eau pendant de longues périodes	Nettoyez le Wellbeing Pod conformément aux instructions du présent manuel

## H GARANTIE

Ce produit bénéficie d'une garantie de 12 mois pour un usage correct et conforme à ce manuel contre tout défaut de fabrication. Les dommages accidentels ne sont pas couverts par la garantie.

La période de garantie est de 12 mois à compter de la date d'achat. En cas de problème survenant pendant la période de garantie, veuillez contacter le détaillant auquel vous avez acheté le produit.

Une preuve d'achat étant exigée, il est essentiel que vous conserviez votre facture d'achat avec ce manuel.

Des huiles corrosives telles que la citronnelle peuvent endommager le diffuseur si elles restent dans le réservoir d'eau. Ce type de dommage n'est pas couvert par la garantie. Ce diffuseur doit être nettoyé après chaque utilisation.

## INHALT

- A. ÜBER DEN NEOM WELLBEING POD
- B. TECHNISCHE DATEN
- C. WICHTIGE HINWEISE FÜR DEN GEBRAUCH
- D. HINWEISE FÜR DIE INBETRIEBNAHME
- E. TOUCH-TASTEN-BEDIENFELD
- F. FUNKTIONEN DER FERNBEDIENUNG
- G. WARTUNG
- H. FEHLERBEHEBUNG

Herzlichen Glückwunsch zum Kauf Ihres NEOM Wellbeing Pod. Bitte bewahren Sie dieses Handbuch auf, damit Sie Ihren Pod optimal nutzen und warten können.

Um Ihr Wohlbefinden in Schwung zu bringen, scannen Sie und erfahren Sie mehr oder besuchen Sie

[www.neomorganics.com/pages/neom-is-here-for-you](http://www.neomorganics.com/pages/neom-is-here-for-you)



### IMPORTANT!

Conformément à la directive DEEE (déchets d'équipements électriques et électroniques) 2012/19/UE, cet appareil ne doit pas être éliminé dans le flux normal de déchets.

Pour de plus amples informations sur l'élimination, contactez le centre de recyclage ou d'élimination local.



## A ÜBER DEN NEOM WELLBEING POD

Der NEOM Wellbeing Pod bietet eine revolutionäre Möglichkeit, größere Räume in Minutenschnelle zu beduften - mit noch mehr Funktionen und Vorteilen, die perfekt auf Ihr Wohlbefinden zugeschnitten sind. Er funktioniert durch die Erzeugung von Hochfrequenzvibrationen, die das Wasser und die ätherischen Ölmischungen von NEOM in winzige Partikel aufspalten, die dann effektiv in der Umgebung verteilt werden.

- Zum Beduften von Teilen Ihres Wohnraums wie: Wohnzimmer, Schlafzimmer, Esszimmer
- Holzsockel aus nachhaltigem Anbau.
- Energiesparende LED-Leuchten.
- Verwendung mit oder ohne Umgebungsbeleuchtung und Atemlicht.
- Benutzerfreundlich und pflegeleicht.
- Automatische Abschaltung bei Wassermangel bietet zusätzliche Sicherheit.

### BITTE VOR DEM BENUTZEN BEACHTEN

- Das Gerät darf nicht von Personen (einschließlich Kindern) mit eingeschränkten körperlichen, sensorischen oder geistigen Fähigkeiten oder mangelnder Erfahrung und Kenntnis benutzt werden, es sei denn, diese werden beaufsichtigt oder erhalten eine Einweisung. Unbeaufsichtigte Kinder dürfen nicht mit dem Gerät spielen.
- Das Gerät darf nur mit dem mitgelieferten Netzgerät verwendet werden.



- 72 h bedeutet: Reinigen Sie den Wassertank alle drei Tage.
- Die Teile, die direkt mit Wasser in Berührung kommen, können die Aktivität von *Candida albicans*, *Klebsiella pneumoniae*, *Escherichia coli* und *Staphylococcus aureus* wirksam unterdrücken.
- Beachten Sie, dass eine hohe Luftfeuchtigkeit das Wachstum von Bioorganismen in der Umgebung fördern kann.
- Achten Sie darauf, dass der Bereich um das Gerät nicht feucht oder nass wird. Wenn Feuchtigkeit auftritt, verwenden Sie das Gerät, indem Sie zwischenzeitliche Unterbrechungen nutzen. Achten Sie darauf, dass saugfähige Materialien wie Teppiche, Gardinen, Vorhänge oder Tischdecken nicht feucht werden.
- Ziehen Sie den Netzstecker während des Befüllens und der Reinigung.
- Lassen Sie niemals Wasser im Behälter, wenn das Gerät nicht in Gebrauch ist.
- Entleeren und reinigen Sie das Gerät vor der Lagerung. Reinigen Sie das Gerät vor dem nächsten Gebrauch.
- Mikroorganismen, die möglicherweise im Wasser oder in der Umgebung vorhanden sind, in der das Gerät benutzt oder gelagert wird, können sich im Wassertank entwickeln und in die Luft verbreitet werden. Dies kann unter Umständen zu ernsthaften Gesundheitsrisiken führen, wenn das Wasser nicht gewechselt und der Tank nicht alle 3 Tage ordnungsgemäß gereinigt wird.

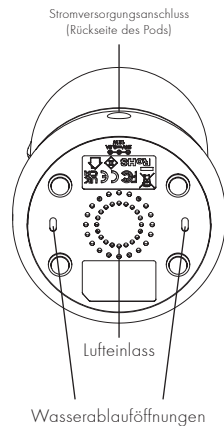
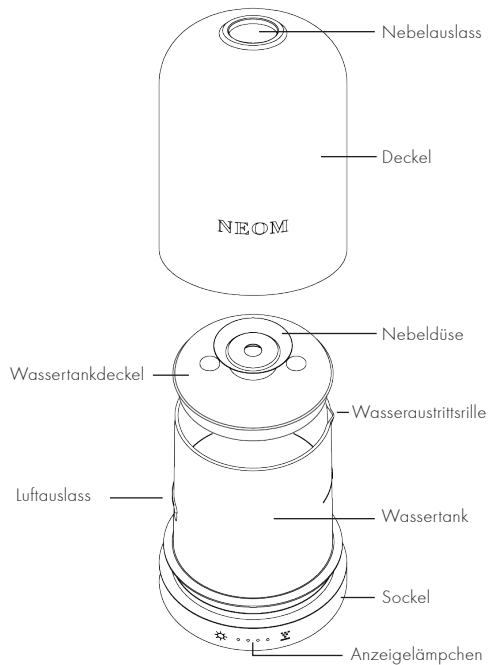

## B TECHNISCHE DATEN

**Modellname:** Wellbeing Pod

**Produktgröße:** 96mm x 154mm

**Spannung:** 24V DC

**Leistung:** 12W

**Fassungsvermögen Wassertank:** 150ml

## C WICHTIGE HINWEISE FÜR DEN GEBRAUCH

1. Stellen Sie den NEOM Wellbeing Pod in einem freien Raum auf, damit sich der Nebel ungehindert ausbreiten kann, und halten Sie ihn von Geräten fern, insbesondere von solchen, die empfindlich auf Wasser reagieren, um unnötige Unfälle zu vermeiden.
2. Stellen Sie den NEOM Wellbeing Pod auf eine ebene Unterlage, mindestens 60 cm vom Boden und mindestens 10 cm von der Wand entfernt. Stellen Sie den NEOM Wellbeing Pod nicht auf eine hölzerne oder polierte Unterlage, die durch Wasserfeuchtigkeit beschädigt werden könnte.
3. Trennen Sie den NEOM Wellbeing Pod immer vom Stromnetz, wenn Sie ihn reinigen oder Wasser auffüllen. Verwenden Sie immer den mitgelieferten Netzadapter. Achten Sie darauf, dass das Kabel sicher verlegt ist, um Stolperfallen zu vermeiden. Wenn das Netzteil beschädigt ist, muss es durch ein geeignetes Netzteil ersetzt werden, das vom Hersteller, dessen Vertriebspartner oder Händler bereitgestellt wird.
4. Befüllen Sie den Wassertank mithilfe eines geeigneten Messbechers. Befüllen Sie den Wassertank nur bis zur maximalen Füllstandhöhe.
5. Der NEOM Wellbeing Pod muss außerhalb der Reichweite von Kindern und Haustieren aufbewahrt werden, um einer Verletzungsgefahr vorzubeugen. Kinder sollten jederzeit beaufsichtigt werden.
6. Versuchen Sie niemals, den NEOM Wellbeing Pod zu zerlegen oder das Produkt zu reparieren, da dies zum Erlöschen der Garantie führt und eine Stromschlaggefahr darstellt. Bitte wenden Sie sich an Ihren Händler, wenn bei Ihrem Pod ein Fehler auftritt oder eine interne Inspektion erforderlich ist.
7. Falls Sie ungewöhnliche Vorkommnisse wie Rauch, merkwürdige Gerüche oder Geräusche feststellen, stellen Sie die Verwendung des NEOM Wellbeing Pod sofort ein. Konsultieren Sie den Leitfaden zur Fehlerbehebung in Abschnitt G. Wenn die Fehler weiterhin bestehen, wenden Sie sich an den Händler, bei dem Sie ihn gekauft haben. Wickeln Sie den Pod niemals in ein Tuch oder Papier ein, da eine blockierte Belüftung die Brandgefahr erhöhen kann.
8. Behandeln Sie den NEOM Wellbeing Pod stets mit Sorgfalt, insbesondere den Deckel - versehentliche Beschädigungen fallen nicht unter die Garantie.
9. Verwenden Sie nur die ätherischen Ölmischungen von NEOM. Andere ätherische Öle wurden nicht getestet und wenn Sie sie mit dem NEOM Wellbeing Pod verwenden, erlischt Ihre Garantie.
10. Stecken Sie den Adapter immer in den Anschluss für die Stromversorgung, bevor Sie das Gerät ans Stromnetz anschließen.
11. Tauchen Sie das Gerät nicht in Wasser oder andere Flüssigkeiten ein. Reinigen Sie es nicht in der Spülmaschine.
12. Wenn der Wassertank leer ist, funktioniert die Vernebelungsfunktion nicht.

13. Verwenden Sie stets frisches, sauberes Wasser mit Raumtemperatur aus einer zuverlässigen Quelle. Die Wasser- und Raumtemperatur sowie die Luftfeuchtigkeit können die Menge des zerstäubten Nebels beeinflussen.
14. Die Duftverteilungsergebnisse können je nach Belüftung, Temperatur, Luftfeuchtigkeit und Raum variieren.
15. Der NEOM Wellbeing Pod muss nach jedem Gebrauch gereinigt werden und sollte sauber und trocken gehalten werden, wenn er nicht in Gebrauch ist. Lassen Sie niemals über einen längeren Zeitraum Öl und Wasser im Wassertank stehen.
16. Bewegen Sie den NEOM Wellbeing Pod nicht, solange sich Wasser im Wassertank befindet.
17. Berühren Sie das Gerät nicht, wenn es ins Wasser gefallen ist. Schalten Sie die Stromquelle sofort aus.
18. Die Deckel dürfen während des Betriebs nicht entfernt werden.
19. Berühren Sie NIEMALS die Ultraschall-Keramikscheibe, wenn der Diffusor angeschlossen ist.
20. Vergewissern Sie sich vor dem Einstecken des Geräts, dass die Netzspannung kompatibel ist. Legen Sie das Netzkabel niemals unter einen Teppich oder in die Nähe von Wärmequellen wie Heizkörpern, Öfen oder Heizgeräten.
21. Nur für den Gebrauch in Innenräumen.
22. Entleeren Sie den Wassertank NIEMALS über die Entlüftungsseite.

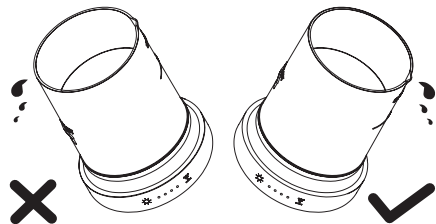

## UNBEABSICHTIGTES AUSLAUFEN

Wird der Diffusor während des Gebrauchs umgestoßen oder gekippt, kann etwas Wasser in die Entlüftungsöffnung gelangen. Ein Abflussloch am Sockel ist so konzipiert, dass das Wasser aus dem Diffusor abfließen kann. Sollte dies der Fall sein, gehen Sie bitte wie folgt vor:

1. Ziehen Sie den Adapter und das Netzkabel vom Diffusor ab.
2. Entfernen Sie das restliche Wasser aus dem Wassertank (nicht da, wo sich die Entlüftungsöffnung befindet).
3. Neigen Sie das Gerät in Richtung der Wasserablauföffnung.
4. Lassen Sie das Produkt 24 Stunden lang an einem trockenen Ort stehen.

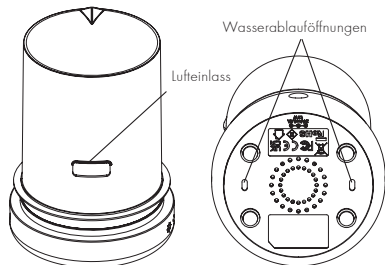

## D HINWEISE FÜR DIE INBETRIEBNAHME

1. Entfernen Sie den Deckel.

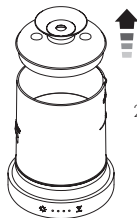
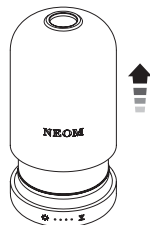

2. Entfernen Sie den Deckel des Wassertanks.

3. Füllen Sie den Wassertank höchstens bis zur MAX-Wasserstandsmarke.

Maximaler Wasserstand

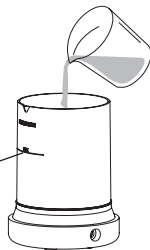

4. Fügen Sie 5-10 Tropfen der ätherischen NEOM-Ölmischung Ihrer Wahl hinzu.

⚠ Um Schäden an diesem Gerät zu vermeiden, verwenden Sie NIEMALS künstlich hergestellte synthetische Duftstoffe.

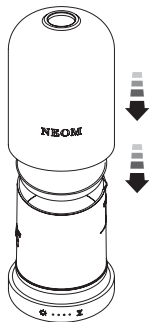
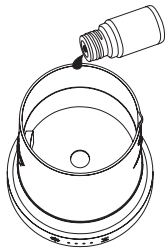

5. Setzen Sie den Wassertankdeckel und den normalen Deckel wieder auf.

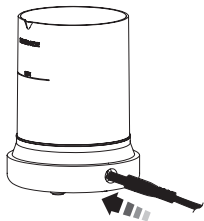

6. Stecken Sie den Adapter in den Stromversorgungsanschluss hinten am Sockel, danach stecken Sie den Netzadapter in die Steckdose.

## E TOUCH-TASTEN-BEDIENFELD LICHTEINSTELLUNGEN



1-mal betätigen	Helleres Licht
2-mal betätigen	Gedämpftes Licht
3-mal betätigen	Atemlicht
4-mal betätigen	Zurück zum Start
2 Sekunden gedrückt halten	Licht aus

### ATEMLICHT

Verwenden Sie dies für eine angeleitete NEOM-Atemtechnik zum Stressabbau. Atmen Sie 7 Sekunden durch die Nase ein und 11 Sekunden durch den Mund aus. Wiederholen Sie dies, bis Sie sich ruhig fühlen.



## EINSTELLUNGEN DES VERNEBLUNGSTIMERS

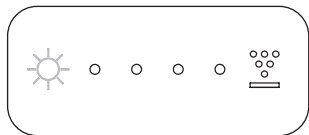

1-mal betätigen	☀️ ☀️ ☀️ ☀️	Nebel konstant
2-mal betätigen	☀️ ☀️ ☀️ ☀️	1 Stunde Nebel
3-mal betätigen	☀️ ☀️ ☀️ ☀️	2-Stunden-Nebel
4-mal betätigen	☀️ ☀️ ☀️ ☀️	3-Stunden-Nebel
5-mal betätigen	☀️ ☀️ ☀️ ☀️	4-Stunden-Nebel
6-mal betätigen	☀️ ☀️ ☀️ ☀️	Zurück zum Start
2 Sekunden gedrückt halten	☀️ ☀️ ☀️ ☀️	Nebel aus

## F WARTUNG

- Der Diffusor verfügt über eine Ultraschall-Keramicscheibe, die sich in der Mitte des Wassertanks befindet. Bitte reinigen Sie diese mindestens einmal pro Woche mit einem Wattestäbchen oder einem weichen, feuchten Tuch.
- Wenden Sie bei der Reinigung NIEMALS Gewalt an, und verwenden Sie keine scharfen Gegenstände.
- Achten Sie darauf, das Netzteil vor der Reinigung von der Stromquelle abzuziehen.
- Leeren und reinigen Sie den Wassertank, wenn er nicht in Gebrauch ist. Bei regelmäßigem Gebrauch sollte er mindestens alle 3 Tage gereinigt werden.
- Bei hartnäckigen Ölablagerungen verwenden Sie bei Bedarf Reinigungsalkohol (z. B. Isopropyl oder Ethanol) oder Wundbenzin und ein Wattestäbchen.

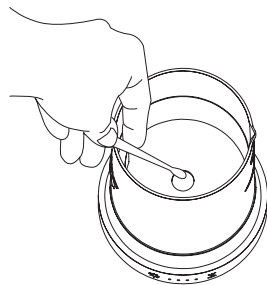

## G FEHLERBEHEBUNG

PROBLEM	CAUSE POSSIBLE	SOLUTION
<b>Nebelfunktion funktioniert nicht</b>	Das Netzteil ist nicht angeschlossen	Stecken Sie den Adapter in die Steckdose, und drücken Sie die Nebeltaste
	Zu wenig Wasser	Füllen Sie den Wassertank auf
<b>Nebelfunktion arbeitet nicht effektiv</b>	Zu viel Wasser	Entfernen Sie überschüssiges Wasser, bis der Wasserstand unter der MAX-Linie liegt
	Ultraschall-Keramikscheibe ist verstopft	Reinigen Sie die Keramikscheibe gemäß den Anweisungen in diesem Handbuch
<b>Nebelanzeige leuchtet, Gebläse funktioniert, es kommt jedoch kein Nebel heraus</b>	Die Lufteinlassöffnung unter dem Sockel ist verstopft	Entfernen Sie das Hindernis
	Die Entlüftungsöffnung im Wassertank ist durch Kondenswasser verstopft	Entfernen Sie den Deckel der Entlüftungsöffnung, und wischen Sie ihn trocken
<b>Seltamer Geruch</b>	Öl und Wasser über einen längeren Zeitraum im Wassertank	Reinigen Sie den Wellbeing Pod gemäß den Anweisungen in dieser Anleitung

## H GARANTIE

Für dieses Produkt gilt eine 12-monatige Garantie auf Herstellungsfehler bei ordnungsgemäßem Gebrauch gemäß diesem Handbuch. Die Garantie deckt keine versehentliche Beschädigung des Geräts. Die Garantie gilt 12 Monate ab Kaufdatum. Bei Problemen während der Garantiezeit wenden Sie sich bitte an den Händler, bei dem Sie den Pod gekauft haben. Da ein Kaufnachweis erforderlich ist, sollten Sie den Kaufbeleg unbedingt zusammen mit diesem Handbuch aufbewahren.

Ätzende Öle wie Zitronellöl können das Gerät beschädigen, wenn sie im Wassertank verbleiben. Derartige Schäden sind von der Garantie ausgeschlossen. Dieser Pod muss nach jedem Gebrauch gereinigt werden.



### IMPORTANT!

Gemäß der WEEE-Richtlinie (Richtlinie über Elektro- und Elektronik-Altgeräte) 2012/19/EU darf dieses Gerät nicht im normalen Hausmüll entsorgt werden.

Für Informationen zur Entsorgung wenden Sie sich bitte an das örtliche Recycling- oder Entsorgungszentrum.

## CONTENIDO

- A. ACERCA DEL WELLBEING POD DE NEOM
- B. CARACTERÍSTICAS TÉCNICAS
- C. NOTAS IMPORTANTES SOBRE EL USO
- D. INSTRUCCIONES DE MONTAJE
- E. PANEL DE CONTROL CON BOTÓN TÁCTIL
- F. MANTENIMIENTO
- G. SOLUCIÓN DE PROBLEMAS
- H. GARANTÍA

Enhorabuena por la compra del Wellbeing Pod de NEOM. Conserve este manual para sacar el máximo provecho de su difusor y saber efectuar el mantenimiento.

Para empezar a disfrutar de su bienestar, escanee y descubra más o visite

[www.neomorganics.com/pages/neom-is-here-for-you](http://www.neomorganics.com/pages/neom-is-here-for-you)



ES

## A ACERCA DEL WELLBEING POD DE NEOM

El Wellbeing Pod de NEOM ofrece una forma revolucionaria de aromatizar sus espacios más grandes en pocos minutos, con más funciones y prestaciones para su bienestar. Funciona creando vibraciones de alta frecuencia que descomponen el agua y las mezclas de aceites esenciales NEOM en diminutas partículas que luego se dispersan eficazmente a su alrededor.

- Aromatice grandes espacios como salas de estar, habitaciones y comedores.
- Base de madera de origen sostenible.
- Luces LED de bajo consumo.
- Uso con o sin iluminación ambiental y luz de respiración.
- Fácil de usar y de limpiar.
- Apagado automático cuando se acaba el agua para mayor seguridad.

## ANTES DE USAR, POR FAVOR TENGA EN CUENTA LO SIGUIENTE

- Las personas (incluidos los niños) con discapacidad física, sensorial o mental o con falta de experiencia y conocimientos no deben hacer uso de este dispositivo, excepto en caso de hacerlo bajo supervisión o habiendo recibido las debidas instrucciones. Los niños sin supervisión no deben manipular el dispositivo.
- El dispositivo únicamente se puede utilizar con la unidad de

suministro eléctrico incluida con el mismo.



72 h significa: Limpie el depósito de agua cada tres días.

- Las piezas directamente en contacto con el agua pueden suprimir con eficacia la actividad de *Candida albicans*, *Klebsiella pneumoniae*, *Escherichia coli* y *Staphylococcus aureus*.
- Recuerde que los niveles de humedad elevados pueden favorecer el crecimiento de organismos biológicos en el entorno.
- Evite el agua y la humedad en la zona próxima al dispositivo. En caso de humedad, utilice el dispositivo con cierta frecuencia. Evite que se acumule la humedad en cualquier material absorbente, como alfombras, cortinas, fundas o manteles.
- Durante el llenado y el vaciado, desconecte el dispositivo de la red eléctrica.
- Nunca deje agua en el depósito cuando no se hace uso del dispositivo.
- Antes de almacenarlo, vacíe y limpie el dispositivo. Antes del siguiente uso, limpie el dispositivo.
- Los microorganismos que pueda haber en el agua o en el entorno donde se utiliza o almacena el aparato pueden desarrollarse en el depósito de agua y difundirse en el aire. Esto puede provocar riesgos muy graves para la salud si no se cambia el agua y no se limpia bien el depósito cada 3 días.

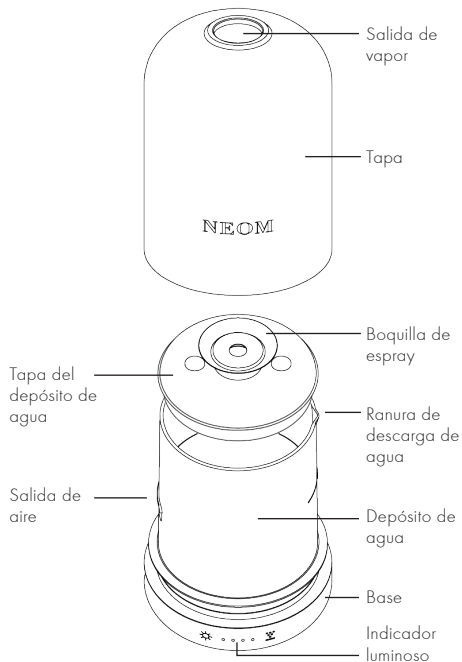

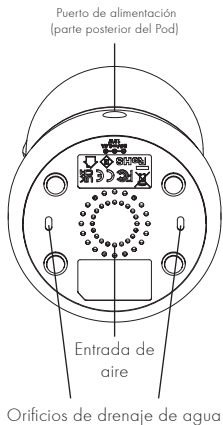

## B CARACTERÍSTICAS TÉCNICAS

**Nombre del modelo:** Wellbeing Pod

**Medidas del producto:** 96mm x 154mm

**Voltaje:** DC 24W

**Potencia:** 12W

**Capacidad del depósito de agua:** 150ml

## C NOTAS IMPORTANTES SOBRE EL USO

1. Mantenga el Wellbeing Pod de NEOM en un espacio despejado para que el vapor se extienda libremente y alejado de cualquier aparato, especialmente los sensibles al agua, para evitar accidentes.
2. Coloque el Wellbeing Pod de NEOM en una superficie plana. No coloque el Wellbeing Pod de NEOM sobre superficies de madera o pulidas que puedan dañarse con la humedad del agua.
3. Desenchufe siempre el Wellbeing Pod de NEOM de la red eléctrica cuando lo limpie o lo llene de agua. Utilice siempre el adaptador de corriente suministrado. Asegúrese de que el cable esté bien sujeto para evitar tropiezos. Si el adaptador de corriente está dañado, debe sustituirse por un adaptador adecuado proporcionado por el fabricante, su agente o el vendedor.
4. Utilice un vaso medidor adecuado para llenar el depósito de agua. Al rellenarlo, no sobrepase la línea de nivel máximo de agua.
5. El Wellbeing Pod de NEOM debe mantenerse fuera del alcance de los niños y los animales domésticos para evitar el riesgo de lesiones. Los niños deben estar vigilados en todo momento.
6. No intente desmontar ni reparar el Wellbeing Pod de NEOM, ya que se anularía la garantía y podría producirse una descarga. Contacte con su distribuidor si el difusor presenta algún defecto o si se requiere una inspección

- interna.
- En caso de señales anómalas, como humo, olores raros o ruidos, deje de utilizar el Wellbeing Pod de NEOM inmediatamente. Consulte la guía de resolución de problemas en la Sección G y si el error persiste, póngase en contacto con la tienda donde lo compró. No envuelva el difusor con tela o papel, porque al bloquear la ventilación podría aumentar el riesgo de incendio.
  - Manipule siempre el Wellbeing Pod de NEOM con cuidado, especialmente la tapa de cerámica, ya que la garantía no cubre los daños accidentales.
  - Utilice solo mezclas de aceites esenciales NEOM. Otros aceites esenciales no probados y utilizados con NEOM Wellbeing Pod invalidarán la garantía.
  - Conecte siempre el adaptador a la toma de corriente antes de conectarlo a la red eléctrica.
  - No sumerja el aparato en agua u otros líquidos ni lo lave en el lavavajillas.
  - Cuando el depósito de agua está vacío, la función de vapor no funciona.
  - Utilice siempre agua a temperatura ambiente y emplee únicamente agua dulce y limpia de una fuente fiable. El agua, la temperatura y la humedad ambiental afectan a la cantidad de vapor difundido.
  - El resultado de la emisión de aromas puede variar según la ventilación, la temperatura, la humedad y el espacio.
  - Hay que limpiar el Wellbeing Pod de NEOM después de

cada uso y mantenerlo limpio y seco cuando no se utilice. Nunca deje el aceite y el agua estancados en el depósito de agua durante períodos prolongados de tiempo.

- No mueva el Wellbeing Pod de NEOM mientras quede agua en el depósito.
- No toque la unidad si se ha caído al agua. Apague la fuente de alimentación inmediatamente.
- No retire las tapas durante el funcionamiento.
- NUNCA toque el disco cerámico ultrasónico mientras el difusor esté enchufado.
- Antes de enchufar el aparato, compruebe que el voltaje doméstico es compatible. Nunca coloque el cable de alimentación debajo de una alfombra ni cerca de fuentes de calor, como radiadores, estufas o calentadores.
- Solo para uso en interiores.
- NUNCA vacíe el depósito de agua por el lado del conducto de ventilación.

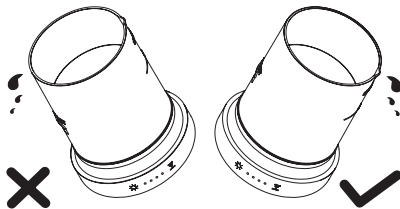

## FUGA ACCIDENTAL

Si el difusor se golpea o se vuelca durante su uso, puede entrar agua en el conducto de ventilación. En la base hay un orificio de drenaje diseñado para evacuar el agua del difusor. Si esto ocurre, siga estos pasos:

1. Desenchufe el adaptador y el cable de alimentación del difusor.
2. Retire el resto del agua del depósito de agua (evite el lado del conducto de ventilación).
3. Incline el producto en dirección al orificio de drenaje del agua.
4. Deje el producto en un lugar seco durante 24 horas.

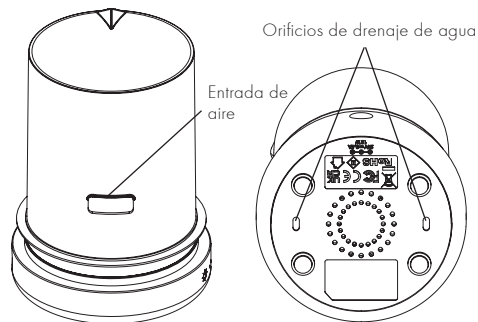

## D INSTRUCCIONES DE MONTAJE

1. Retire la tapa.

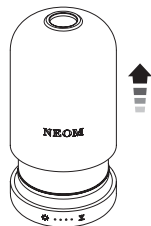

2. Retire la tapa del depósito de agua.

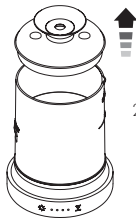

3. Llene el depósito de agua como máximo hasta el nivel de la marca MAX.

Nivel de agua máx.

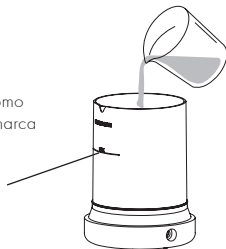

4. Añada de 5 a 10 gotas de la mezcla de aceites esenciales NEOM de su elección.

⚠ Para evitar que se dañe este aparato, no utilice NUNCA perfume sintético elaborado artificialmente.

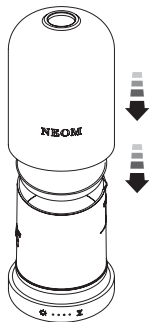
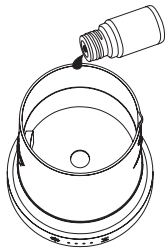

5. Vuelva a colocar la tapa del depósito de agua y la tapa exterior.

6. Enchufe el adaptador en el puerto de alimentación de la parte trasera de la base y conecte el adaptador de corriente a la toma de corriente.

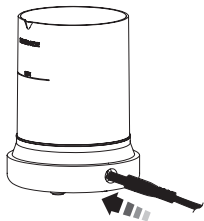

## E PANEL DE CONTROL CON BOTÓN TÁCTIL

### AJUSTES DE LUZ



Pulsar una vez	Luz más brillante
Pulsar dos veces	Luz tenue
Pulsar tres veces	Luz de respiración
Pulsar cuatro veces	Volver a empezar
Mantener durante 2 segundos	Luz apagada

### LUZ DE RESPIRACIÓN

Siga este procedimiento como técnica de respiración NEOM guiada que ayuda a eliminar el estrés. Inspire por la nariz durante 7 segundos y espire por la boca durante 11 segundos. Repita hasta que se sienta en calma.



## AJUSTES DEL TEMPORIZADOR DE VAPOR

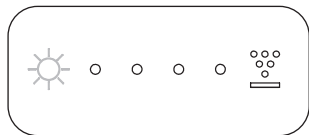

Pulsar una vez	☀️ ☀️ ☀️ ☀️	Vapor constante
Pulsar dos veces	☀️ ☀️ ☀️ ☀️	1 hora de vapor
Pulsar tres veces	☀️ ☀️ ☀️ ☀️	2 horas de vapor
Pulsar cuatro veces	☀️ ☀️ ☀️ ☀️	3 horas de vapor
Pulsar cinco veces	☀️ ☀️ ☀️ ☀️	4 horas de vapor
Pulsar seis veces	☀️ ☀️ ☀️ ☀️	Volver a empezar
Mantener durante 2 segundos	☀️ ☀️ ☀️ ☀️	Vapor desactivado

## F MANTENIMIENTO

- El difusor tiene un disco cerámico ultrasónico en el centro del depósito de agua. Límpielo cuidadosamente con una gasa o un paño suave y húmedo al menos una vez por semana.
- NUNCA aplique una fuerza excesiva ni introduzca objetos afilados durante la limpieza.
- Asegúrese de desenchufar el adaptador de la fuente de alimentación cuando lo limpie.
- Vacíe y limpie el depósito de agua cuando no lo utilice. Si se utiliza de forma habitual y constante, debe limpiarse al menos cada 3 días.
- Para las acumulaciones de aceite persistentes, utilice alcohol de quemar (como isopropilo o etanol) o alcohol quirúrgico y un bastoncillo de algodón si es necesario.

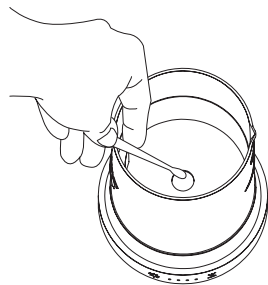

## G RESOLUCIÓN DE PROBLEMAS

PROBLEMA	POSIBLE CAUSA	SOLUCIÓN
<b>La función de vaporización no funciona</b>	La fuente de alimentación no está conectada	Enchufe el adaptador a la toma de corriente y pulse el botón de vaporización
	Insuficiente agua	Rellene el depósito de agua
<b>La función de vaporización no funciona bien</b>	Demasiada agua	Retire el exceso de agua para que el nivel de agua quede por debajo de la línea MAX
	El disco cerámico ultrasónico está obstruido	Límpielo según las instrucciones de este manual
<b>El indicador de vapor está encendido y el ventilador funciona, pero no sale vapor</b>	El orificio de entrada de aire debajo de la base está bloqueado	Elimine la obstrucción
	La condensación está bloqueando el conducto de ventilación dentro del depósito de agua	Retire la tapa del conducto de ventilación y séquela con un paño
<b>Olor peculiar</b>	Aceite o agua estancados en el depósito de agua durante períodos prolongados	Limpie la unidad Wellbeing Pod según las instrucciones incluidas en este manual

## H GARANTÍA

Este producto ofrece una garantía de 12 meses contra cualquier defecto de fabricación, siempre que el uso sea conforme a este manual. La garantía no cubre los daños accidentales. El período de garantía es de 12 meses desde la fecha de compra. En caso de que surja algún problema durante el período de garantía, póngase en contacto con el vendedor al que compró el difusor. Se le pedirá un comprobante de compra, por lo que deberá guardar su recibo de compra de forma segura con este manual.

Los aceites corrosivos, como la citronela, pueden causar daños a la unidad si se dejan en el depósito de agua. La garantía no cubre este tipo de daños. Este difusor debe limpiarse después de cada uso.



### ¡IMPORTANTE!

De conformidad con la Directiva RAEE (Directiva sobre residuos de aparatos eléctricos y electrónicos) 2012/19/UE, este equipo no debe desecharse en el flujo de residuos normal.

Para obtener información sobre la eliminación, póngase en contacto con el centro de reciclaje o de eliminación local.



## INDHOLD

- A. OM NEOM WELLBEING POD
- B. TEKNISKE SPECIFIKATIONER
- C. VIGTIGE BEMÆRKNINGER TIL BRUG
- D. MONTERINGSVEJLEDNING
- E. KONTROLPANEL MED BERØRINGSKNAPPER
- F. VEDLIGEHOJDELSE
- G. FEJLFINDING
- H. GARANTI

Tillykke med købet af din NEOM Wellbeing Pod. Opbevar denne brugsanvisning for at hjælpe dig med din pods vedligeholdelse og for at få mest muligt ud af den.

Kickstart dit velbefindende ved at scanne her og læse mere, eller gå ind på

[www.neomorganics.com/pages/neom-is-here-for-you](http://www.neomorganics.com/pages/neom-is-here-for-you)



## A OM NEOM WELLBEING POD

NEOM Wellbeing Pod er en revolutionerende måde at føje duft til dine større rum på få minutter med endnu flere funktioner og fordele, der er skræddersyet til dit velbefindende. Den virker ved at skabe højfrekvente vibrationer, der nedbryder vandet, og NEOM Essential Oil omdannes til små partikler, som derefter spredes effektivt i dine omgivelser.

- Giver duft til områder i dit hjem såsom: opholdsrum, soveværelser og spisestuer.
- Bund af bæredygtigt træ.
- LED-lys med lavt energiforbrug.
- Brug med eller uden omgivende belysning og åndedrætslys.
- Enkel at bruge og nem at rengøre.
- Slukker automatisk, når den løber tør for vand, for yderligere sikkerhed.



## BEMÆRK FØR BRUG

- Apparatet må ikke bruges af personer (herunder børn) med nedsatte fysiske, sensoriske eller mentale evner eller mangel på erfaring og viden, medmindre de er under opsyn eller har modtaget vejledning. Børn uden opsyn må ikke lege med apparatet.
- Apparatet må kun bruges med den strømforsyningsenhed, der følger med apparatet.



72 timer betyder: Rengør vandbeholderen hver tredje dag.

- De dele, der er direkte i kontakt med vand, er i stand til effektivt at undertrykke aktiviteten af *Candida albicans*, *Klebsiella pneumoniae*, *Escherichia coli* og *Staphylococcus aureus*.
- Vær opmærksom på, at høj fugtighed kan fremme væksten af biologiske organismer i omgivelserne.
- Lad ikke området omkring apparatet blive fugtigt eller vådt. Hvis der opstår fugt, skal du kun bruge apparatet en gang imellem. Lad ikke sugende materialer såsom tæpper, gardiner eller duge blive fugtige.
- Tag apparatet ud at stikket, mens du fylder og rengør det.
- Efterlad aldrig vand i beholderen, når apparatet ikke er i brug.
- Tøm og rengør apparatet før det sættes til opbevaring. Rengør apparatet før næste brug.
- Mikroorganismer, der potentielt er til stede i vandet eller i det miljø, hvor enheden bruges eller opbevares, kan udvikle sig i vandbeholderen og blive spredt ud i luften. Dette kan medføre meget alvorlige sundhedsrisici, hvis vandet ikke udskiftes, og beholderen ikke rengøres grundigt hver 3. dag.

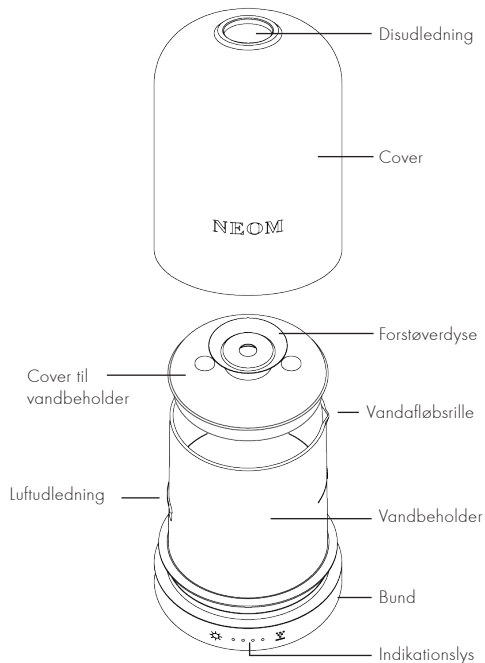

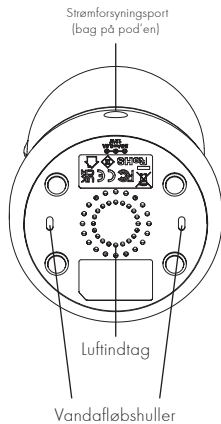

## B TEKNISKE SPECIFIKATIONER

**Navn på model:** Wellbeing Pod

**Produktets størrelse:** 96mm x 154mm

**Spænding:** DC 24W

**Strøm:** 12W

**Vandbeholders kapacitet:** 150ml

## C VIGTIGE BEMÆRKNINGER TIL BRUG

1. Anbring NEOM Wellbeing Pod med plads omkring sig, så disen kan sprede sig frit og væk fra apparater, især dem, der er følsomme over for vand for at undgå unødvendige ulykker.
2. Anbring NEOM Wellbeing Pod på en jævn overflade. Anbring ikke NEOM Wellbeing Pod på træ- eller polerede overflader, der kan blive beskadiget af vandfugtighed.
3. Tag altid NEOM Wellbeing Pod ud af stikkontakten, når du rengør den eller fylder den op med vand. Brug altid den medfølgende strømadapter. Sørg for, at kablet er sikret for at undgå at snuble. Hvis strømadapteren er beskadiget, skal den udskiftes med en passende adapter leveret af producenten, dennes agent eller en forhandler.
4. Brug en passende målekop til at fylde vandbeholderen. Fyld ikke op over den maksimale vandstandslinje.
5. NEOM Wellbeing Pod skal opbevares utilgængeligt for børn og kæledyr for at undgå risiko for skader. Børn skal være under opsyn til enhver tid.
6. Forsøg aldrig på at adskille din NEOM Wellbeing Pod eller reparere produktet, da dette annullerer din garanti og skaber en risiko for stød. Kontakt din forhandler, hvis din pod udvikler en fejl, eller der kræves en intern inspektion.
7. I tilfælde af unormale observationer såsom røg, mærkelige lugte eller lyde skal du straks stoppe med at bruge pod'en. Se afsnit G i fejlfindingsvejledningen. Hvis fejlen varer ved, skal du kontakte den forhandler, som du købte den fra.

- Pak aldrig pod´en ind i klude eller papir, da blokering af ventilation kan øge risikoen for brand.
- Håndter altid NEOM Wellbeing Pod med omtanke, især det keramiske cover. Utilsigtet skade er ikke dækket af garantien.
  - Brug kun NEOM Essential Oil-blandinger. Andre æteriske olier er ikke testet, og hvis de bruges sammen med NEOM Wellbeing Pod vil det føre til, at din garanti bliver ugyldig.
  - Tilslut altid adapteren til strømforsyningsporten, før du sætter den i stikkontakten.
  - Apparatet må ikke nedsænkes i vand eller andre væsker, og forsøg ikke at rengøre det i en opvaskemaskine.
  - Når vandbeholderen er tom, fungerer disfunktionen ikke.
  - Brug altid vand med stuetemperatur og brug kun frisk, rent vand fra en pålidelig kilde. Vand, stuetemperatur og fugtighed kan påvirke mængden af den spredte dis.
  - Resultaterne af duftudledningen kan variere afhængigt af ventilation, temperatur, fugtighed og plads.
  - NEOM Wellbeing Pod skal rengøres efter hver brug og skal holdes ren og tør, når den ikke er i brug. Efterlad aldrig stillestående olie og vand i vandbeholderen i længere tid.
  - Flyt ikke NEOM Wellbeing Pod, mens der er vand i vandbeholderen.
  - Rør ikke ved enheden, hvis den er faldet ned i vand. Sluk straks for strømkilden.
  - Fjern ikke coverne, mens pod´en er i brug.

- Rør ALDRIG den ultrasoniske keramiske disk, mens diffusoren er tilsluttet.
- Inden du tilslutter enheden, skal du kontrollere, at strømspændingen er kompatibel. Anbring aldrig netledningen under et tæppe eller i nærheden af varmekilder som f.eks. en radiator, komfur eller varmelegeme.
- Kun til indendørs brug.
- Tøm ALDRIG vandbeholderen fra luftudledningssiden.

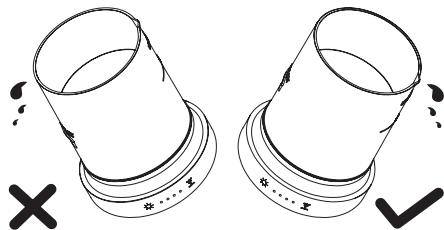

## ⚠ UTILSIGTET LÆKAGE

I tilfælde af, at diffusoren skubbes omkring eller vælter under brug, kan der komme vand i luftudledningen. Et drænhul i bunden er designet til at dræne vandet fra diffusoren. Hvis dette sker, skal du følge nedenstående trin:

1. Træk adapteren og strømforsyningskablet ud af diffusoren.
2. Fjern resten af vandet fra vandbeholderen (undgå luftudledningssiden).
3. Hæld apparatet imod vandafløbshullets retning.
4. Lad produktet stå på et tørt sted i 24 timer

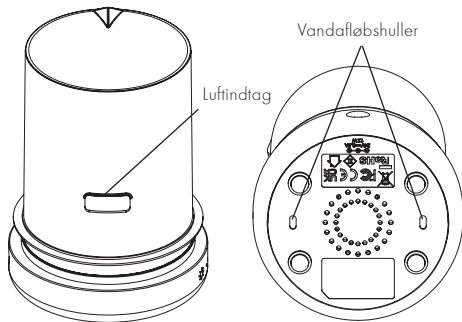

## D MONTERINGSVEJLEDNING

1. Fjern det keramiske cover.

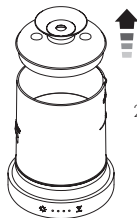
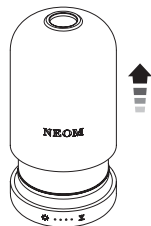

2. Fjern låget på vandbeholderen.

3. Fyld vandbeholderen op til eller under mærket for MAX niveau.

MAKS. Vandniveau

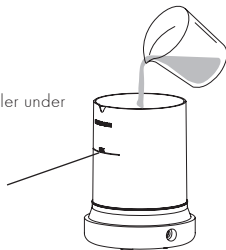

4. Tilsæt 5 til 10 dråber NEOM Essential Oil-blanding efter eget valg.

⚠ Brug **ALDRIG** kunstigt fremstillet syntetisk parfume for at undgå skader på denne enhed.

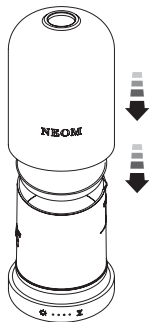
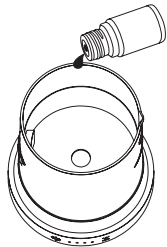

5. Sæt låget og det udvendige cover tilbage på vandbeholderen.

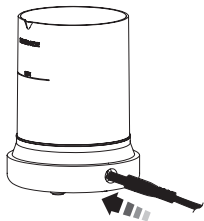

6. Sæt adapteren i strømforsyningsporten bag på basen, og sæt strømadapteren i stikkontakten.

## E KONTROLPANEL MED BERØRINGSKNAPPER

### LYSINDSTILLINGER



Tryk 1 gang	Mere intenst lys
Tryk 2 gange	Dæmpet lys
Tryk 3 gange	Åndedrætslys
Tryk 4 gange	Gå tilbage til start
Hold knappen nede i 2 sekunder	Sluk lys

### ÅNDEDRÆTSLYS

Brug dette til en guidet NEOM vejtrækningsteknik for at afhjælpe stress. Træk vejret ind gennem næsen i 7 sekunder og pust luften ud gennem munden i 11 sekunder. Gentag, indtil du føler dig afslappet.



## TIMERINDSTILLINGER FOR DIS

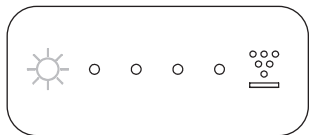

Tryk 1 gang	☀️ ☀️ ☀️ ☀️	Konstant dis
Tryk 2 gange	☀️ ☀️ ☀️ ☀️	1 times dis
Tryk 3 gange	☀️ ☀️ ☀️ ☀️	2 timers dis
Tryk 4 gange	☀️ ☀️ ☀️ ☀️	3 timers dis
Tryk 5 gange	☀️ ☀️ ☀️ ☀️	4 timers dis
Tryk 6 gange	☀️ ☀️ ☀️ ☀️	Gå tilbage til start
Hold knappen nede i 2 sekunder	☀️ ☀️ ☀️ ☀️	Sluk for disen

## F VEDLIGEHOLDELSE

- Diffusoren har en ultrasonisk keramisk disk, der findes i midten af vandbeholderen. Den rengøres omhyggeligt med en vatpind eller en blød, fugtig klud mindst én gang om ugen.
- Rengøringen må ALDRIG foretages hårdhændet eller med indsættelse af skarpe genstande.
- Sørg for at tage adapteren ud af stikkontakten under rengøring.
- Tøm og rengør vandbeholderen, når pod´en ikke er i brug. Hvis den bruges konstant og regelmæssigt, skal den rengøres mindst hver 3. dag.
- Ved genstridige olieophobninger kan du bruge husholdningssprit (såsom isopropyl eller ethanol) eller hospitalssprit og en vatpind, hvis det er nødvendigt.

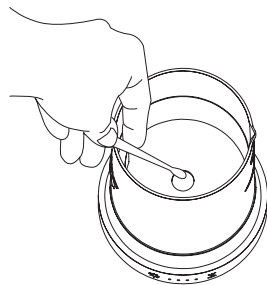

## G FEJLFINDING

PROBLEMA	MULIG ÅRSAG	LØSNING
<b>Disfunktion en fungerer ikke</b>	La fuente de alimentación no está conectada	Sæt adapteren i stikkontakten, og tryk på disknappen
	Utilstrækkelig vandmængde	Hæld vand i vandbeholderen
<b>Disfunktion en fungerer ikke korrekt</b>	Der er for meget vand i beholderen	Fjern det overskydende vand, indtil vandniveauet er under MAX-linjen
	Ultrasonisk keramisk disk er snavset	Den rengøres i overensstemmelse med instruktionerne i denne brugsvejledning
<b>Disindikatoren er tændt, blæseren fungerer, men der kommer ingen dis ud</b>	Luftindgangsventilen under bunden er blokeret	Fjern blokeringen
	Kondens blokerer luftventilen inde i vandbeholderen	Fjern låget på luftventilen og tør det af
<b>Mærkelig lugt</b>	Stillestående olie og vand i vandbeholderen i længere perioder	Rengør Wellbeing Pod i henhold til anvisningerne i denne vejledning

## H GARANTI

Dette produkt har 12 måneders garanti ved korrekt brug i overensstemmelse med denne vejledning i tilfælde af fabriktionsfejl. Uønsket skade er ikke dækket af garantien.

Garantiperioden på 12 måneder gælder fra købsdatoen. Hvis der opstår problemer i garantiperioden, bedes du venligst kontakte den forhandler, hvor du købte pod'en.

Det er obligatorisk at fremvise et købsbevis, så det er vigtigt, at du opbevarer din kvittering sikkert sammen med denne brugsvejledning.

Ætsende olier, såsom citronella, kan beskadige enheden, hvis de efterlades i vandbeholderen. Denne form for skader er ikke dækket af garantien. Denne pod skal rengøres efter hver brug.



### VIGTIGT!

I henhold til WEEE-direktivet (Direktiv om affald fra elektrisk og elektronisk udstyr) 2012/19/EU bør dette udstyr ikke bortskaffes sammen med det almindelige husholdningsaffald.

Kontakt det lokale genbrugs- eller bortskaffelsescenter for oplysninger om bortskaffelse..

## SISÄLTÖ

- A. NEOM WELLBEING POD
- B. TEKNISET TIEDOT
- C. TÄRKEÄT HUOMAUTUKSET, LUE ENNEN KÄYTTÖÄ
- D. ASENNUSOHJEET
- E. KOSKETUSNÄPPÄIMILLÄ VARUSTETTU OHJAUSPANEELI
- F. YLLÄPITO
- G. VIANETSINTÄ
- H. TAKUU

Onnittelemme sinua NEOM Wellbeing Podn hankinnasta. Pidä tämä käyttöopas hyvässä tallessa huoltotoimia varten ja saadaksesi kaiken irti diffuuseristasi.

Polkaise hyvinvointisi käyntiin skannaamalla tai käymällä osoitteessa

[www.neomorganics.com/pages/neom-is-here-for-you](http://www.neomorganics.com/pages/neom-is-here-for-you)



FI

## A NEOM WELLBEING POD

NEOM Wellbeing Pod tarjoaa mullistavan tavan täyttää myös suuret tilat viehättävällä tuoksulla vain muutamassa minuutissa ja sisältää entistäkin useampia ominaisuuksia ja terveydellisiä hyötyjä, jotka on räätälöity juuri sinun hyvinvointiasi tukeviksi. Laite luo korkeataajuisia värähtelyjä, jotka hajottavat veden ja NEOM-eteeriset öljyseokset pieniksi hiukkasiksi, jotka sitten levittyvät tehokkaasti ympäristöösi.

- Raikasta tilat, kuten olohuoneet, keittiöt ja makuuhuoneet.
- Keraaminen kansi ja kestävästi tuotettu puujalusta.
- LED-energiansäätölamput.
- Käytä tunnelma- tai hengitysvalon kanssa tai ilman.
- Yksinkertainen käyttää ja helppo puhdistaa.
- Automaattinen sammutus veden loppuessa lisää turvaa.



## HUOMIOI ENNEN KÄYTTÖÄ

- Tätä laitetta ei ole tarkoitettu sellaisten henkilöiden (mukaan lukien lasten) käytettäväksi, joiden fyysinen, aistillinen tai henkinen toimintakyky on rajoittunut tai joilta puuttuu kokemusta ja tietoa, elleivät he ole saaneet opastusta tai ellei heitä valvota. Lasten ei tule leikkiä laitteella ilman valvontaa.
- Laitetta tulee käyttää vain sen kanssa toimitetulla virtalähdkeysiköllä.



72 h tarkoittaa: Puhdista vesisäiliö kolmen päivän välein.

- Veden kanssa suorassa kontaktissa olevat osat estävät tehokkaasti *Candida albicans*, *Klebsiella pneumoniae*, *Escherichia coli* ja *Staphylococcus aureus* -bakteerien toiminnan.
- Ota huomioon, että korkea kosteustaso voi edistää biologisten organismien kasvua ympäristössä.
- Älä anna laitetta ympäröivän alueen tulla kosteaksi tai märäksi. Jos kosteutta ilmenee, käytä laitetta vain ajoittain. Älä anna imukykyisten materiaalien, kuten mattojen, verhojen tai pöytäliinojen, tulla kosteiksi.
- Irrota laite pistorasiasta täytön ja puhdistuksen ajaksi.
- Älä koskaan jätä säiliöön vettä, kun laite ei ole käytössä.
- Tyhjennä ja puhdista laite ennen varastoimista. Puhdista laite ennen seuraavaa käyttökertaa.
- Vedessä tai laitteen käyttö- tai säilytysympäristössä mahdollisesti olevat mikro-organismit voivat kehittyä vesisäiliössä ja levittyä ilmaan. Tämä voi aiheuttaa vakavan terveysriskin, ellei vettä vaihdeta ja säiliötä puhdisteta huolellisesti kolmen päivän välein.

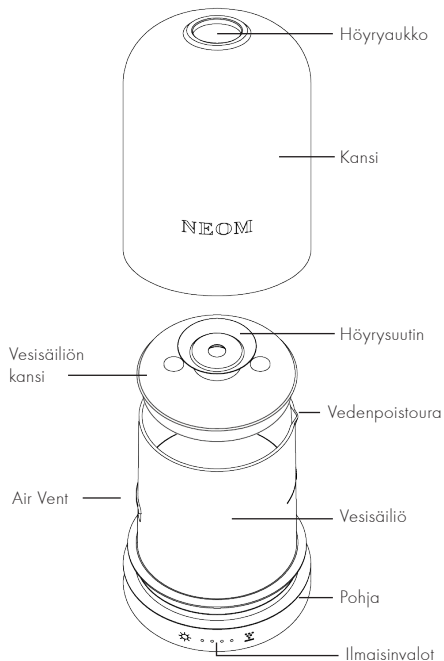

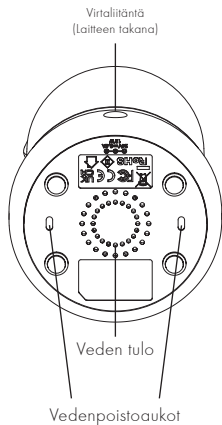

## B TEKNISET TIEDOT

**Mallin nimi:** Wellbeing Pod

**Tuotteen koko:** 96mm x 154mm

**Jännite:** DC 24W

**Teho:** 12W

**Vesisäiliön tilavuus:** 150ml

## C TÄRKEÄT HUOMAUTUKSET, LUE ENNEN KÄYTTÖÄ

1. Pidä NEOM Wellbeing Pod avoimessa tilassa, jotta höyry voi levitä vapaasti, ja poissa erityisesti vedelle herkkien laitteiden läheisyydestä tarpeettomien onnettomuuksien välttämiseksi.
2. Aseta NEOM Wellbeing Pod tasaiselle pinnalle vähintään 60 cm päähän lattiasta ja vähintään 10 cm päähän seinästä. Älä aseta NEOM Wellbeing Pod puiselle tai kiillotetulle pinnalle, jota veden kosteus voi vahingoittaa.
3. Irrota NEOM Wellbeing Pod aina verkkovirrasta ennen sen puhdistamista tai täyttämistä vedellä. Käytä aina mukana tulevaa virtasovitinta. Varmista, ettei johtoon ole mahdollista kompastua. Jos virtasovitin on vaurioitunut, se tulee vaihtaa uuteen, joita on saatavilla valmistajalta, sen edustajalta tai jälleenmyyjältä.
4. Käytä vesisäiliön täyttämiseen sopivaa mittakuppia. Älä ylitä enimmäisvedenkorkeuden osoittavaa viivaa.
5. Onnettomuusrisikin välttämiseksi NEOM Wellbeing Pod on pidettävä poissa lasten ja lemmikkieläinten ulottuvilta. Lapsia tulee aina ohjata diffuuserin käytössä.
6. Älä koskaan yritä purkaa tai korjata NEOM Wellbeing Pod, koska silloin takuu raukeaa ja altistut sähköiskun vaaralle. Ota yhteyttä jälleenmyyjäsi, jos diffuuseriin syntyy vika tai se pitää tutkia sisäisesti.
7. Jos havaitset epätavallista toimintaa, kuten savua, outoja hajuja tai melua, lopeta heti NEOM Wellbeing Pod käyttö.

Lue osion G vianmääritysopas ja, jos viat jatkuvat, ota yhteyttä jälleenmyyjääsi. Älä koskaan kääri diffuuseria kankaalla tai paperilla, sillä tuuletuksen tukkiminen lisää tulipalon vaaraa.

8. Käsittele NEOM Wellbeing Pod ja etenkin sen keraamista kannta aina varoen – onnettomuusvauriot eivät kuulu takuun piiriin.
9. Käytä vain NEOM -eteerisiä öljysekoituksia. Muita eteerisiä öljyjä ei ole testattu, ja jos käytät niitä NEOM Wellbeing Pod, takuusi mitätöityy.
10. Kytke virtasovitin aina virtaliitintään ennen verkkovirtaan kytkemistä.
11. Älä upota laitetta veteen tai muihin nesteisiin, äläkä yritä pestä sitä astianpesukoneessa.
12. Kun vesisäiliö on tyhjä, höyrytoiminto ei toimi.
13. Käytä aina huoneenlämpöistä ja vain raikasta, puhdasta vettä luotettavasta lähteestä. Vesi, huoneenlämpö ja kosteus voivat vaikuttaa höyryn määrään.
14. Ilmanvaihto, lämpötila, kosteus ja tila voivat vaikuttaa tuoksun levittymiseen.
15. NEOM Wellbeing Pod tulee puhdistaa jokaisen käyttökerran jälkeen, ja diffuuseri tulee pitää puhtaana ja kuivana, kun sitä ei käytetä. Älä koskaan jätä öljyä tai vettä seisomaan vesisäiliöön pitkäksi aikaa.
16. Älä siirrä NEOM Wellbeing Pod, kun vesisäiliössä on vettä.
17. Älä koske laitteeseen, jos se on pudonnut veteen. Sammuta

virtalähde välittömästi.

18. Älä poista kansia käytön aikana.
19. ÄLÄ KOSKAAN koske ultraääniseen keraamiseen kiekkoon, kun diffuuseri on kytketty verkkovirtaan.
20. Ennen laitteen kytkemistä verkkovirtaan, varmista, että jännite on yhteensopiva sen kanssa. Älä koskaan sijoita virtajohtoa maton alle tai lämmönlähteen, kuten lämpöpatterin, hellan tai lämmityslaitteen, lähetyville.
21. Vain sisäkäyttöön
22. ÄLÄ KOSKAAN tyhjennä vesisäiliötä ilmaventtiilin puolelta.

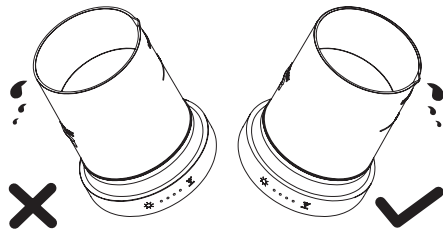

## ⚠ TAHAAN VUOTO

Jos diffuuseri kaatuu tai kallistuu käytön aikana, ilmaventtiiliin voi päästä vettä. Diffuuserin pohjassa oleva vedenpoistoaukko on tarkoitettu veden poistamiseen laitteesta. Jos näin tapahtuu, toimi seuraavasti:

1. Irrota virtasovitin ja virtajohto sumuttimesta.
2. Poista vesisäiliöön jäänyt vesi (vältä ilmaventtiilin puolta).
3. Kallista diffuuseria vedenpoistoaukon suuntaan.
4. Jätä diffuuseri kuivaan paikkaan 24 tunniksi.

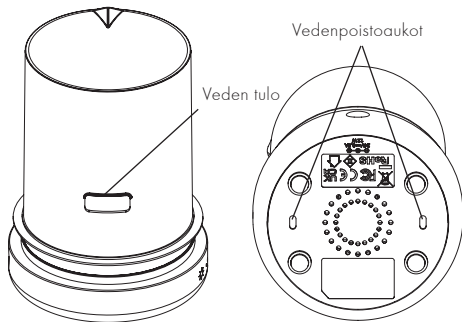

## D SET-UP INSTRUCTIONS

1. Poista keramiinen kansi.

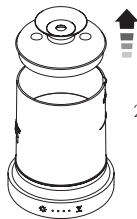
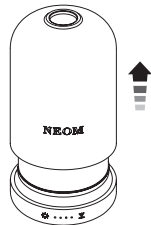

2. Poista vesisäiliön kansi.

3. Täytä vesisäiliö enimmäisvedenkorkeuden osoittavaan MAX-viivaan asti tai sen alapuolelle

Enimmäisvedenkorkeus

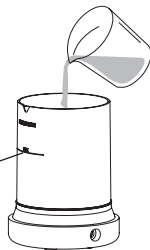

4. Lisää 5-10 tippaa valitsemaasi NEOM -eteeristä öljysekoitusta.

⚠ Välttääksesi laitteen vahingoittumisen ÄLÄ KOSKAAN käytä keinotekoisesti valmistettua, synteettistä hajustetta.

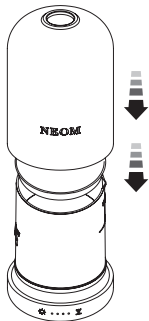
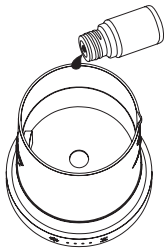

5. Aseta vesisäiliön kansi ja ulkokansi takaisin paikoilleen.

6. Kytke virtasovitin pohjan takaosassa olevaan virtaliitäntään, ja kytke virtasovitin pistorasiaan.

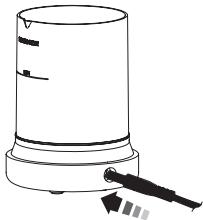

## E. KOSKETUSNÄPPÄIMILLÄ VARUSTETTU OHJAUSPANEELI

### VALOASETUKSET



Paina kerran

Kirkkaampi valo

Paina kaksi kertaa

Himmennetty valo

Paina kolme kertaa

Hengitysvalo

Paina neljä kertaa

Palaa alkuun

Pidä painettuna  
kaksi sekuntia

Valo pois

### HENGITYSVALO

Käytä tätä ohjatun ja rentouttavan NEOM-hengitysharjoituksen apuna. Hengitä sisään nenän kautta seitsemän sekunnin ajan ja hengitä ulos suun kautta 11 sekunnin ajan. Toista, kunnes tunnet rentoutuneesi.



## HÖYRYSTINAJASTIMEN ASETUKSET

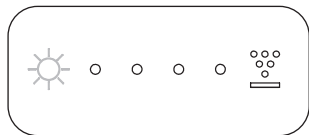

Paina kerran	☀️ ☀️ ☀️ ☀️	Höyrystys: jatkuva
Paina kaksi kertaa	☀️ ☀️ ☀️ ☀️	Höyrystys: 1 tunti
Paina kolme kertaa	☀️ ☀️ ☀️ ☀️	Höyrystys: 2 tuntia
Paina neljä kertaa	☀️ ☀️ ☀️ ☀️	Höyrystys: 3 tuntia
TPaina viisi kertaa	☀️ ☀️ ☀️ ☀️	Höyrystys: 4 tuntia
Paina kuusi kertaa	☀️ ☀️ ☀️ ☀️	Palaa alkuun
Pidä painettuna kaksi sekuntia	☀️ ☀️ ☀️ ☀️	Höyrystys: pois päältä

## F YLLÄPITO

- Keskellä sumuttimen vesisäiliötä on ultraääninen keraaminen kiekko. Puhdista se huolellisesti vanupuikolla tai pehmeällä, puhtaalla ja kostealla liinalla vähintään kerran viikossa.
- ÄLÄ KOSKAAN käytä kovaa voimaa tai teräviä esineitä puhdistuksen aikana.
- Muista kytkeä virtasovitin pois virtalähteestä puhdistuksen ajaksi.
- Tyhjennä ja puhdista vesisäiliö, kun sitä ei käytetä. Säännöllisessä käytössä se tulee puhdistaa vähintään kolmen päivän välein.
- Käytä puhdistusalkoholia (kuten isopropyyli tai etanoli) ja vanupuikkoa hankalien öljykertymien puhdistamiseen, jos tarpeellista.

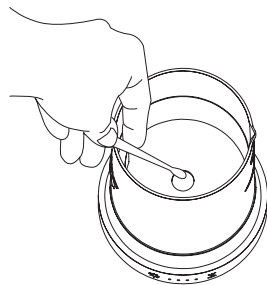

## G VIANMÄÄRITYS

ONGELMA	MAHDOLLINEN SYY	RATKAISU
<b>Höyrystystoiminto ei toimi</b>	Virtalähde ei ole kytketty	Kytke virtasoviitin pistorasiaan, ja paina höyrystyspainiketta
	Liian vähän vettä	Täytä vesisäiliö
<b>Höyrystystoiminto ei toimi asianmukaisesti</b>	Liian paljon vettä	Poista ylimääräistä vettä, kunnes vedenkorkeus on alle MAX-viivan
	Ultraääninen keraaminen kiekko on tukossa	Puhdista näiden käyttöohjeiden mukaisesti
<b>Höyrystyksen ilmaisin palaa ja puhallin toimii, mutta höyryä ei tule ulos</b>	Pohjan alla oleva ilmanottoventtiili	Poista este
	Veden tiivistyminen tukkii vesisäiliön sisällä olevan ilmaventtiilin	Poista ilmaventtiilin kansi ja pyyhi kuivaksi
<b>Outo hajuu</b>	Vesisäiliössä pitkään seisova öljy tai vesi	Puhdista Wellbeing Pod tämän käyttöoppaan ohjeiden mukaisesti

## H TAKUU

Tälle tuotteelle on annettu 12 kuukauden takuu valmistevikojen osalta, kun sitä käytetään oikein tämän käyttöoppaan mukaisesti. Takuu ei kata onnettomuusvaurioita. Takuuaika on 12 kuukautta ostohetkestä alkaen. Jos takuuaikana esiintyy ongelmia, ota yhteyttä jälleenmyyjään, jolta ostit laitteen. Ostotodistus vaaditaan, joten on tärkeää, että säilytät ostokuitin yhdessä tämän käyttöoppaan kanssa.

Syövyttävät öljyt, kuten sitronella, saattavat vaurioittaa laitetta, jos niitä jätetään vesisäiliöön. Takuu ei kata tämän tyyppisiä vaurioita. Höyrystin on puhdistettava käytön jälkeen.



### TÄRKEÄÄ!

Euroopan parlamentin ja neuvoston sähkö- ja elektroniikkalaiteromusta annetun direktiivin 2012/19/EU (WEEE) mukaisesti tätä laitetta ei saa hävittää yhdessä normaalin kotitalousjätteen kanssa.

Hävittämistä koskevaa tietoa saat ottamalla yhteyttä paikalliseen kierrätys- tai jätteidenkäsittelykeskukseen.



## INNHold

- A. OM NEOM WELLBEING POD
- B. TEKNISKE SPESIFIKASJONER
- C. VIKTIGE MERKNADER FOR BRUK
- D. OPPSETTSANVISNINGER
- E. KONTROLLPANEL MED BERØRINGSKNAPPER
- F. VEDLIKEHOLD
- G. FEILSØKING
- H. GARANTI

Gratulerer med kjøpet av din NEOM Wellbeing Pod. Ta vare på denne håndboken for å hjelpe deg med å få mest mulig ut av din pod og for vedlikehold.

For å kickstarte din velvære, skann for å utforske mer, eller besøk [www.neomorganics.com/pages/neom-is-here-for-you](http://www.neomorganics.com/pages/neom-is-here-for-you)



## A OM NEOM WELLBEING POD

NEOM Wellbeing Pod er en revolusjonerende måte å tilføre aroma til dine større rom på minutter, med enda flere funksjoner og fordeler som er skreddersydd for din velvære. Den fungerer ved å lage høyfrekvente vibrasjoner som bryter ned vannet og NEOM-blandinger av eterisk olje til små partikler som så effektivt blir spredt i omgivelsene dine.

- Tilfør aroma til områder som: oppholdsrom, spisestue, og soverom.
- Bærekraftig anskaffet trebase.
- LED-lys med lavt strømforbruk.
- Bruk med eller uten atmosfærisk lys og pustelys.
- Lett å bruke og enkel å rengjøre.
- Skrus automatisk av når tom for vann for ekstra sikkerhet..

## FØR BRUK VÆR OPPMERKSOM PÅ

- Apparatet skal ikke brukes av personer (inkludert barn) med reduserte fysiske, sensoriske eller mentale evner, eller mangler erfaring og kunnskap, med mindre de har tilsyn eller instruksjon. Barn uten tilsyn må ikke leke med apparatet.
- Apparatet skal kun brukes sammen med strømforsyningsenheten som følger med apparatet.



72h betyr: Rengjør vanntanken hver tredje dag.

- Delene direkte i kontakt med vann er i stand til effektivt å undertrykke aktiviteten til *Candida albicans*, *Klebsiella pneumoniae*, *E-koli* og *Stafylokokk aureus*.
- Vær oppmerksom på at høye luftfuktighetsnivåer kan oppmuntre til vekst av biologiske organismer i miljøet.
- Ikke la området rundt apparatet bli fuktig eller vått. Hvis fuktighet oppstår, må apparatet kun brukes periodevis. Ikke la absorberende materialer, slik som tepper, gardiner, draperier eller duker bli fuktige.
- Trekk ut støpselet under påfylling og rengjøring.
- La det aldri være vann igjen i beholderen når apparatet ikke er i bruk.
- Tøm og rengjør apparatet før lagring. Rengjør apparatet før det brukes igjen.
- Mikroorganismer som eksisterer i vannet eller miljøet som enheten blir brukt eller oppbevart i kan utvikles i vanntanken og spredt ut i luften. Dette kan føre til veldig alvorlige helserisikoer om vannet ikke blir byttet og tanken ikke blir ordentlig rengjort hver tredje dag.

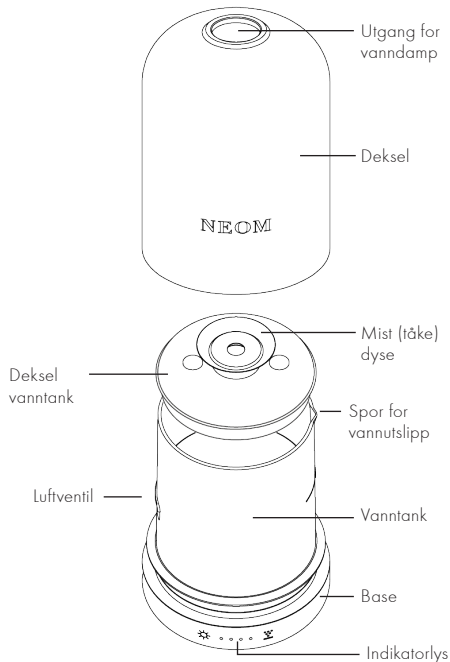

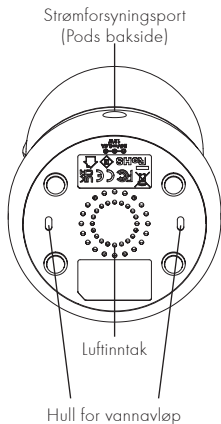

## B TEKNISKE SPESIFIKASJONER

**Modellnavn:** Wellbeing Pod

**Produktstørrelse:** 96mm x 154mm

**Spenning:** DC 24W

**Effekt:** 12W

**Vanntankkapasitet:** 150ml

## C VIKTIGE MERKNADER FOR BRUK

1. Ha NEOM Wellbeing Pod på en åpen plass slik at vandampen kan spres fritt, og vekk fra apparater som er følsomme for vann, for å unngå unødvendige uhell.
2. Plasser NEOM Wellbeing Pod på et flatt underlag, minst 60 cm fra gulvet og minst 10 cm fra vegg. Ikke plasser NEOM Wellbeing Pod på tre eller polerte underlag, da disse kan bli skadet av fuktighet.
3. Koble alltid NEOM Wellbeing Pod fra strømuttak under rengjøring eller når du fyller den med vann. Bruk alltid den tilhørende strømadapteren. Sørg for at kabelen er sikker for å unngå snubling. Om strømadapteren er skadet, må den erstattes med en egnet adapter levert av produsenten, dennes agent eller forhandler.
4. Bruk et passende målebeger for å fylle vanntanken. Ikke fyll over linjen for maksimalt vannivå.
5. NEOM Wellbeing Pod må oppbevares utilgjengelig for barn og kjæledyr for å unngå risiko for skade. Barn skal være under oppsyn hele tiden.
6. Forsøk aldri å demontere NEOM Wellbeing Pod eller reparere produktet, da dette vil gjøre garantien ugyldig og føre til fare for elektrisk sjokk. Kontakt forhandleren hvis podden utvikler en feil eller det kreves en intern inspeksjon.
7. I tilfelle unormale observasjoner som røyk, spesiell lukt eller støy, må du slutte å bruke NEOM Wellbeing Pod med en gang. Se veiledning for feilsøking i avsnitt G, og hvis feilene vedvarer, og kontakte forhandleren du kjøpte den hos. Pakk

- aldri podden inn med klut eller papir, da blokkering av ventilasjonshull vil kunne øke risikoen for brann.
8. Håndter alltid NEOM Wellbeing Pod forsiktig, spesielt det keramiske dekselet - utilsiktet skade dekkes ikke av garantien.
  9. Bruk bare NEOM-blandinger av eterisk olje. Andre eteriske oljer har ikke blitt testet, og om de brukes med NEOM Wellbeing Pod, vil gjøre garantien ugyldig.
  10. Koble alltid adapteren til strømforsyningen før du kobler den til strømuttak.
  11. Ikke senk enheten ned i vann eller andre væsker, og ikke prøv å vaske den i oppvaskmaskin.
  12. Når vanntanken er tom, vill ikke vandampfunksjonen fungere.
  13. Bruk alltid vann ved romtemperatur, og bruk kun friskt, rent vann fra en pålitelig kilde. Vann- og romtemperatur samt luftfuktighet kan påvirke hvor mye vandamp som blir produsert.
  14. Aromaresultatet kan variere avhengig av ventilasjon, temperatur, luftfuktighet og rom.
  15. NEOM Wellbeing Pod må rengjøres etter hver bruk, og bør holdes ren og tør når den ikke er i bruk. La aldri stillestående olje og vann bli i vanntanken over lengre perioder.
  16. Ikke flytt NEOM Wellbeing Pod mens det er vann i vanntanken.

17. Ikke berør enheten om den har falt ned i vann. Skru av strømkilden umiddelbart.
18. Ikke fjern dekslene under bruk.
19. Berør ALDRI den ultrasoniske keramiske platen mens diffusoren er koblet til strøm.
20. Sjekk at spenningen til strømmettet er kompatibelt før du kobler til enheten. Plasser aldri strømkabelen under et teppe eller nær varmekilder som en radiator, ovn eller varmeovn.
21. Kun for innendørs bruk.
22. Tøm ALDRI vanntanken fra siden med luftventilen.

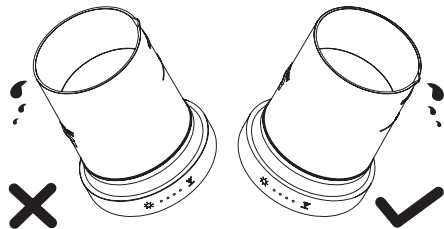

## ⚠ UTILSIKTET LEKKASJE

Om diffusoren velter under bruk, kan det komme vann inn i luftventilen. Et dreneringshull på basen er laget for å tømme vannet fra diffusoren. Om dette skjer, følg stegene under:

1. Koble adapteren og strømforsyningskabelen fra diffusoren.
2. Fjern resten av vannet fra vanntanken (ungå siden med luftventilen).
3. Len produktet i retningen av dreneringshullet for vann.
4. La produktet stå på et tørt sted i 24 timer.

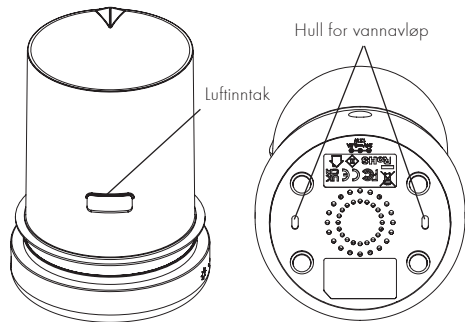

## D OPPSETTSANVISNINGER

1. Fjern det keramiske dekselet.

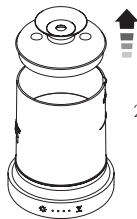
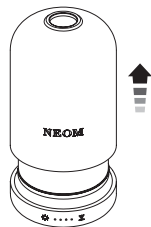

2. Fjern dekselet til vanntanken.

3. Fyll vanntanken til eller under merket for MAKS vannivå.

Max vannivå

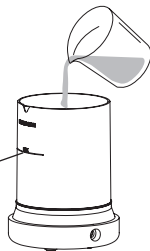

4. Tilsett 5 til 10 dråper av ditt valg av NEOM-blanding av eterisk olje.

⚠ For å unngå skader på enheten, bruk ALDRI kunstig fremstilt syntetisk parfyme.

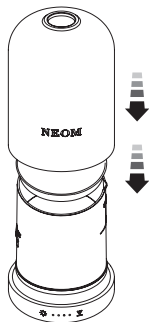
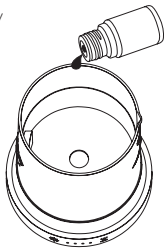

5. Sett dekselet til vanntanken og eksternt deksel på igjen.

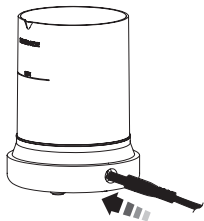

6. Koble adapteren inn i strømforsyningsporten bak på basen og koble strømadapteren til strømuttaket.

## E KONTROLLPANEL MED BERØRINGSKNAPPER

### LYSINNSTILLINGER



Trykk én gang	Sterkere lys
Trykk to ganger	Dempet lys
Trykk 3 ganger	Pustelys
Trykk 5 ganger	Gå tilbake til start
Hold i 2 sekunder	Lys av

### PUSTELYS

Bruk denne for en veiledet NEOM pusteteknikk som hjelper deg å redusere stress. Pust inn gjennom nesen i 7 sekunder og pust ut gjennom munnen i 11 sekunder. Gjenta til du føler deg rolig.



## INNSTILLINGER FOR VANNDAMPTIMER

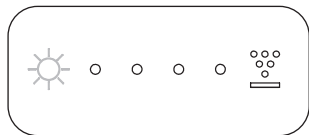

Trykk én gang	☀️ ☀️ ☀️ ☀️	Konstant vanndamp
Trykk to ganger	☀️ ☀️ ☀️ ☀️	1 time vanndamp
Trykk 3 ganger	☀️ ☀️ ☀️ ☀️	2 timer vanndamp
Trykk 4 ganger	☀️ ☀️ ☀️ ☀️	3 timer vanndamp
Trykk 5 ganger	☀️ ☀️ ☀️ ☀️	4 timer vanndamp
Trykk 6 ganger	☀️ ☀️ ☀️ ☀️	Gå tilbake til start
Hold i 2 sekunder	☀️ ☀️ ☀️ ☀️	Vanndamp av

## F VEDLIKEHOLD

- Diffuseren har en ultrasonisk keramisk plate midt i vanntanken. Rengjør den forsiktig med en bomullspinne eller en myk, ren og fuktig klut minst én gang i uken.
- Tving ALDRI inn eller før inn skarpe objekter under rengjøring.
- Husk å koble adapteren fra strømkilden under rengjøring.
- Tøm og rengjør vanntanken når den ikke er i bruk. Om den er i stadig bruk, bør den rengjøres minst hver tredje dag.
- For gjenstridige oljerester, bruk desinfeksjonssprit eller kirurgisk sprit (slik som isopropyl eller etanol).

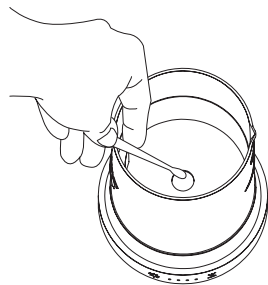

## G FEILSØKING

PROBLEM	MULIG ÅRSAK	LØSNING
<b>Dampfunksjonen virker ikke</b>	Strømforsyningen er ikke tilkoblet	Koble adapteren til strømuttaket og trykk på dampknappen
	Utilstrekkelig vann	Fyll på vanntanken
<b>Dampfunksjonen virker ikke effektivt</b>	For mye vann	Fjern overflødig vann til vannivået er under MAKS-linjen
	Ultrasonisk keramisk plate er tett	Rengjør i henhold til instruksjonene i denne håndboken
<b>Indikatoren for vandamp er på, viften virker, men det kommer ingen vandamp</b>	Luftinntaksventilen under basen er blokkert	Fjern hindringen
	Kondensering blokkerer luftventilen inne i vanntanken	Fjern dekselet til luftventilen og tørk
<b>Merkelig lukt</b>	Stillestående olje og vann i vanntanken i lengre perioder	Rengjør Wellbeing-Poden i henhold til instruksjonene i denne håndboken

## H GARANTI

Dette produktet har 12 måneders garanti for riktig bruk mot produksjonsfeil i samsvar med denne håndboken. Utilsiktet skade dekkes ikke av garantien.

Garantiperioden er 12 måneder fra kjøpsdatoen. Hvis det oppstår problemer i løpet av garantiperioden, kan du kontakte forhandleren du kjøpte podden hos.

Det kreves bevis på kjøpet, så det er viktig at du oppbevarer kvitteringen for kjøpet trygt sammen med denne håndboken.

Etsende oljer som citronella vil kunne forårsake skade på enheten dersom de blir liggende i vanntanken. Denne typen skade dekkes ikke av garantien. Denne podden må gjøres ren etter hver bruk.



### VIKTIG!

I samsvar med WEEE-direktivet (avfall fra elektrisk og elektronisk utstyr), 2012/19/EU, skal dette utstyret ikke kastes i normal avfallsstrøm.

For informasjon om avhenting, ta kontakt med lokale sentre for resirkulering eller kassering.

## INNEHÅLL

- A. OM NEOM WELLBEING POD
- B. TEKNISKA SPECIFIKATIONER
- C. VIKTIG ANVÄNDNINGSGRUNDLAG
- D. INSTALLATIONSINSTRUKTIONER
- E. PEKSKÄRM MED STYRKNAPPAR
- F. UNDERHÅLL
- G. FELSÖKNING
- H. GARANTI

Du valde rätt när du köpte NEOM Wellbeing Pod. Spara manualen, så att du kan lära dig mer om din pod och få hjälp vid underhåll.

För att kickstarta ditt välbefinnande, ögna igenom detta för att upptäcka mer eller besök

[www.neomorganics.com/pages/neom-is-here-for-you](http://www.neomorganics.com/pages/neom-is-here-for-you)



SE

## A OM NEOM WELLBEING POD

NEOM Wellbeing Pod är ett revolutionerande sätt att doftsätta stora ytor på nolltid med ännu fler funktioner och förmåner anpassade för ditt välmående. Den fungerar med högfrekventa vibrationer som bryter ner vattnet och NEOM:s blandningar av essentiella oljor till små partiklar som sedan effektivt sprids ut i din omgivning.

- Doftsätt områden som t.ex: vardagsrum, kök/matsalar och sovrum.
- Keramiskt hölje med en bas av hållbart trä.
- Lågenergi-LED-lampor.
- Använd med eller utan stämningsbelysning och andningsbelysning.
- Enkel att använda och lätt att rengöra.
- Automatisk avstängning när vattnet tar slut, för ytterligare säkerhet.



### OBSERVERA FÖRE ANVÄNDNING

- Enheten ska inte användas av personer (inklusive barn) med minskad fysisk, sensorisk eller mental förmåga eller som saknar erfarenhet och kunskap, om de inte övervakas och instruerats. Barn som inte övervakas får inte leka med enheten.

- Enheten får endast användas med nätenhet som levererats med enheten.



72 timmar innebär: Rengör vattentanken var tredje dag.

- De delar som har direktkontakt med vatten kan effektivt hämma växt av *Candida albicans*, *Klebsiella pneumoniae*, *Escherichia coli* and *Staphylococcus aureus*.
- Observera att hög fuktighetsnivå kan gynna tillväxten av organismer i närheten.
- Låt inte området runt enheten bli fuktigt eller blött. Använd enheten med avbrott, om området blir fuktigt. Låt inte absorberande material, såsom mattor, gardiner, draperier eller dukar, bli fuktiga.
- Drag ur stickkontakten vid påfyllning och rengöring.
- Lämna aldrig vatten i tanken, när enheten inte används.
- Töm och rengör enheten före förvaring. Rengör enheten före nästa användning.
- Mikroorganismer som kan finnas i vattnet eller miljön där enheten används eller förvaras kan utvecklas i vattentanken och spridas ut i luften. Detta kan leda till mycket allvarliga hälsorisker om du inte byter ut vattnet eller rengör tanken ordentligt var tredje dag.

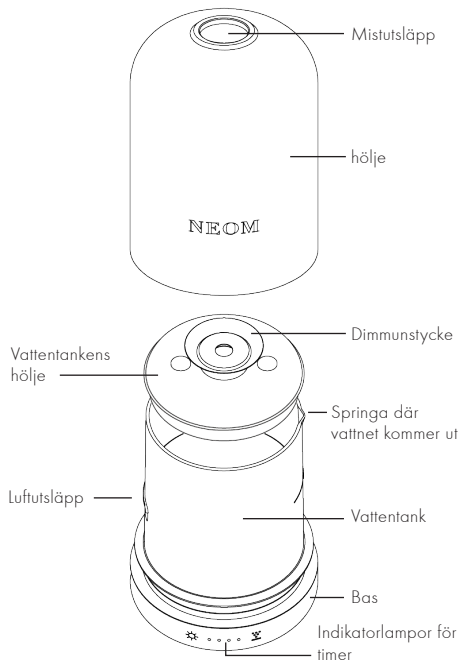

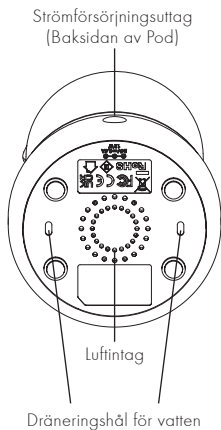

## B TEKNISKA SPECIFIKATIONER

**Modellnamn:** Wellbeing Pod

**Produktstorlek:** 96mm x 154mm

**Nätspänning:** DC 24W

**Power:** 12W

**Vattentankens kapacitet:** 150ml

## C VIKTIG ANVÄNDNINGSSINFO

1. Placera NEOM Wellbeing Pod i ett öppet utrymme för att förhindra att misten kommer i kontakt med apparater, särskilt vattenkänsliga sådana, och därigenom undvika onödiga olyckor.
2. Placera NEOM Wellbeing Pod på en plan yta minst 60 cm från golvet och minst 10 cm från väggen. Placera inte NEOM Wellbeing Pod på trä eller polerade ytor som är känsliga för vatten och fukt.
3. Dra alltid ur sladden till NEOM Wellbeing Pod från eluttaget vid rengöring eller påfyllning av vatten. Använd alltid den medföljande eladaptern. Se till att sladden är säkrad för att förebygga snubbelrisk. Om eladaptern är skadad ska du byta ut den mot en lämplig adapter som tillverkaren, dess ombud eller återförsäljare tillhandahåller.
4. Använd en lämplig måttbägare till att fylla vattentanken. Fyll inte över maxnivån.
5. Förvara NEOM Wellbeing Pod utom räckhåll för barn och husdjur för att undvika risk för skada. Barn ska alltid vara under uppsyn.
6. Försök aldrig att ta isär din NEOM Wellbeing Pod eller reparera produkten, eftersom det upphäver garantin och leder till risk för elstötar. Kontakta din återförsäljare om din pod går sönder eller om den behöver en invändig inspektion.
7. Om produkten skulle bete sig onormalt, t.ex avge rök, konstig lukt eller oljud, ska du omedelbart sluta använda

NEOM Wellbeing Pod. Läs felsökningsguiden i Avsnitt G och om felet kvarstår, och kontakta återförsäljaren som sålde den. Slå aldrig in din pod i tyg eller papper, eftersom blockering av ventilationen kan leda till ökad brandrisk.

8. Hantera alltid NEOM Wellbeing Pod med omsorg, speciellt det keramiska höljet - garantin täcker inte skada på grund av olycka.
9. Använd endast essentiella oljeblandningar från NEOM. Andra essentiella oljor kanske inte är kompatibla med NEOM Wellbeing Pod och gör garantin ogiltig.
10. Sätt alltid in adaptorn i eluttaget innan du ansluter elnätet.
11. Sänk inte ned enheten i vatten eller andra vätskor och kör den inte i diskmaskin.
12. När vattentanken är tom fungerar inte mistfunktionen.
13. Använd alltid rumstempererat vatten och se till att det är färskt, rent och kommer från en pålitlig källa. Vatten- och rumstemperatur och fuktighet kan påverka mistspridningen.
14. Resultatet av doftspridningen kan variera beroende på ventilation, temperatur, luftfuktighet och utrymme.
15. Rengör NEOM Wellbeing Pod efter varje användning och förvara den rent och torrt när den inte är i bruk. Lämna inte kvarvarande olja och vatten i vattentanken under längre perioder.
16. Flytta inte NEOM Wellbeing Pod om vattentanken inte är tom.
17. Vidrör inte enheten om den har fallit ner i vattnet. Stäng

omedelbart av strömkällan.<sup>18</sup> Do not remove the covers during operation.

18. Vidrör ALDRIG den keramiska ultraljudsskivan om diffusorn är inkopplad i eluttaget.
19. Kontrollera att spänningen är kompatibel innan du sätter i kontakten. Placera aldrig elsladden under en matta eller i närheten av värmekällor som t.ex. element, kamin eller värmeanordning.
20. Endast för inomhusbruk.
21. Töm ALDRIG vattentanken från sidan med luftventilen.

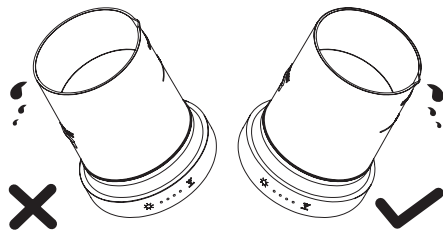

## OAVSIKTLIGT LÄCKAGE

Om du skulle råka välla eller slå ner diffusern under bruk kan det komma in vatten i luftventilen. Ett dräneringshål i basen är till för att tömma ur vattnet ur diffusern. Om detta skulle inträffa ska du följa stegen nedan:

1. Dra ur sladden till adaptern och strömkällan från diffusern.
2. Ta bort resten av vattnet från vattentanken (undvik sidan med luftventilen).
3. Luta produkten i riktning mot vattendräneringshålet.
4. Lämna produkten på en torr plats i 24 timmar.

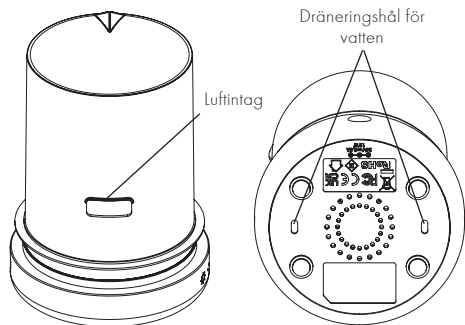

## D INSTALLATIONSINSTRUKTIONER

1. Ta bort det keramiska höljet.

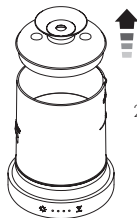
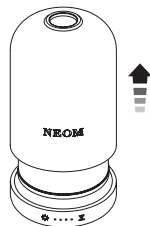

2. Ta bort locket till vattentanken.

3. Fyll vattentanken upp till eller under märket för MAX vattennivå.

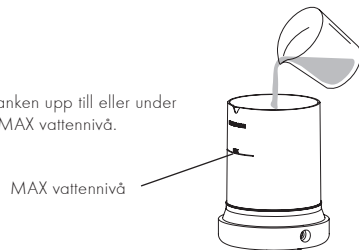

4. Tillsätt 5-10 droppar valfri blandning av NEOM essentiella oljor.

⚠ För att undvika skada på apparaten ska du **ALDRIG** använda konstgjorda syntetiska dofter.

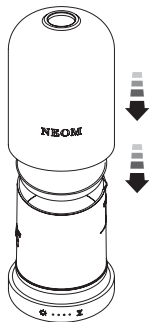
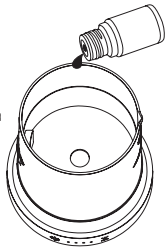

5. Sätt tillbaka locket till vattentanken och det yttre höljet.

6. Sätt i adaptern i porten för strömkällan på baksidan av basen och sätt in strömadaptern i vägguttaget.

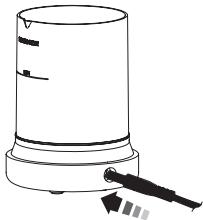

## E PEKSKÄRM MED STYRKNAPPAR LJUSINSTÄLLNINGAR



Tryck 1 gång	Skarpare ljus
Tryck 2 gånger	Dämpat ljus
Tryck 3 gånger	Andningslampa
Tryck 4 gånger	Gå tillbaka till start
Håll i 2 sekunder	Ljuset slocknar

### ANDNINGSLAMPA

Använd detta för en vägledd NEOM andningsteknik för att hjälpa till att stressa av. Andas in genom näsan i 7 sekunder och andas ut genom munnen i 11 sekunder. Upprepa tills du känner dig lugn.



## TIMERINSTÄLLNINGAR FÖR MIST

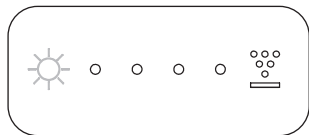

Tryck 1 gång	☀️ ☀️ ☀️ ☀️	Konstant mist
Tryck 2 gånger	☀️ ☀️ ☀️ ☀️	Mist 1 timme
Tryck 3 gånger	☀️ ☀️ ☀️ ☀️	Mist 2 timmar
Tryck 4 gånger	☀️ ☀️ ☀️ ☀️	Mist 3 timmar
Tryck 5 gånger	☀️ ☀️ ☀️ ☀️	Mist 4 timmar
Tryck 6 gånger	☀️ ☀️ ☀️ ☀️	Gå tillbaka till start
Håll i 2 sekunder	☀️ ☀️ ☀️ ☀️	Mist avstängd

## F UNDERHÅLL

- Diffusern har en keramisk ultraljudsskiva i mitten av vattentanken. Rengör försiktigt med en bomullstuss eller en mjuk, ren, fuktig trasa minst en gång i veckan.
- Använd ALDRIG överdriven styrka eller vassa föremål under rengöring.
- Se till att dra ur kontakten till adaptern ur strömkällan vid rengöring.
- Töm och rengör vattentanken när den inte är i bruk. Om du använder enheten regelbundet ska du rengöra den minst var tredje dag.
- Vid envisa oljeavlagringar kan man vid behov använda tvättsprit (såsom isopropanol eller etanol) eller desinficeringsvätska.

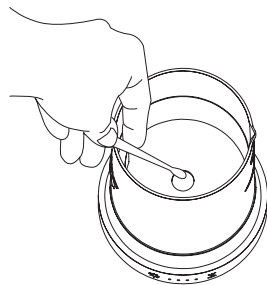

## G FELSÖKNING

PROBLEM	MÖJLIG ORSAK	LÖSNING
<b>Mistfunktionen fungerar inte</b>	Strömförsörjningen är inte ansluten	Sätt i adaptern i eluttaget och tryck på mistknappen
	Otillräckligt med vatten	Fyll på vattentanken
<b>Mistfunktionen fungerar inte ordentligt</b>	För mycket vatten	Ta bort överflödigt vatten tills vattennivån ligger under MAX-linjen
	Den keramiska ultraljudsskivan är igentäppt	Rengör enligt instruktionerna i denna manual
<b>Mistindikatorn är på, fläkten är igång men det kommer inte ut någon mist</b>	Luftintagsventilen under basen är blockerad	Avlägsna hindret
	Kondensation blockerar luftventilen på insidan av vattentanken	Fjern dekselet till Ta bort locket på luftventilen och torka rent
<b>Underlig lukt</b>	Stillastående olja och vatten i vattentanken under längre perioder	Rengör Wellbeing Pod enligt instruktionerna i denna manual

## H GARANTI

Denna produkt har en 12-månaders garanti för tillverkningsfel. Den gäller vid korrekt användning i enlighet med denna manual. Garantin täcker inte skada på grund av ovarsamhet. Garantiperioden är 12 månader från inköpsdatum. Om problem skulle uppstå under garantiperioden ska du kontakta återförsäljaren du köpte din pod från. Spara ditt inköpsbevis tillsammans med denna manual.

Frätande oljor, tex. citronella, kan skada enheten om de lämnas i vattentanken. Garantin täcker inte denna typ av skada. Rengör denna pod efter varje användning.



### OBS!

I enlighet med WEEE-direktivet (Direktivet för avfall från elektrisk och elektronisk utrustning) 2012/19/EU får denna utrustning inte läggas i det vanliga avfallet.

För information om hur enheten ska källsorteras kan du kontakta din närmaste återvinningsanläggning.

## 内容



- A. 关于 NEOM WELLBEING POD
- B. 技术规格
- C. 使用注意事项
- D. 设置说明
- E. 触控按钮控制面板
- F. 维护
- G. 故障排除
- H. 保修

恭喜您购买了 NEOM Wellbeing Pod。请妥善保管本手册，  
以方便您最大限度地利用本机并对其进行维护。

开始守护您的健康，请扫描来探索更多信息或访问  
[www.neomorganics.com/pages/neom-is-here-for-you](http://www.neomorganics.com/pages/neom-is-here-for-you)



## A 关于 NEOM WELLBEING POD

NEOM Wellbeing Pod 可在几分钟内在更大空间内扩香，并  
为您的健康量身定制更多的功能和益处。其工作原理是通  
过产生高频振动，将水和 NEOM 混合精油分解成微小颗  
粒，然后将其有效地扩散到周围环境中。

- 可在家中各个区域扩香，如：客厅、卧室和餐厅。
- 可持续来源的材料制成的木质底座。
- 低能耗 LED 灯。
- 有无环境照明和呼吸灯均可使用。
- 使用简单，清洁方便。
- 具有增强的安全性，在无水时可自动关闭。

## ⚠ 使用前的注意事项

- 本设备不适用于身体、感官或心智能力较弱的人群（包括儿童）或是缺乏使用经验和相关知识的人群，除非他们可以获得相关指导或说明。无人看管的儿童禁止玩耍本设备。
- 设备在使用时只能使用自身附带的电源设备。



72 小时意味着：每三天清理一次水箱。

- 与水直接接触的部位能有效抑制白色念珠菌、克雷伯菌、大肠杆菌和金黄色葡萄球菌的活性。
- 请注意，较高的湿度水平可能会促进生物有机体在环境中生长。
- 请勿弄潮或弄湿设备周边的区域。如果出现潮湿环境，应间歇性地使用设备。请勿让吸水材料变潮，如地毯、窗帘、帷帘或桌布等。
- 在加水和清洁期间请拔下设备的电源。
- 在设备闲置时，水箱当中切勿蓄水。
- 在存放设备前需要将其清空并进行清洁。在下次使用前清洁设备。
- 水中或设备使用或存储环境中可能存在的微生物会在水箱中滋生并扩散至空气中。如果不进行换水并每隔 3 天对水箱进行适当的清洁，则可能会导致非常严重的健康风险。

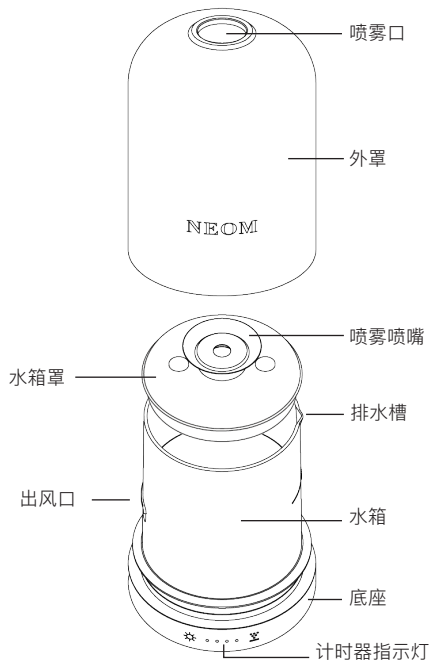

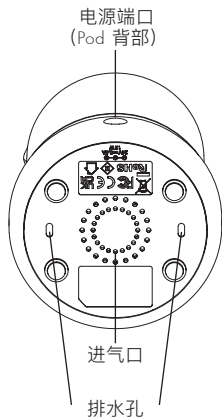

## B 技术规格

型号名称: Wellbeing Pod

产品尺寸: 96mm x 154mm

电压: DC 24V

功率: 12W

水箱容量: 150ml

## C 使用注意事项

1. 将 NEOM Wellbeing Pod 置于洁净空间，让喷雾自由扩散，并远离电器，尤其是那些对水敏感的电器，以避免发生不必要的事故。
2. 将 NEOM Wellbeing Pod 平坦表面上。请勿将 NEOM Wellbeing Pod 置于可能会被水汽损坏的木质或抛光表面上。
3. 清洁或注水时，请务必将 NEOM Wellbeing Pod 从电源上拔下。请务必使用提供的电源适配器。确保妥善放置电缆，以避免绊倒。若电源适配器损坏，则必须使用制造商、代理商或零售商所提供的合适的适配器进行更换。
4. 使用合适的量杯加注水箱。加注时不要超过最高水位线。
5. 请务必将 NEOM Wellbeing Pod 置于儿童和宠物无法触及的地方，以免出现受伤危险。使用本机时，应始终对儿童进行看护。
6. 切勿尝试自行拆卸或维修 NEOM Wellbeing Pod，这将使您的保修无效，并产生电击危险。如果您的机器出现故障或需要进行内部检查，请联系您的零售商。
7. 如果发现异常现象，如冒烟、出现异味或噪声，请立即停止使用 NEOM Wellbeing Pod。请参见 G 部分的故障排除指南，如果未能解决，请联系购买本机时的零售商。切勿用布或纸包裹 Pod，因为阻塞通风会增加火灾的风险。
8. 请始终小心操作 NEOM Wellbeing Pod，尤其是其外罩，意外损坏不在保修范围内。

9. 仅可使用 NEOM 混合精油产品。其他品牌精油产品尚未经过测试，若与 NEOM Wellbeing Pod 搭配使用，您的保修卡将由此失效。
10. 在插入电源之前，请务必将适配器插入电源插座。
11. 请勿将本机浸入水中或其他液体中，也不要尝试在洗碗机中对其进行清洗。
12. 当水箱中无水时，喷雾功能将不会工作。
13. 始终使用室温水，并且仅使用来源可靠的新鲜清洁用水。水和室内温度和湿度会影响喷雾的扩散量。
14. 香气散发效果可能会因通风、温度、湿度和空间而异。
15. 每次使用 NEOM Wellbeing Pod 后都必须进行清洁，不使用时应保持清洁干燥。切勿让精油和水长时间滞留在水箱中。
16. 请勿在当水箱中有水时移动 NEOM Wellbeing Pod。
17. 本机掉入水中时请勿触摸。立即关闭电源。
18. 请勿在操作过程中取下外罩。
19. 切勿在香薰机通电时触摸超声波瓷片。
20. 请在给本机通电前检查国内电压是否兼容。切勿将电源线放在地毯下或靠近散热器、炉子或加热器等热源。
21. 仅供室内使用。
22. 切勿从通风口侧排空水箱。

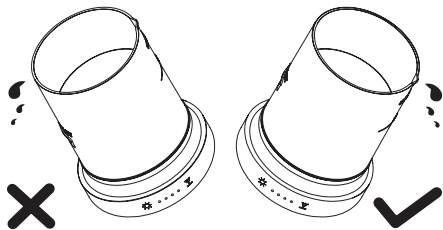

## ⚠ 意外泄漏

如果香薰机在使用过程中被打翻或倾斜，则水可能会进入到通风口。其底座有一个排水孔，用于排出香薰机中的水。如果出现此种情况，请按照以下步骤操作：

1. 从香薰机上拔出适配器和电源线。
2. 从水箱中排出剩余的水（避开通风口侧）。
3. 将本机朝排水孔方向倾斜。
4. 将本机置于干燥处 24 小时。

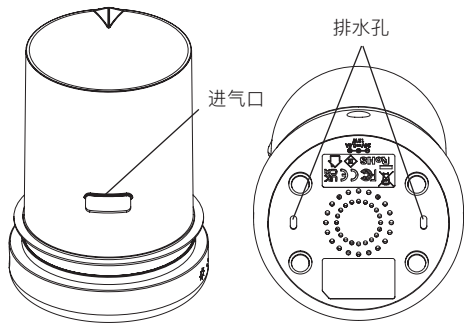

## D 设置说明

1. 取下陶瓷罩。

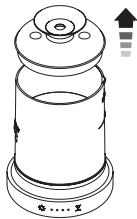
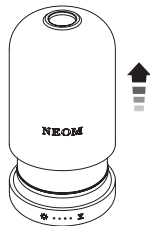

2. 取下水箱罩。

3. 将水箱加注至最高水位线或以下。

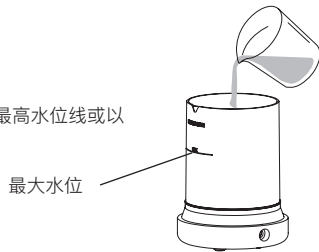

4. 添加 5 到 10 滴您所选择的 NEOM 混合精油。

▲ 为避免损坏本机，切勿使用人工生产的合成精油。

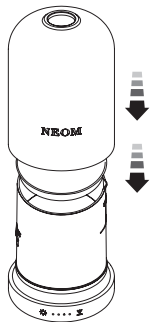
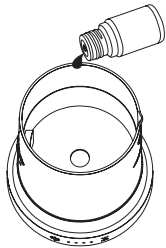

5. 盖回水箱罩和和外盖。

6. 将适配器插入底座背面的电源端口，并将电源适配器插入墙壁插座。

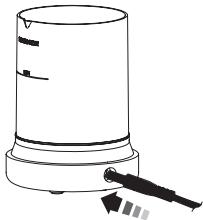

## E 触控按钮控制面板

### 灯光设置



按 1 次	灯光调亮
按 2 次	灯光调暗
按 3 次	呼吸灯
按 4 次	回到开始
按住 2 秒钟	灯光熄灭

### 呼吸灯

以此来引导 NEOM 呼吸技巧以帮助减压。用鼻子吸气 7 秒钟，用嘴呼气 11 秒钟。重复进行，直到您感到平静。



## 喷雾定时器设置

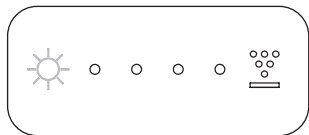

按 1 次	☀️ ☀️ ☀️ ☀️	持续喷雾
按 2 次	☀️ ☀️ ☀️ ☀️	喷雾 1 小时
按 3 次	☀️ ☀️ ☀️ ☀️	喷雾 2 小时
按 4 次	☀️ ☀️ ☀️ ☀️	喷雾 3 小时
按 5 次	☀️ ☀️ ☀️ ☀️	喷雾 4 小时
按 6 次	☀️ ☀️ ☀️ ☀️	回到开始
按住 2 秒钟	☀️ ☀️ ☀️ ☀️	关闭喷雾

## F 维护

- 香薰机带有一个超声波瓷片，位于水箱的中心。请每周至少用棉签或柔软干净的湿布仔细清洁一次。
- 清洁过程中，切勿过度用力或插入尖锐物体。
- 清洁时，请务必将适配器从电源上拔下。
- 不使用时，请清空水箱并进行清洁。若经常定期使用，应至少每 3 天清洁一次。
- 对于顽固的油渍积聚，如有必要，可使用医用酒精（例如异丙基或乙醇）或外科药用酒精和棉签进行清洁。

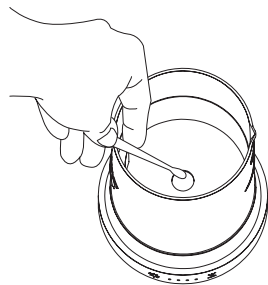

## G 故障排除

问题	可能的原因	纠正措施
喷雾功能不工作	电源未连接	将适配器插入电源插座并按下喷雾按钮
	水量不足	为水箱注满水
喷雾功能无法有效工作	水量超标	排出多余的水,直到水位低于最高水位线
	超声波瓷片堵塞	根据本手册的说明进行清洁
喷雾指示灯亮起,风扇工作,但并未喷雾	底座下面的进气口被堵塞	清除堵塞物
	冷凝水堵塞了水箱内的通风口	取下通风罩并擦干风口
异味	精油和水长时间滞留在水箱中	根据本手册中的说明清洁 Wellbeing Pod

## H 保修

在按照本手册正确使用本机的情况下,本产品针对任何制造缺陷提供 12 个月的保修期。意外损坏不在保修范围之列。

保修期为自购买之日起 12 个月。如果在保修期内出现任何问题,请联系您购买本机时的零售商。

要获得保修服务,您需要提供购买证明,因此,请将本手册与购买收据进行妥善保管。

如果将香茅精油等腐蚀性精油滞留在水箱中,可能会对设备造成损害。此类损坏不在保修范围之列。本机每次使用后必须进行清洗。



### 重要提示!

根据 WEEE 指令 (废弃电子电气设备指令) 2012/19/EU, 不得将本设备作为常规废弃物处置。

有关处置信息, 请联系当地的回收或处置中心。



## 内容

- A. NEOM WELLBEING POD について
- B. 技術仕様
- C. 使用上の重要な注意
- D. セットアップ方法
- E. タッチボタンコントロールパネル
- F. メンテナンス
- G. トラブルシューティング
- H. 保証

NEOM Wellbeing Pod をご購入いただき、ありがとうございます。  
本マニュアルを保管し、ポッドおよびメンテナンスにご活用ください。

wellbeingを初めて使用する際には、スキャンして詳細をご確認いただくか、[www.neomorganics.com/pages/neom-is-here-for-you](http://www.neomorganics.com/pages/neom-is-here-for-you) をご覧ください。



## A NEOM WELLBEING POD について

NEOM Wellbeing Podは、数分のうちに大きな空間を素敵な香りで包み込む革命的な商品で、お使いの方のウェルビーイングに適応した特長や利点も魅力です。これは、高周波振動を生み出し、水と NEOM Essential Oil Blends (エッセンシャルオイルブレンド) を微粒子に分離し、その後、微粒子は効果的に周囲の環境に放散します。

- リビングスペース、寝室、ダイニングなどの空間を香りで包み込みます。
- 持続可能な方法で調達された木台。
- 低エネルギー LEDライト。
- アンビエント (周囲) 照明と呼吸光との併用可能。
- 使い勝手が良く、お手入れが簡単。
- 水が流れると、安全面を考慮して自動的にシャットオフします

### ご使用の前に以下の注意事項をご一読ください

- 身体的、感覚的、精神的能力が低下している方、または経験や知識が不足している方 (子供を含む) は、機器の使用に関して監督や指導が行われていない限り、本機を使用しないでください。監視されていない子供は、本機で遊んではいけません。
- 本機は、付属の電源装置でのみ使用することができます。



- 72時間とは: 水タンクは3日に1回清掃してください。

- 水と直接接触する領域は、カンジダアルビカンス、クレブシエラニューモニアエ、大腸菌、黄色ブドウ球菌の活動を効果的に抑制することができます。
- 湿度が高い環境では、生物の繁殖を促すことがありますので、ご注意ください。
- 本機の周囲が湿ったり、濡れたりしないようにしてください。湿気が発生した場合は、断続的に使用するようにしてください。カーペット、カーテン、垂れ幕、テーブルクロスなど、吸湿性のあるものを湿らせないでください。
- 掃除や洗濯をするときは、電源プラグを抜いてください。
- 本機を使用していないときは、必ずリザーバーの水を抜いてください。
- 保管する前に、本製品を空にし、洗浄してください。次に使用する前に、本製品を清掃してください。
- 水の中、またはデバイスが使用や保管される環境には微生物が存在する場合があります、水タンク内で成長し、香りとともに室内に放散されるおそれがあります。
- 3日おきに適切に水が交換されず、タンクが洗浄されないと、深刻な健康上のリスクが生じるおそれがあります。

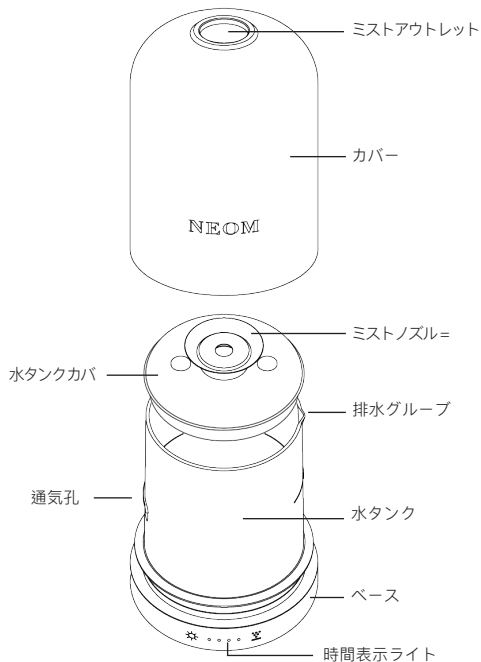

電源供給ポート  
(ポッドの裏面)

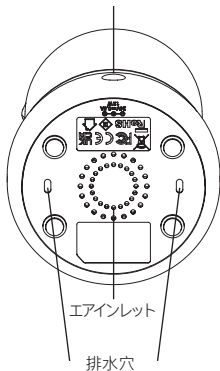

## B 技術仕様

モデル名: Wellbeing Pod

製品サイズ: 96mm x 154mm

電圧: DC 24V

電力: 12W

水タンク容量: 150ml

## C 使用上の重要な注意

1. ミストが自由に放散するよう、NEOM Wellbeing Podを障害物のない空間に、特に水に反応しやすい電気器具から離して配置し、不要な事故を防いでください。
2. NEOM Wellbeing Podを平らな面の上に配置してください。NEOM Wellbeing Podを湿気による損傷を受けやすいような木製または光沢のある表面には置かないでください。
3. 清掃時または水に濡れている状況下では、必ずNEOM Wellbeing Podを主電源から外してください。必ず規定の電源アダプタを使用してください。ケーブルでつまずかないようにしてください。電源アダプタが損傷している場合、メーカー、販売代理店または小売店提供の適切なアダプタと交換する必要があります。
4. 水タンクに水を充填するのに適切な計量カップを使用してください。最大水量レベルを超えて水を充填しないでください。
5. The NEOM Wellbeing Podは、危険またはケガを防ぐため、お子様やペットの手の届かない場所に保管してください。お子様から常に目を離さないようにしてください。
6. NEOM Wellbeing Podの分解や修理をしないでください。保証が無効となり、感電の危険が伴うことになります。ポッドに不良が生じたり、内部構造検査が必要になったりする場合は、小売業者にご連絡ください。

7. 煙、臭いまたはノイズなどの異常な兆候が見られたら、すぐに NEOM Wellbeing Podの使用を中止してください。セクションGのトラブルシューティングガイドをご参照ください。不具合が続くようであれば、ご購入先の小売業者にお問い合わせください。ポッドを布または紙で覆わないでください。換気口を塞ぐことで火災の危険が高まる可能性があります。
8. 必ず、NEOM Wellbeing Pod、特にカバーは注意して扱ってください。偶発的な破損は保証の対象外です。
9. NEOM Essential Oil Blends（エッセンシャルオイルブレンド）以外はお使いにならないでください。他のエッセンシャルオイルの使用は試験されていません。NEOM Wellbeing Podにお使いになると、保証が無効となります。
10. 必ず、アダプタを電源供給アウトレットにつなげてから主電源に接続してください。
11. 装置を水やその他の液体に浸さないでください。また、食器を洗った汚水で洗浄しないでください。
12. 水タンクが空になると、ミスト機能が作動しません。
13. 必ず室温の、信頼の置ける水源の新鮮なきれいな水を使用してください。水、室温および湿度は、放散されるミスト量に影響を及ぼします。
14. 放散される香りの量や効果は、換気状況、温度、湿度、使用する空間によって異なります。
15. NEOM Wellbeing Podは、毎回の使用後に清掃し、きれいな状態で乾燥させて保管してください。水タンク内の油や水に長時間にわたって浸さないでください。
16. 水タンク内に水がある場合、NEOM Wellbeing Podを動かさないでください。
17. 水の中に落下した場合、ユニットに触れないでください。すぐに電源を切ってください。
18. 操作中はカバーを取り外さないでください。
19. ディフューザーのプラグが接続されている際には絶対に超音波セラミックに触れないでください。
20. デバイスにプラグを接続する前に、家庭用電圧が適合しているかどうか確認してください。カーペットや絨毯の下、またはラジエーター、ストーブ、ヒーターなどの熱源の近くには絶対に配置しないでください。
21. 屋内での使用専用です。
22. 絶対に、通気孔側から水タンクの中身を空にしないでください。

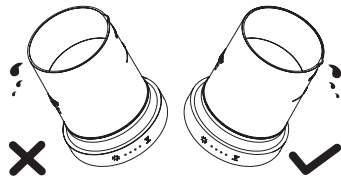

## ⚠ 偶発的な漏れ

使用中にディフューザーがひっくり返ったり倒れたりすると、水が通気孔に入る場合があります。ベース部分の排水口は、ディフューザーの水を排出する目的で設置されています。実際にそのようなことが起こったら、次の手順に従ってください:

1. アダプタと電源ケーブルをディフューザーから抜きます。
2. 水タンクに残っている水を取り出します（通気孔側からは排水しないでください）。
3. 製品本体を排水穴の方向に傾けます。
4. 製品本体を乾燥した場所に24時間置いておきます。

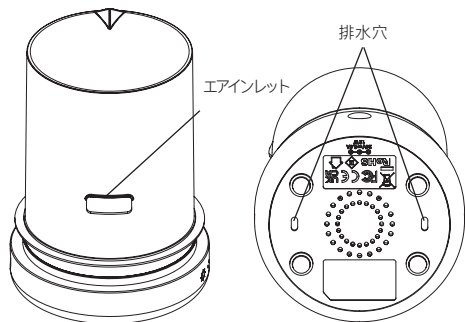

## D セットアップ方法

1. カバーを取り外します。

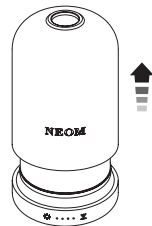

2. 水タンクカバーを取り外します。

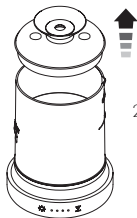

3. 水タンクの最大水量レベルまで水を入れます。

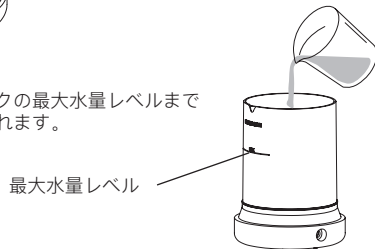

4. お好みの NEOM エッセンシャル  
オイルブレンドを5~10 滴加え  
ます。



本デバイスの損傷を防ぐため、  
人工の合成香料は絶対にお使い  
にならないでください。

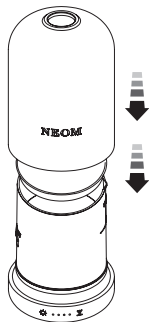
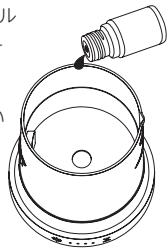

5. 水タンクカバーと外装カバ  
ーを再度取り付けます。

6. アダプタをベースの背部の  
電源供給ポートにつなげ、  
電源アダプタを壁ソケット  
に接続します。

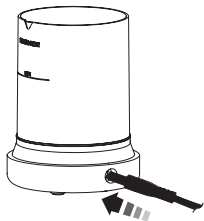

## E タッチボタンコントロールパネル

ライト設定



- |        |             |
|--------|-------------|
| 1回押す   | 明るい光        |
| 2回押す   | 薄暗い光        |
| 3回押す   | 呼吸光         |
| 4回押す   | スタートに戻ります   |
| 2秒間長押し | ライトがオフになります |

## 呼吸光

ストレス解消に有用なNEOM呼吸技法ガイドとしてお使いください。  
鼻から息を吸い込み（7秒間）、口から吐き出します（11秒間）。  
落ち着くまで繰り返します。



## ミストタイマー設定

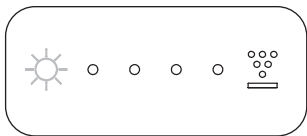

1回押す		ミスト 常時
2回押す		ミスト 1時間
3回押す		ミスト 2時間
4回押す		ミスト 3時間
5回押す		ミスト 4時間
6回押す		スタートに戻ります
2秒間長押し		ミストがオフになります

## F メンテナンス

- ディフューザーの水タンクの中央に超音波セラミックディスクがあります。綿棒または湿らせたキレイな布を使って、週に1回は丁寧に掃除するようにしてください。掃除中は、絶対に過度の力を加えたり鋭利な物体を挿入したりしないでください。
- 掃除する時は、必ず電源からアダプタを抜いてください。
- 使用しない時は水タンクの水を抜いて洗浄してください。常時使用しない場合、最低、3日に1回は掃除してください。
- べっとりとしたしつこい油が堆積した場合、必要に応じ、消毒用アルコール(イソプロピルやエタノールなど)またはエチルアルコールと綿棒を使って掃除してください。

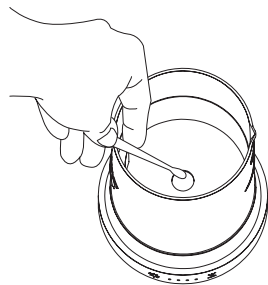

## G トラブルシューティング

問題	考えられる原因	解決法
ミスト機能が作動しない。	電源が接続されていない。	アダプタを電源ソケットにつなげてミストボタンを押します。
	水の量が不十分。	水タンクに水を充填してください。
ミスト機能が効果的に作動しない。	水の量が多すぎる。	水量レベルが最大ライン以下となるよう、余分な水を排出してください。
	超音波セラミックディスクが塞がれている。	本マニュアルの指示事項に従って掃除してください。
ミストインジケータがオンで、ファンが作動しているものの、ミストが出てこない。	ベースの下の給気口ペントが塞がれている。	塞いでいるものを取り除いてください。
	凝結や結露が水タンク内側の給気口ペントを塞いでいる。	通気孔カバーを取り外して水気を拭き取ってください。
特異な臭気	水タンク内の油や水に長時間にわたって浸されている状態	本書の指示に従い、Wellbeing Podを掃除してください。

## H 保証

本製品は、本マニュアルに従って適切にお使いいただくことを条件に、製造上の欠陥について12か月間の保証付きです。偶発的な破損は保証の対象外です。

保証期間は、お買い上げ日から12か月間です。保証期間中に問題が生じた場合、ポッドをお求めの小売業者にご連絡ください。

その際、購入証明が必要になりますので、購入時のレシートは必ず本マニュアルと一緒に保管してください。

シトロネラ (citronella) のような腐食性オイルは、水タンク内に放置しておくこと、ユニットの損傷につながることがあります。このような類の損傷は保証の対象外です。このポッドは、ご使用ごとに洗浄してください。



### 重要!

WEEE 指令（廃電気・電子製品に関する欧州連合の指令）2012/19/EU に準じ、本装置を通常の廃棄物として廃棄しないでください。

廃棄情報については、地域のリサイクルまたは廃棄センターにご連絡ください。

أ	NEOM نبذة عن WELLBEING POD من .
ب	المواصفات الفنية
ج	ملاحظات هامة للاستخدام
د	تعليمات الإعداد
هـ	لوحة التحكم التي تعمل باللمس
جي	الصيانة
ح	استكشاف المشكلات وإصلاحها
أنا	الضمان

تهانينا لك على شرائك Wellbeing Pod من NEOM.

يُرجى الاحتفاظ بهذا الدليل ليساعدك على الاستفادة القصوى من بخاخك وللصيانة.

لبدء متعة الرفاهية باستخدام جهاز wellbeing، ابحث لاستكشاف المزيد أو تفضل بزيارة المزيد أو تفضل بزيارة

[www.neomorganics.com/pages/neom-is-here-for-you](http://www.neomorganics.com/pages/neom-is-here-for-you)



## أ. نبذة عن WELLBEING POD من NEOM

يقدم Wellbeing Pod من NEOM طريقة ثورية لتعطير مساحاتك الكبرى في دقائق وذلك مع المزيد من المزايا والخصائص المصممة لرفاهيتك. ويعمل عن طريق إصدار اهتزازات عالية التردد تحول الماء وتوليفات الزيوت العطرية من NEOM إلى جزيئات دقيقة ثم يتم بخها بفعالية في كامل محيطك.

- يُعطر المساحات الكبيرة في منزلك مثل: مساحات المعيشة وغرف النوم وغرف الطعام.
- له قاعدة خشبية من مصادر مستدامة.
- مصابيح LED منخفضة الطاقة.
- يُستخدم مع الإضاءة المحيطة ومصباح التنفس أو بدونهما.
- بسيط الاستخدام وسهل التنظيف.
- غلق تلقائي عند نفاذ المياه لمزيد من الأمان.
- غلق تلقائي عند نفاذ المياه لمزيد من الأمان.

## ⚠️ يولي ام ل هابت نال اى جري ،م ادخست الال لب ق

- لا يجوز استخدام الجهاز من قبل الأشخاص (ونخص منهم الأطفال) الذين يعانون من ضعف القدرات البدنية أو الحسية أو العقلية، أو مَنْ يفتقرون إلى الخبرة والمعرفة، ما لم يخضعوا للإشراف أو يتلقون التوجيه. يجب عدم عبث الأطفال بالجهاز بدون اشراف من شخص راشد.
- يُستخدم الجهاز فقط مع وحدة إمداد الطاقة المزودة بالجهاز.
- 72 ساعة تعني: نظف خزان الماء كل ثلاثة أيام.



- الأجزاء التي تلامس الماء بشكل مباشر قادرة على قمع فعالية المبيضات البيضاء ، والكلبسيلا الرئوية ، والإشريكية القولونية ، والمكورات العنقودية الذهبية.

- اعلم أن مستويات الرطوبة العالية قد تحفز نمو الكائنات الحية في البيئة.

- لا تسمح بأن تصبح المنطقة المحيطة بالجهاز رطبة أو مبللة. في حالة حدوث رطوبة، استخدم الجهاز بشكل متقطع. لا تسمح بأن تصبح المواد الماصة، مثل السجاد أو الستائر أو المفروشات أو مفارش المائدة، رطبة.

- افصل الجهاز عن الكهرباء أثناء التعبئة والتنظيف.

- تجنب ترك الماء في الخزان عندما لا يكون الجهاز قيد الاستخدام.

- قم بتفريغ الجهاز وتنظيفه قبل التخزين. نظف الجهاز قبل الاستخدام التالي.

- قد تتكاثر كائنات دقيقة في خزان الماء يُحتمل وجودها في الماء أو في البيئة حيث يُستخدم الجهاز أو يخزن ثم يتم بخها في الهواء مما قد يؤدي هذا إلى مخاطر صحية كبيرة إذا لم يتم تغيير الماء ولم يتم تنظيف الخزان جيداً كل 3 أيام.

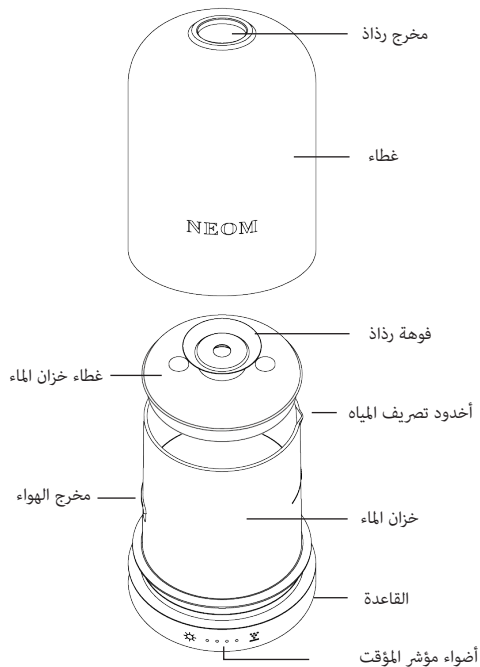

## ج ملاحظات هامة للاستخدام

١. احتفظ بجهاز Wellbeing Pod من NEOM في مساحة خالية للسماح للرداذ بأن ينتشر بحرية وبعيداً عن الأجهزة خصوصاً تلك الحساسة للماء لتجنب الحوادث التي لا داعي لها.
٢. ضع Wellbeing Pod من NEOM على سطح مستوي. لا تضع Wellbeing Pod من NEOM على أسطح خشبية أو مصقولة قد تفسدها رطوبة الماء.
٣. انزع دائماً قابس Wellbeing Pod من NEOM عن منفذ الكهرباء عند التنظيف أو تعبئة الماء. استخدم دائماً محول الطاقة المزود. تأكد من أن الكابل آمن لتجنب التعثر. في حال تلف محول الطاقة، يجب استبداله بمحول ملائم مقدم من جهة الصنع أو وكيلها أو بائع التجزئة الذي يتبعها.
٤. استخدم كوب معياري مناسب لملء خزان الماء. لا تملأ ما بعد خط المستوى الأقصى للمياه.
٥. يجب حفظ Wellbeing Pod من NEOM بعيداً عن متناول الأطفال والحيوانات الأليفة لتجنب خطر الإصابة. ينبغي إبقاء الأطفال تحت المراقبة دائماً.
٧. لا تحاول أبداً تفكيك Wellbeing Pod من NEOM أو إصلاح المنتج، حيث سيبتل هذا ضمانك ويعرضك لخطر صدمة كهربائية. اتصل ببائع التجزئة إذا حدث عيب في البخاخة أو احتاجت لفحص داخلي.
٨. في حالة الملاحظات غير الطبيعية مثل الدخان، أو الروائح أو الأصوات الغريبة، أوقف استخدام Wellbeing Pod من NEOM فوراً. اطلع على دليل إصلاح الأعطال في القسم ز وإذا استمرت الأعطال، اتصل ببائع التجزئة الذي اشتريتها منه. لا تلف البخاخة بقماش أو ورق أبداً لأن منع التهوية قد يزيد من خطر الاشتعال.
٦. تعامل دائماً مع Wellbeing Pod من NEOM بحذر، خصوصاً الغطاء السيراميك - لا يغطي الضمان التلف العرضي.
٩. لا تستخدم غير توليفات الزيوت العطرية من NEOM. لم يتم اختبار الزيوت العطرية الأخرى، وفي حال استخدامها مع Wellbeing Pod من NEOM.

## منفذ إمداد الطاقة (ظهر الحجيرة)

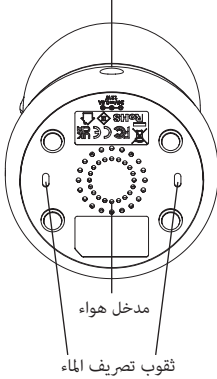

## ب المواصفات الفنية

- اسم الطراز: Wellbeing Pod  
حجم المنتج: 96 ملم × 154 ملم  
الجهد الكهربائي: 24 فولت تيار مستمر  
القوة: 12 وات  
سعة خزان الماء: 150ml

فسيتم إلغاء صلاحية الضمان.

١٠. قم دائماً بتوصيل المحول بمأخذ التيار الكهربائي قبل توصيله بالتيار الكهربائي الرئيسي.
١١. لا تغمر الوحدة في ماء أو سوائل أخرى ولا تحاول تنظيفها في غسالة أطباق.
١٢. عند فراغ خزان الماء، لن تعمل خاصية الرذاذ.
١٤. استخدم دائماً ماء في درجة حرارة الغرفة ولا تستخدم إلا الماء النقي التنظيف من مصدر موثوق. يمكن أن يؤثر الماء ودرجة حرارة الغرفة والرطوبة على كمية الرذاذ التي يتم بخها.
١٥. قد تختلف نتائج رش العطر حسب التهوية ودرجة الحرارة والرطوبة والمساحة.
١٦. يجب تنظيف Wellbeing Pod من NEOM بعد كل استخدام ويجب الإبقاء عليها نظيفة وجافة في حالة عدم الاستخدام. لا تترك أبداً زيت وماء راكد في خزان الماء لفترات طويلة.
١٧. لا تُحرك Wellbeing Pod من NEOM أثناء وجود ماء في خزان الماء.
١٨. لا تلمس الوحدة إذا سقطت في الماء. أغلق مصدر الطاقة فوراً.
١٨. لا تنزع الأغطية أثناء التشغيل.
١٩. لا تلمس أبداً قرص السيراميك بالموجات فوق الصوتية أثناء اتصال البخاخة بالكهرباء.
٢٠. قبل توصيل مقبس الجهاز، تأكد من أن الجهد الكهربائي المحلي متوافق. لا تضع أبداً سلك الكهرباء تحت سجادة أو قرب مصادر حرارة مثل جهاز تدفئة أو موقد أو سخان.
٢١. للاستخدام في الأماكن المغلقة فقط.
٢٢. لا تقم أبداً بإفراغ خزان الماء من جانب فتحة التهوية.

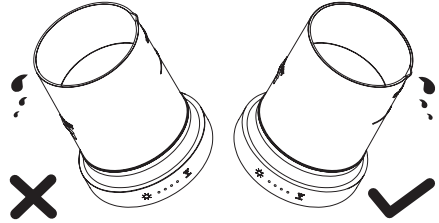

## د. تعليمات الإعداد

## ⚠️ يَضَرَّعُ الِ بِي رَسْتِ لِ

في حال اصطدام البخاظة أو انقلابها أثناء الاستخدام، قد يدخل بعض الماء في فتحة التهوية. ويوجد ثقب تصريف في القاعدة مصمم لتصريف الماء من البخاظة. إذا حدث هذا، يُرجى اتباع الخطوات أدناه:

1. افصل المحول وكابل إمداد الطاقة عن البخاظة.
2. أخرج باقي الماء من خزان الماء (تجنب جانب فتحة التهوية).
3. قم بإمالة المنتج ناحية اتجاه ثقب تصريف الماء.
4. اترك المنتج في موقع جاف لمدة 24 ساعة.

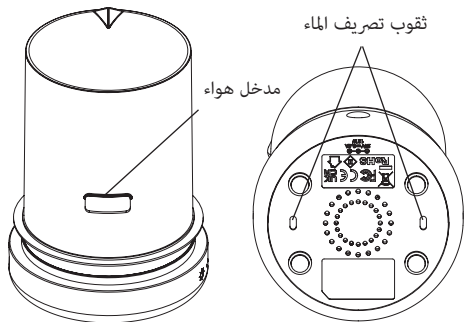

1. انزع الغطاء.

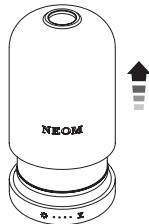

2. انزع غطاء خزان الماء.

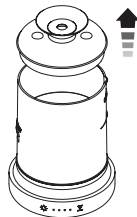

3. املاً خزان الماء حتى مستوى علامة الماء القصوى أو أقل منها.

أقصى مستوى للماء

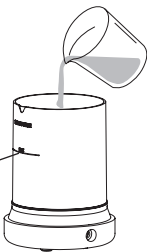

٥. لوحة التحكم التي تعمل باللمس  
إعدادات الإضاءة



الضغط مرة

الضغط مرتين

الضغط 3 مرات

الضغط 4 مرات

الضغط المستمر لمدة ثانيتين

ضوء ساطع

ضوء خافت

مصباح تنفس

الرجوع إلى البداية

ينطفئ الضوء

مصباح التنفس

استخدم هذا من أجل تقنية تنفس NEOM الموجهة للمساعدة على التخلص من الضغط. خذ شهيقاً من أنفك لمدة 7 ثوانٍ وأخرج زفيراً من فمك لمدة 11 ثانية. كرر إلى أن تشعر بالهدوء.

٤. أضف من 5 إلى 10 قطرات من توليفة  
الزيت العطري من NEOM

⚠ حسب اختيارك. لتجنب تلف هذا الجهاز،

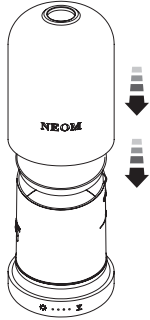
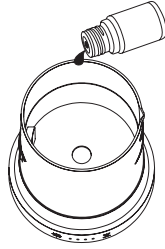

٥. استبدل غطاء خزان الماء والغطاء الخارجي.

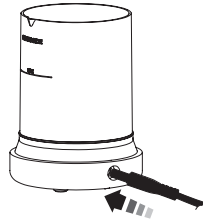

٦. قم بتوصيل المحول في منفذ إمداد  
الطاقة الموجود في ظهر القاعدة وقم  
بتوصيل محول الطاقة في مقبس الحائط.



## ف . الصيانة

- للبخاخة قرص سيراميك بالموجات فوق الصوتية موجود في مركز خزان الماء. يُرجى التنظيف بحرص باستخدام ماسحة قطنية أو قطعة قماش نظيفة رطبة ناعمة مرة واحدة على الأقل كل أسبوع. لا تقم أبداً باستخدام القوة المفرطة أو إدخال أشياء حادة أثناء التنظيف.
- يُرجى التأكد من فصل المحول عن مصدر الطاقة عند التنظيف.
- أفرغ خزان الماء ونظفه في حال عدم استخدامه. وفي حال استخدامه بشكل مستمر ومنتظم، يجب تنظيفه كل 3 أيام على الأقل.
- من أجل تراكم الزيت المتجمد، استخدم كحول تنظيف (مثل الأيزوبروبيل أو الإيثانول) أو كحول جراحي وقطعة قطن إذا لزم الأمر.

## إعدادات مؤقت الرذاذ

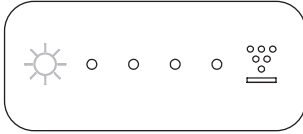

رذاذ مستمر	☀️ ☀️ ☀️ ☀️	الضغط مرة
رذاذ لمدة ساعة واحدة	☀️ ☀️ ☀️ ☀️	الضغط مرتين
رذاذ لمدة ساعتين	☀️ ☀️ ☀️ ☀️	الضغط 3 مرات
رذاذ لمدة 3 ساعات	☀️ ☀️ ☀️ ☀️	الضغط 4 مرات
رذاذ لمدة 4 ساعات	☀️ ☀️ ☀️ ☀️	الضغط 5 مرات
الرجوع إلى البداية	☀️ ☀️ ☀️ ☀️	الضغط 6 مرات
توقف الرذاذ	☀️ ☀️ ☀️ ☀️	الضغط المستمر لمدة ثانيتين

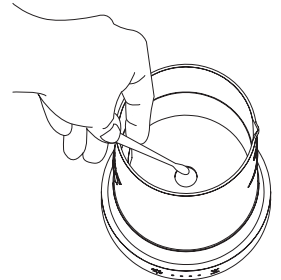

## أح. الضمان

يحمل هذا المنتج ضمان مدته 12 شهرًا ضد أي من عيوب الصناعة مع الاستخدام السليم وفقًا لهذا الدليل. لا يغطي الضمان التلف العرضي. مدة الضمان 12 شهرًا من تاريخ الشراء. في حال حدوث أية مشكلات خلال فترة الضمان، يُرجى الاتصال بتاجر التجزئة الذي اشترت البخاخة منه. سيتطلب توفير دليل الشراء، لهذا من الضروري أن تحتفظ بإيصال الشراء مع هذا الدليل بشكل آمن. يمكن أن تسبب الزيوت الأكلالة مثل السترونيلا تلفًا للوحدة إذا تُركت في خزان الماء. لا يغطي الضمان هذا النوع من التلف. يجب تنظيف هذه البخاخة بعد كل استخدام.

## ج. استكشاف المشكلات وإصلاحها

المشكلة	السبب المحتمل	الحل
وظيفة الرذاذ لا تعمل	مصدر إمداد الطاقة غير متصل	قم بتوصيل المحول في مقبس الطاقة واضغط على زر الرذاذ
	ماء غير كافي	أعد تعبئة خزان الماء
وظيفة الرذاذ لا تعمل بفعالية	مقدار كبير جدًا من الماء	أخرج الماء الزائد إلى أن يصل مستوى الماء إلى تحت خط الحد الأقصى
	قرص السيراميك بالموجات فوق الصوتية منسد	قم بالتنظيف وفقًا للتعليمات في هذا الدليل
مؤشر الرذاذ مضيء، والمروحة تعمل، لكن لا يخرج رذاذ	فتحة التهوية تحت القاعدة مسدودة	أزل العائق
	التكثيف يسد فتحة التهوية داخل خزان الماء	انزع غطاء فتحة التهوية وامسحها لتجفيفها
الروائح الغريبة	ترك زيت وماء راكد في خزان الماء لفترات طويلة	نظف Wellbeing Pod وفقًا للتعليمات الواردة في هذا الدليل



## هام!

وفقًا لتوجيه WEEE (توجيه النفايات الناتجة عن الأجهزة الكهربائية والإلكترونية) EU/2012/19، يحظر التخلص من هذا الجهاز في المسار المعتاد للنفايات.

للحصول على معلومات بخصوص التخلص من الجهاز، اتصل بمركز التخلص من النفايات أو إعادة التدوير المحلي.

Made in China/Fabriqué en Chine

Designed in England for/Conçu en Angleterre pour  
NEOM Wellbeing London

Central House, Otley Road, Harrogate, HG3 1UG, UK.  
Kildare Village, Nurney Road, Co. Kildare, R51 R265, IRL.

[www.neomwellbeing.com](http://www.neomwellbeing.com)

34796